



# BEDIENUNGSANLEITUNG

Treppenschutzgitter Maja

Modell Nr.: 2742

Passend für die Produktgrößen 69 - 116 cm & 82 - 142 cm

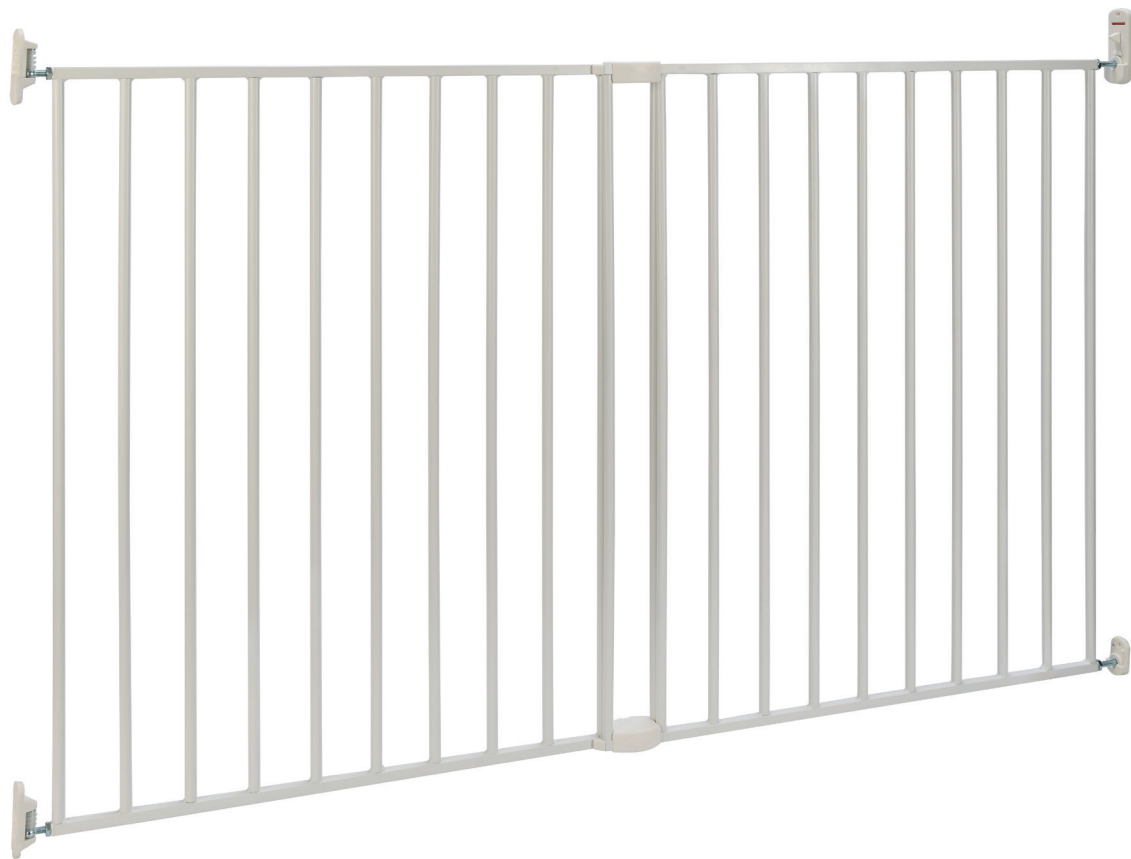

**WICHTIG:** DIESE ANWEISUNGEN SIND SORGFÄLTIG ZU LESEN  
UND FÜR SPÄTERES NACHSCHLAGEN AUFZUBEWAHREN.

**Dieses Produkt erfüllt DIN EN 1930:2012 Standard**

## INHALT

- A : 1x Scharnierseitenschablone
- B : 1x Sperrseitenschablone
- C : 2x Wandanbringung
- D : 2x Federn
- E : 2x Federabdeckung
- F : 2x Scharnierklappen
- G : 2x Scharnierbolzen
- H : 8x Holzschrauben
- I : 1x Obere Fanghalterung
- J : 1x Untere Fanghalterung
- K : 2x Einstellbare Fangbolzen
- L : 1x Stop-Pin
- M : 1x Schraubenschlüssel
- N : 2x Obertoranschluss
- O : 2x Untertoranschluss

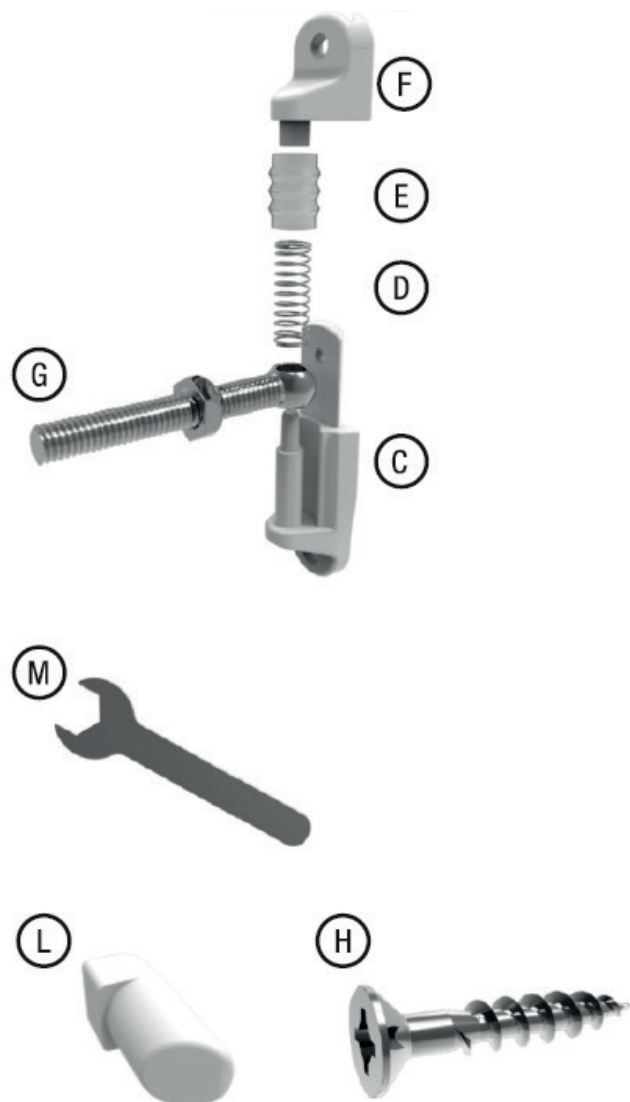

## WARN- UND SICHERHEITSHINWEISE

---

### ! WARNUNG

**WARNUNG** - Lesen Sie bitte die Anweisungen vor der Montage des Kinderschutzgitters. Eine fehlerhafte Montage kann gefährlich sein.

**WARNUNG** - Das Kinderschutzgitter darf bei Beschädigung oder Verlust einzelner Teile nicht verwendet werden.

**WARNUNG** - Das Kinderschutzgitter darf nicht an Fenstern angebracht werden.

**WARNUNG** - Wenn Sie das Kinderschutzgitter unten an der Treppe nutzen, installieren sie es bitte vor der ersten Treppenstufe, damit das Kind / Haustier nicht über das Schutzgitter klettern / springen kann.

**WARNUNG** - Wenn Sie das Kinderschutzgitter oben an der Treppe nutzen, installieren sie es bitte vor der ersten Treppenstufe, damit das Kind / Haustier nicht über das Schutzgitter klettern / springen kann.

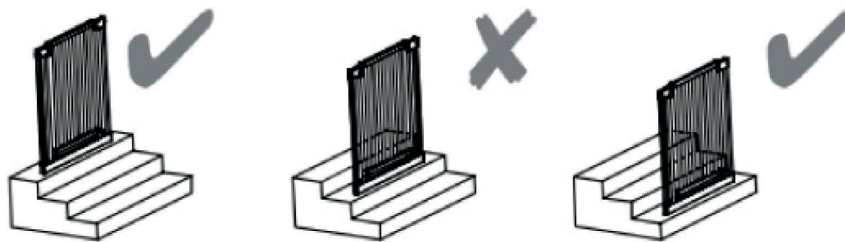

**WARNUNG** - Sollte das Kinderschutzgitter am oberen Treppenende eingesetzt werden, darf es sich nicht in Richtung der Treppenstufen öffnen.

**WARNUNG** - Das Benutzen oder Überklettern des Kinderschutzgitters durch ältere Kinder kann zu Gefährdungen führen.

**WARNUNG** - Prüfen Sie immer, ob das Kinderschutzgitter nach der Nutzung richtig verschlossen ist.

**WARNUNG** - Das Kinderschutzgitter kann an sämtlichen Oberflächen befestigt werden, mit Ausnahme von Glasfronten.

**WARNUNG** - Überprüfen Sie das Kinderschutzgitter regelmäßig auf die Sicherheit der Befestigungen und die Standfestigkeit. Stellen Sie jederzeit sicher, dass es funktionsfähig ist.

**WARNUNG** - Dieses Produkt ist für Kinder von 6 bis 24 Monate oder für kleine bis mittlere Haustiere geeignet.

**Beachten Sie bitte:** Verwenden Sie ausschließlich originale Zubehör- & Ersatzteile der Firma Bomi.

## Installation

**Wichtig:** Das Tor muss an einer geeigneten Stelle installiert werden. Die Montagefläche (Wand, Tür-rahmen, Treppenstufen etc.) müssen feststehend sein und eine ebene Oberfläche besitzen.

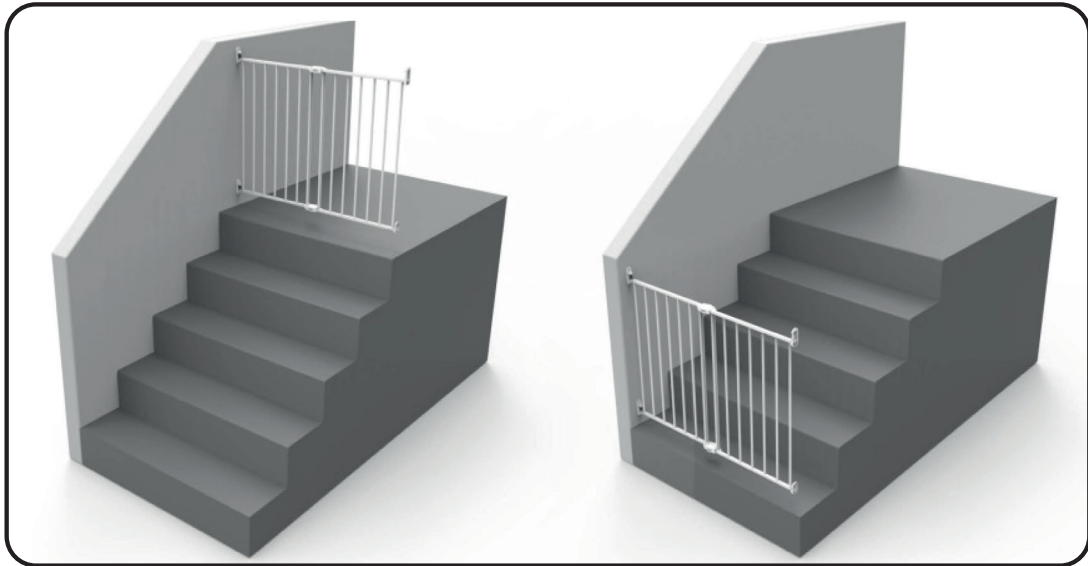

Bei der Verwendung des Schutzgitters auf einer Treppe, muss es entweder auf der obersten Stufe oder auf der unteren Stufe an der Unterseite platziert werden.

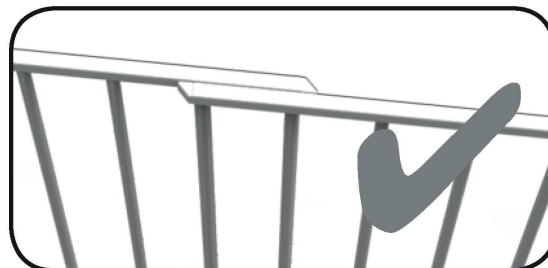
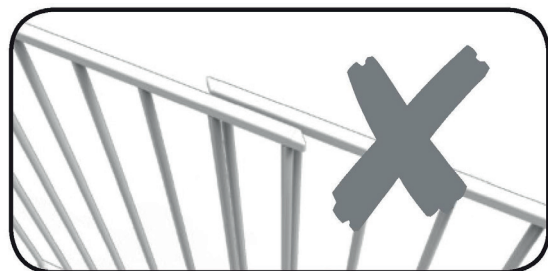

1. Stellen Sie die breite des Schutzgitters auf die ungefähre Größe Ihres Durchgangs ein. Achten Sie darauf, dass am Übergang kein Abstand zustande kommt.

Installation

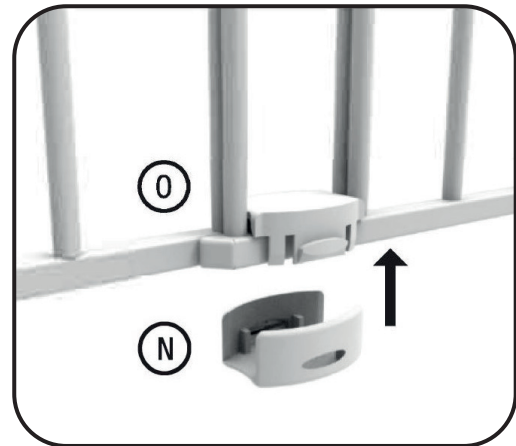
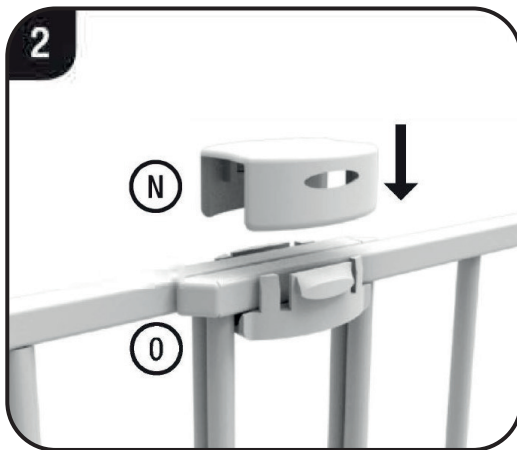

2. Verriegeln Sie die richtige Größe Ihres Schutzgitters mithilfe des oberen Verschlussteils N und des unteren Verschlussteils O. Stecken Sie dafür wie abgebildet Teil N auf Teil O.

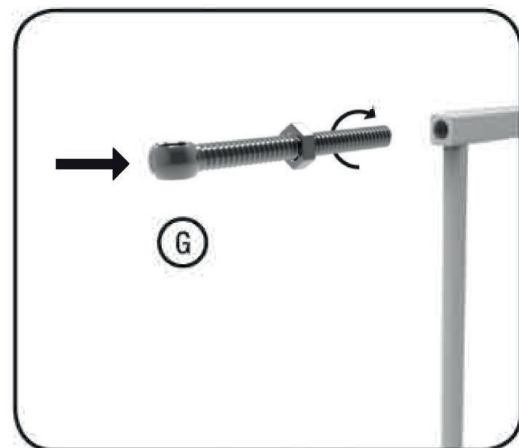
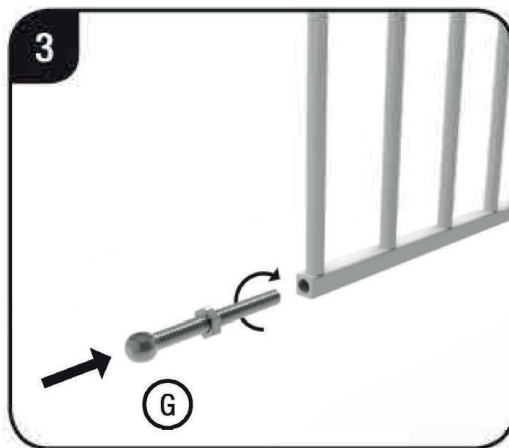

3. Schrauben Sie die Scharnierbolzen G oben und unten in die vorgesehenen Öffnungen. Achten Sie dabei darauf, dass Sie die Scharnierbolzen gleich weit heraustehen lassen.

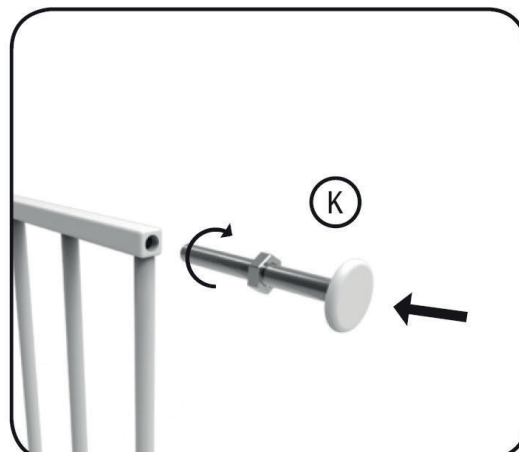
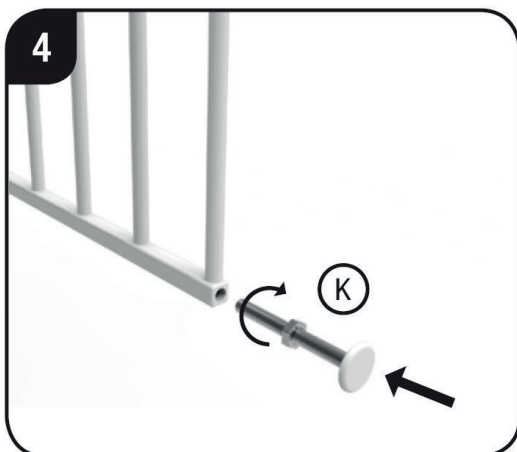

4. Schrauben Sie die verstellbaren Riegelbolzen K in die oberen und unteren vorgesehenen Öffnungen. Achten Sie dabei darauf, dass Sie die Riegelbolzen gleich weit heraustehen lassen. Das Feststellen der Schrauben wird später vorgenommen.

Installation

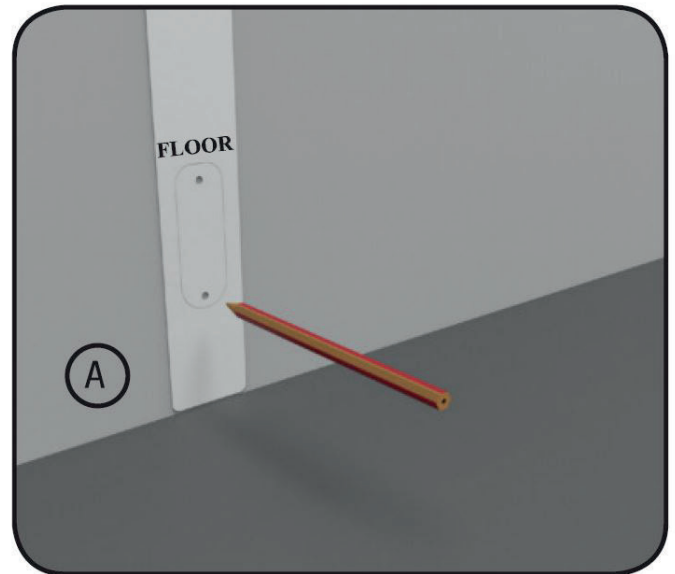
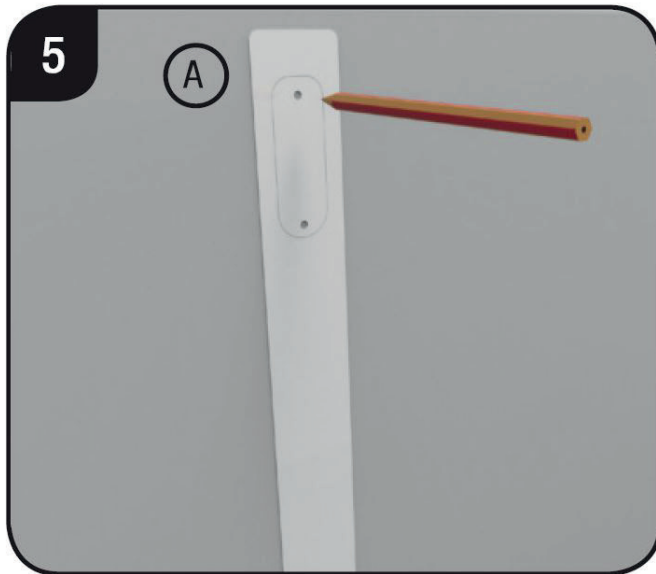

5. Im Lieferumfang enthalten sind Schrauben für die Montage an Holzwänden. Wenn Sie das Schutzgitter an anderen Oberflächen (z. B. an Steinwänden) anbringen möchten, verwenden Sie bitte geeignete Schrauben & Dübel für das jeweilige Material. Halten Sie die beiliegende Bohrlochschaablone A vertikal im rechten Winkel zum Boden an die Wand, an der Sie das Gitter befestigen möchten. Dabei muss das Ende mit der Markierung „Floor“ zum Boden ausgerichtet sein. Diesen Schritt für die andere Seite ebenfalls durchführen.

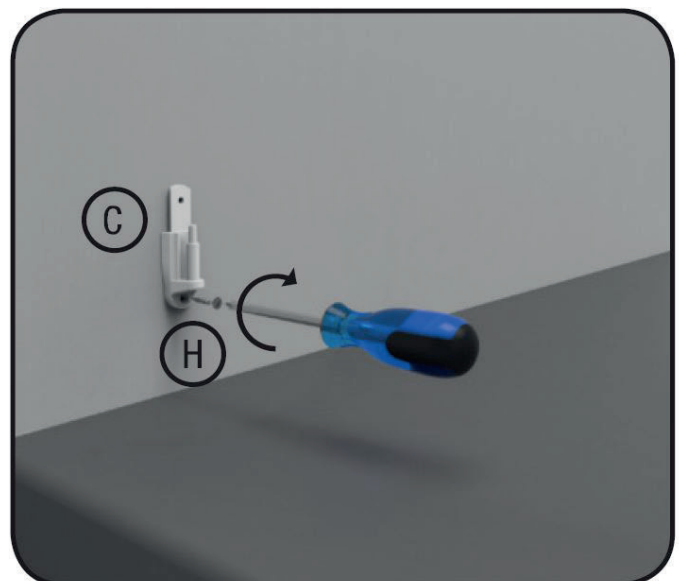
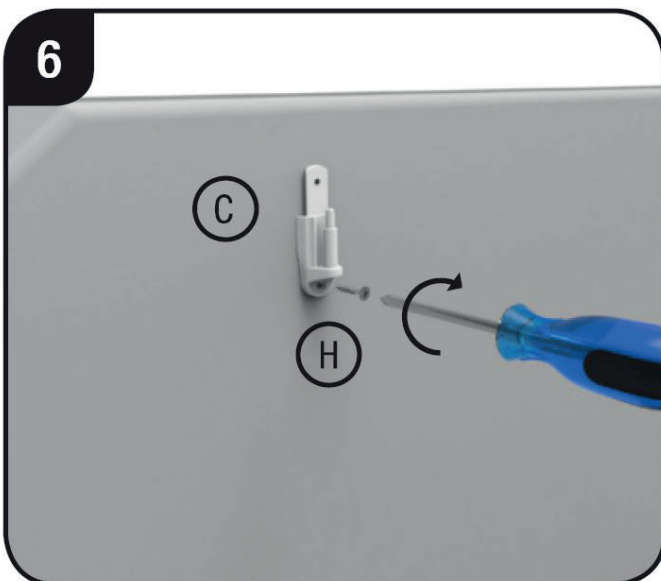

6. Schrauben Sie nun die Wandaanbringungen C mithilfe der Schrauben H wie abgebildet an die in Schritt 5 markierten Stellen. Diesen Schritt für die andere Seite ebenfalls durchführen.

## Installation

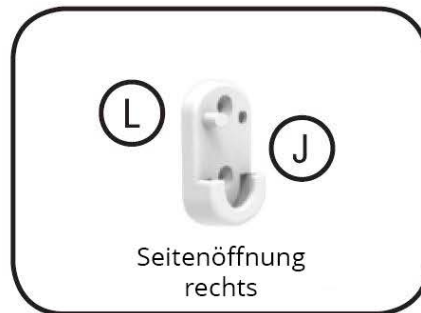

8. Mithilfe des Stop-Pins L können Sie festlegen, in welche Richtung sich die Tür des Schutzgitters öffnen lassen soll. Stecken Sie den Stop-Pin L wie abgebildet in die Halterung J um die Tür entweder zur linken Seite öffnen zu lassen oder zur rechten Seite öffnen zu lassen. Das Tor kann nun nicht mehr zu der Seite geöffnet werden, an der der Stop-Pin angebracht ist.  
Möchten Sie die Tür des Schutzgitters in beide Richtungen öffnen können, brauchen Sie Stop-Pin L nicht in die Halterung J einsetzen.

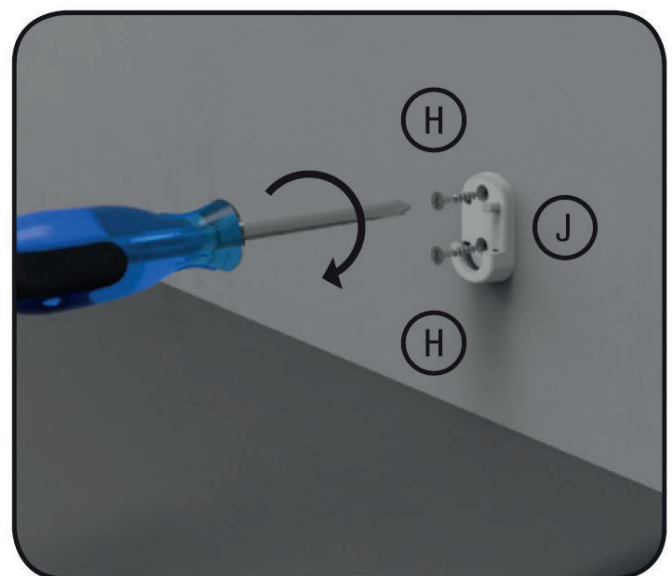
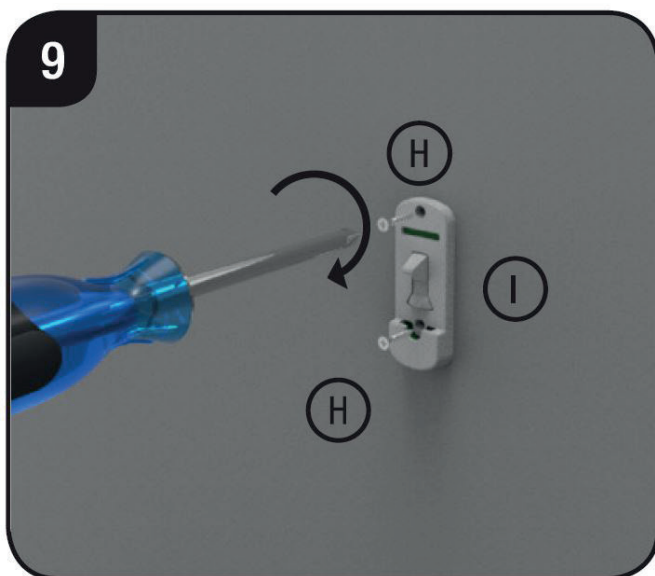

9. Schrauben Sie die Halterung J entsprechend der Abbildung an die markierten Stellen. Verwenden Sie dazu einen Kreuzschraubendreher.

## Installation

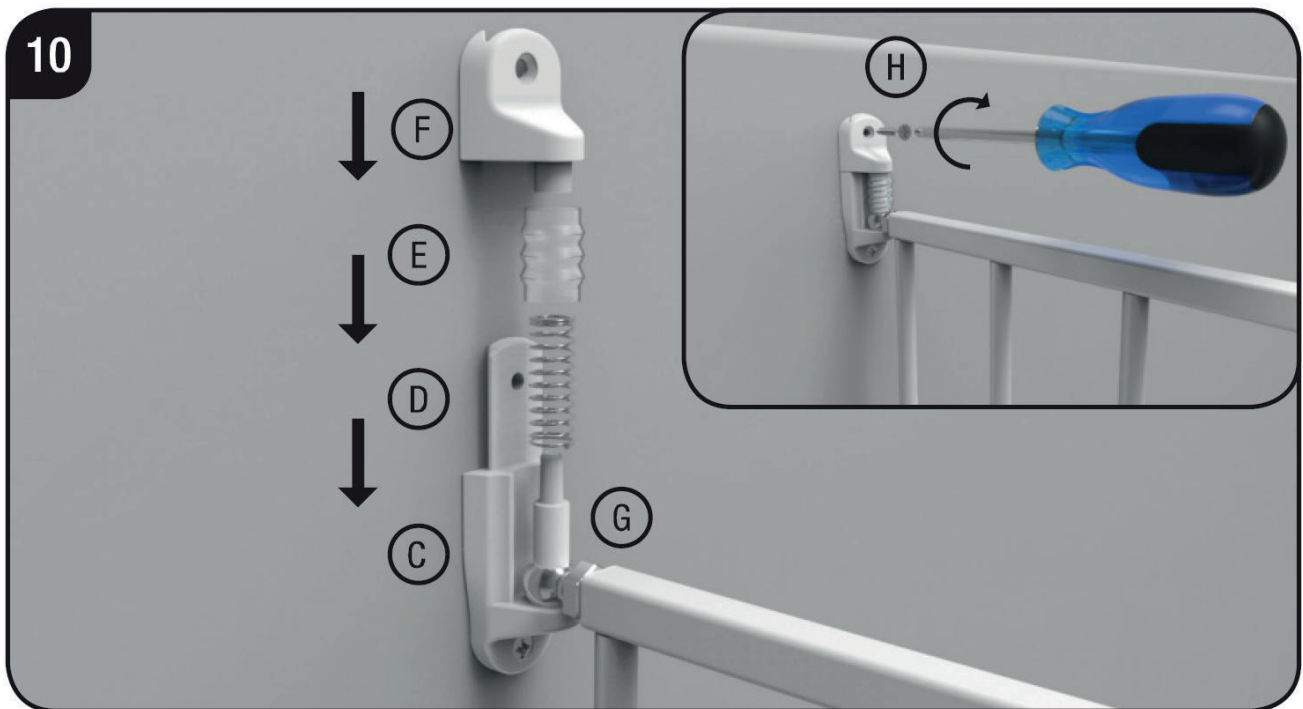

10. Setzen Sie das Schutzgitter mittig in die Halterung C. Stellen Sie die oberen und unteren Scharnierbolzen G so ein, dass sie in die Schraubenöse passen. Legen Sie Feder D und Federabdeckung E auf die oberen und unteren Scharnierpfosten. Setzen Sie die Scharnierkappe F auf das Scharnier und drücken Sie dieses nach unten, bis sie einrastet. Danach schrauben Sie Scharnierkappe F fest.



11. Riegelbolzen K so einstellen, dass sie sicher in die Wandhalterungen passen. Der obere Riegelbolzen muss in Verschlussstellung auf die Verriegelungsklinke klicken.

**Hinweis:** Wenn die Riegelbolzen K noch nicht ausreichend aus dem Gitter herausgeschraubt sind, kann es notwendig sein, die Scharniere abzuschieben und die Gitterlänge nachzujustieren. Überprüfen Sie, ob das Tor sanft geöffnet und geschlossen werden kann.

Installation

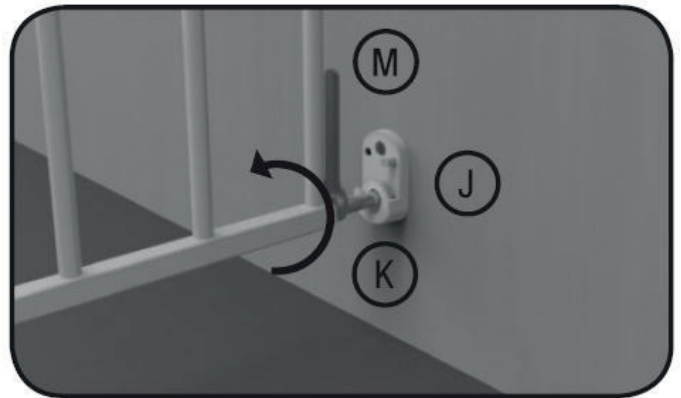
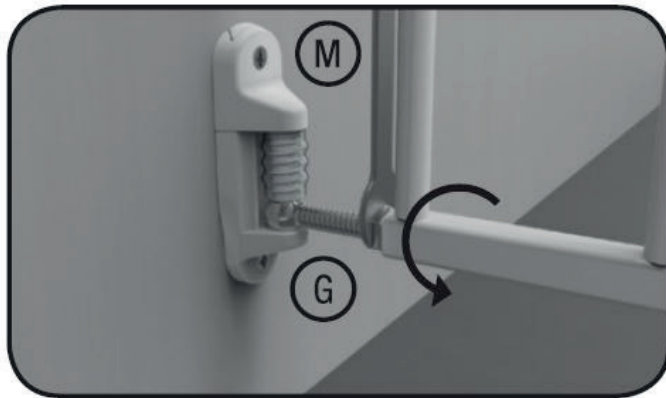
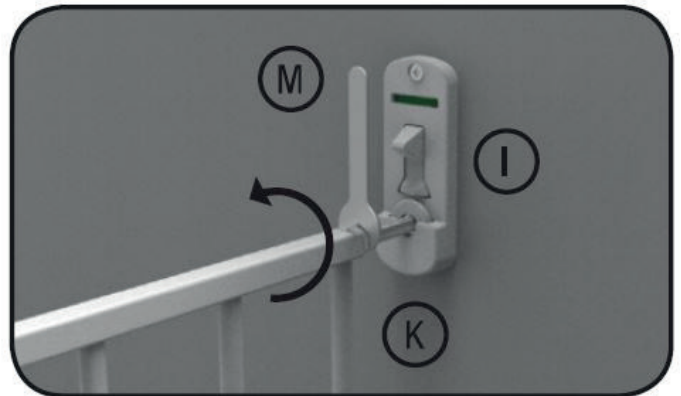
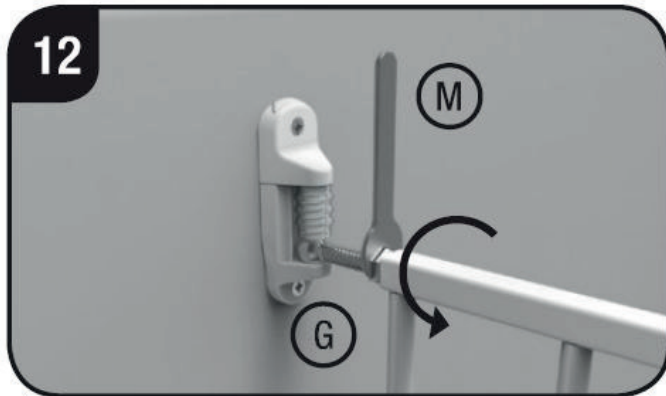

12. Wenn Sie mit der eingestellten Schutzgitterbreite zufrieden sind, verwenden Sie einen Kreuzschlitzschraubendreher, um alle Schrauben fest anzuziehen. Ziehen Sie mit dem beiliegenden Schraubenschlüssel M alle vier Sicherungsmuttern fest.



## Installation

---



Um das Tor zu öffnen, drücken Sie mit dem Daumen auf den Riegel und heben Sie die Tür aus der Halterung heraus.

Um das Schutzgitter zu schließen und zu verriegeln, müssen die Riegelbolzen in der oberen und unteren Halterung liegen.

**Hinweis:** Das Tor sollte immer nach Gebrauch verriegelt werden. Wenn die Tür nicht verriegelt ist, kann durch geringen Druck bereits ein struktureller Schaden am Gitter verursacht werden.

## Reinigungshinweise

---

Verwenden Sie ein weiches, feuchtes Tuch um das Schutzgitter zu reinigen. Trocknen Sie das Schutzgitter anschließend ab.

Verwenden sie keine chemischen oder scheuernden Reinigungsmittel.



# OPERATING INSTRUCTIONS

Stair gate Maja

Model No.: 2742

Suitable for product sizes 69 - 116 cm & 82 - 142 cm

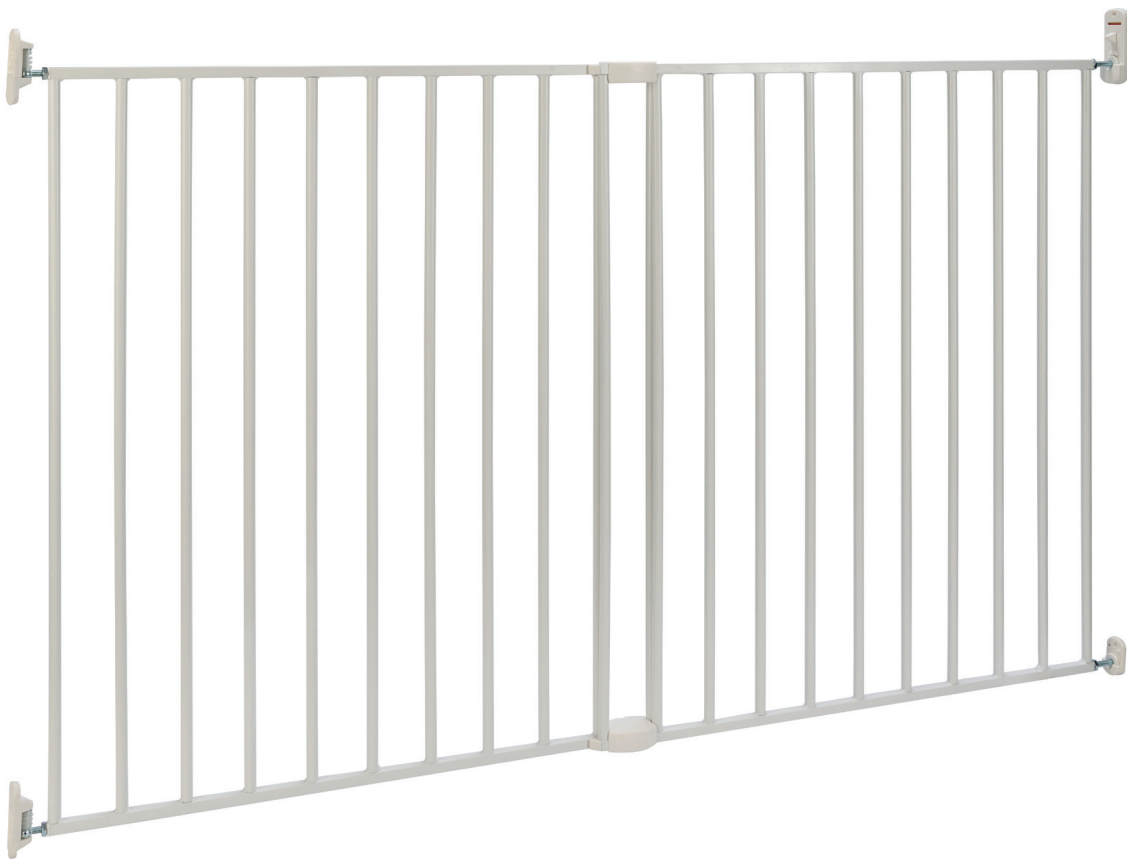

**IMPORTANT:** READ THESE INSTRUCTIONS CAREFULLY AND KEEP FOR FUTURE REFERENCE.

**This product complies with DIN EN 1930:2012 Standard**

## CONTENTS

---

- A : 1x hinge side template
- B : 1x locking side template
- C : 2x wall mounting
- D : 2x springs
- E : 2x spring cover
- F : 2x hinge flaps
- G : 2x hinge bolts
- H : 8x wood screws
- I : 1x upper catch bracket
- J : 1x lower catch bracket
- K : 2x adjustable catch bolts
- L : 1x stop pin
- M : 1x wrench
- N : 2x upper gate connection
- O : 2x lower gate connection

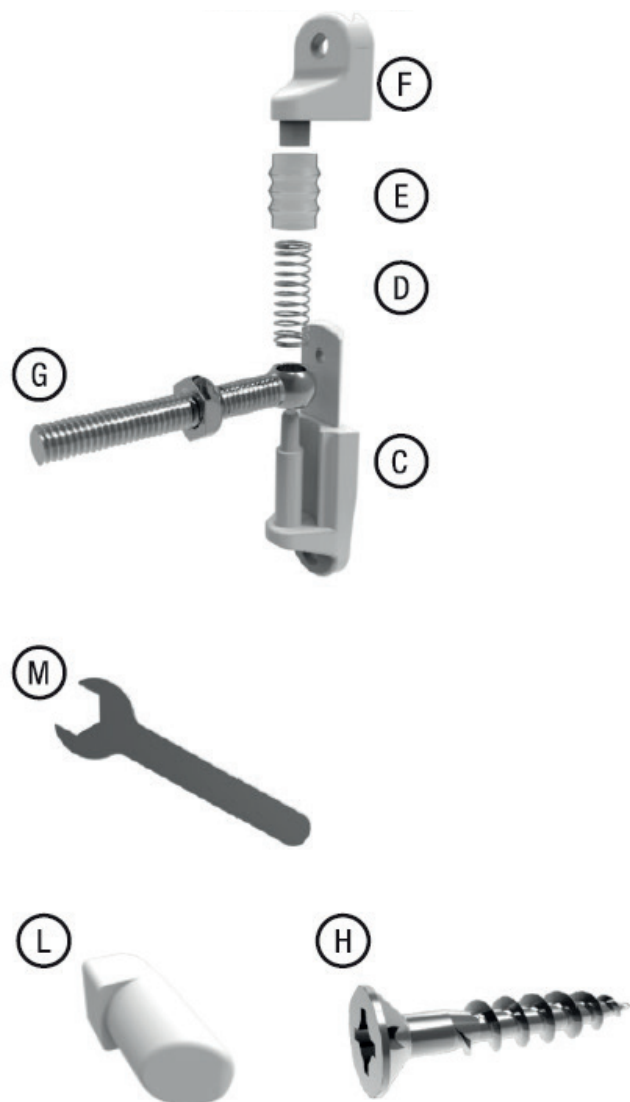

## WARNINGS AND SAFETY INSTRUCTIONS

---

### WARNING

**WARNING** - Please read the instructions before installing the safety gate. Incorrect installation can be dangerous.

**WARNING** - The child safety gate must not be used if any parts are damaged or lost.

**WARNING** - The child safety gate must not be installed on windows.

**WARNING** - If you use the child safety gate at the bottom of the stairs, please install it in front of the first step so that the child/pet cannot climb/jump over the safety gate.

**WARNING** - If you use the child safety gate at the top of the stairs, please install it in front of the first step so that the child/pet cannot climb/jump over the safety gate.

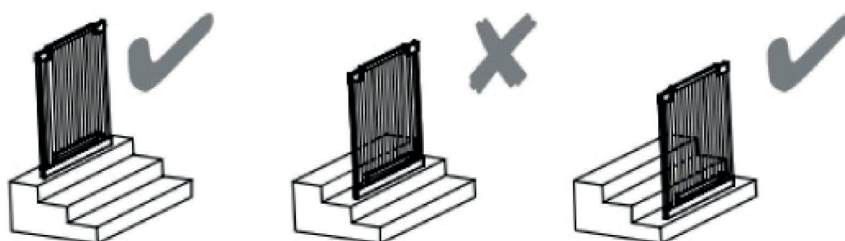

**WARNING** - If the child safety gate is used at the top of the stairs, it must not open towards the steps.

**WARNING** - Using or climbing over the child safety gate by older children can be dangerous.

**WARNING** - Always check that the child safety gate is properly closed after use.

**WARNING** - The child safety gate can be attached to all surfaces, except glass fronts.

**WARNING** - Check the child safety gate regularly for secure fastenings and stability. Ensure it is functional at all times.

**WARNING** - This product is suitable for children from 6 to 24 months or for small to medium pets.

**Please note:** Only use original accessories and spare parts from Bomi.

## Installation

**Important:** The gate must be installed in a suitable location. The mounting surface (wall, door frame, steps, etc.) must be stable and have a flat surface.

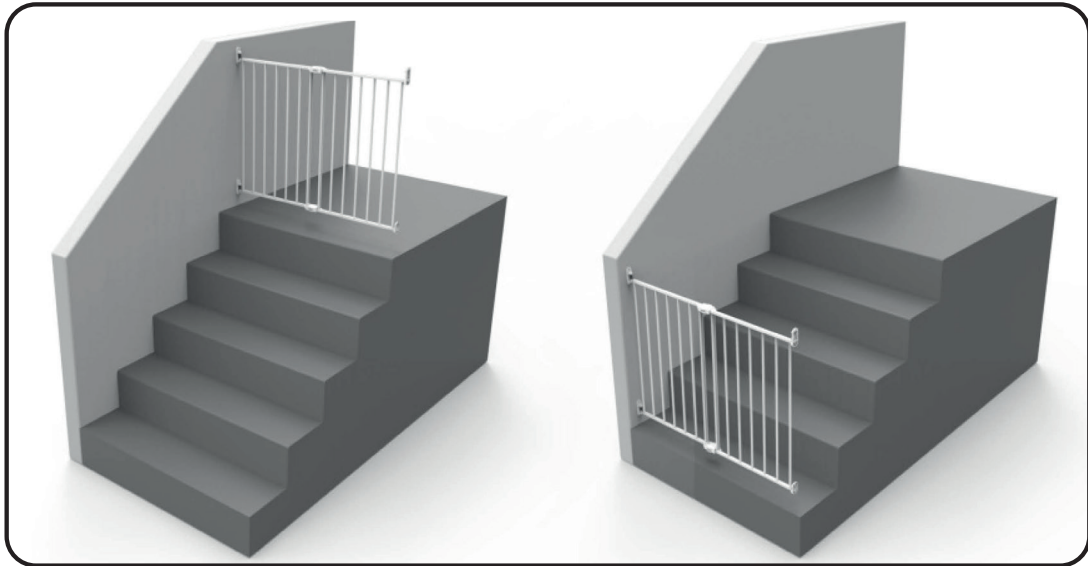

When using the safety gate on a staircase, it must be placed either on the top step or on the bottom step.

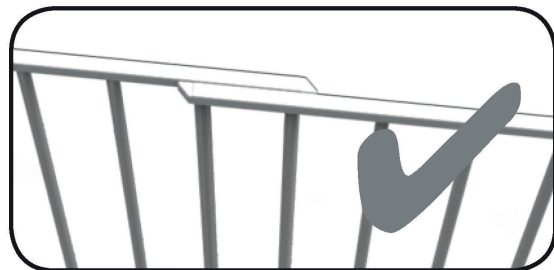

1. Adjust the width of the safety gate to the approximate size of your doorway. Make sure there's no gap at the transition.

Installation

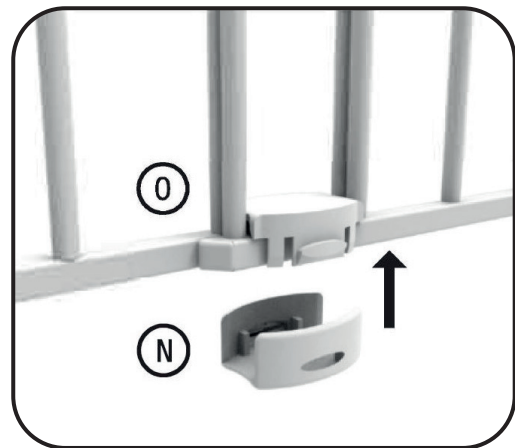
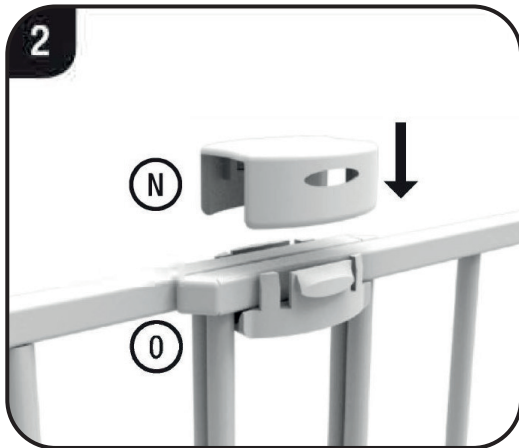

2. Lock the correct size of your safety gate using the upper locking part N and the lower locking part O. To do this, insert part N onto part O as shown.

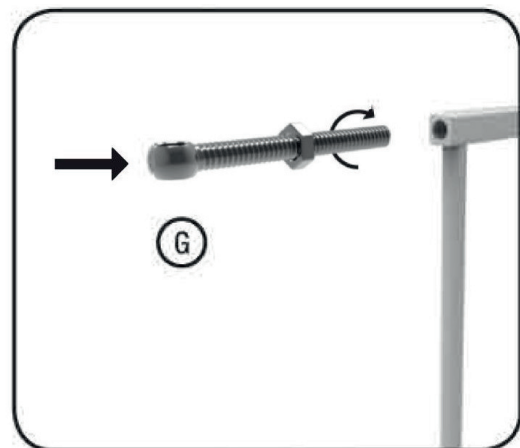
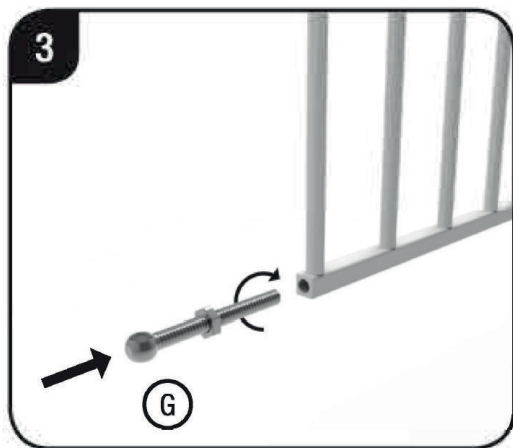

3. Screw the hinge pins G into the designated holes at the top and bottom. Make sure the hinge pins protrude the same distance.

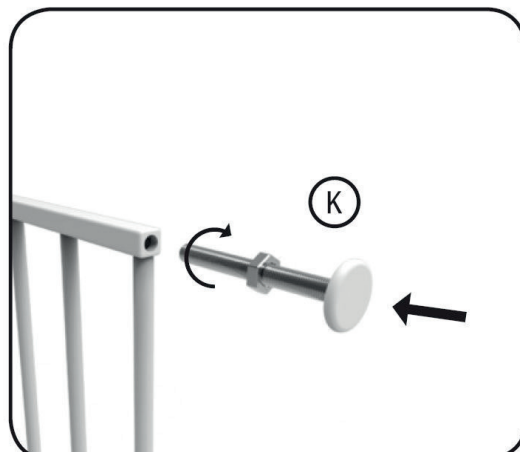
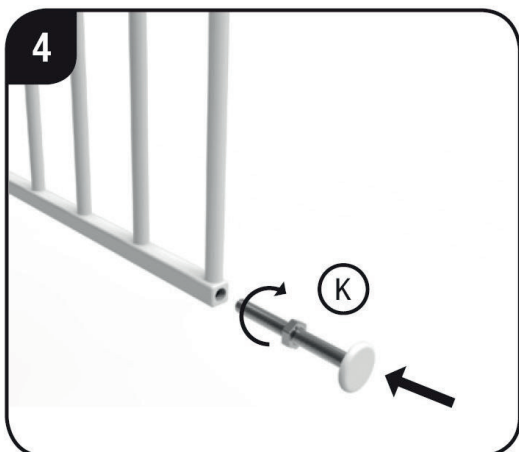

4. Screw the adjustable locking bolts K into the upper and lower holes provided. Make sure the locking bolts protrude the same distance. Tightening the screws will be done later.

## Installation

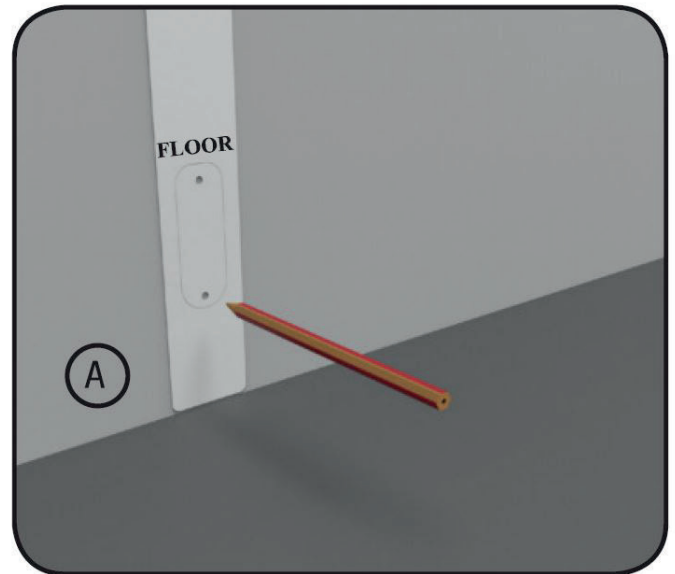
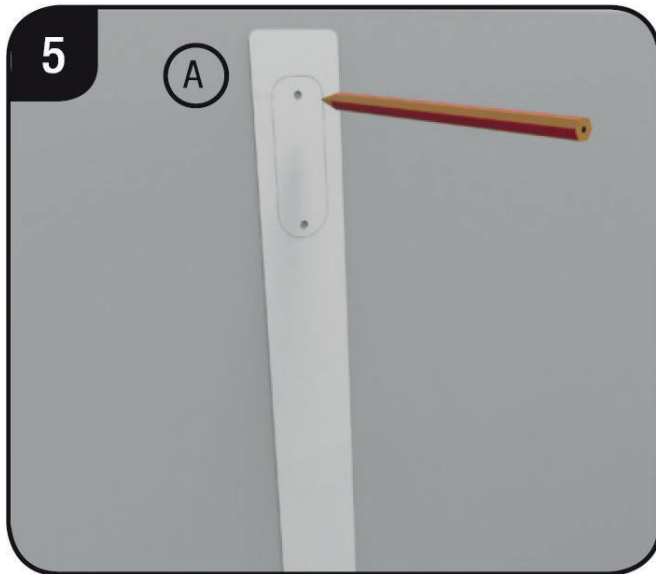

5. Screws for mounting on wooden walls are included. If you want to attach the safety gate to other surfaces (e.g., stone walls), please use suitable screws and dowels for the respective material.  
Hold the enclosed drilling template A vertically at a right angle to the floor against the wall where you want to attach the grille. The end marked "Floor" must be aligned with the floor. Repeat this step for the other side.

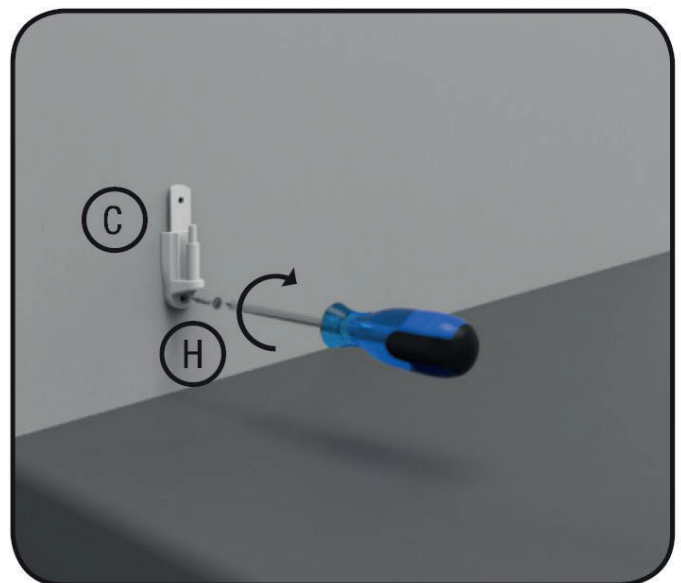
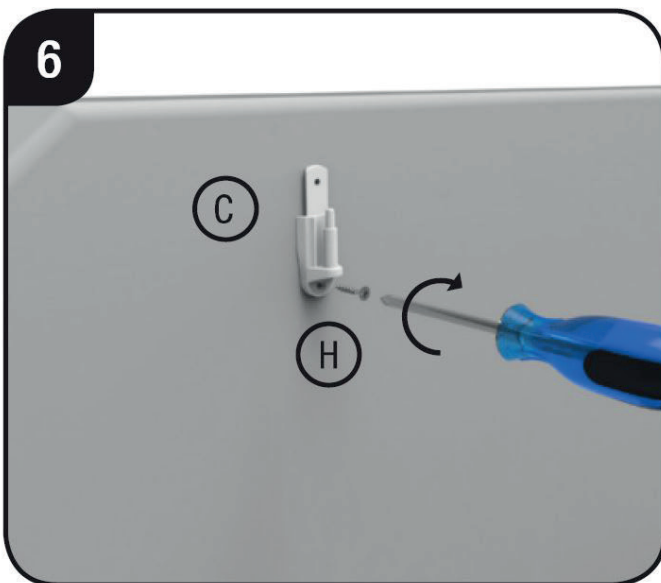

6. Now screw the wall mounts C into the positions marked in step 5 using the screws H, as shown. Repeat this step for the other side.

## Installation

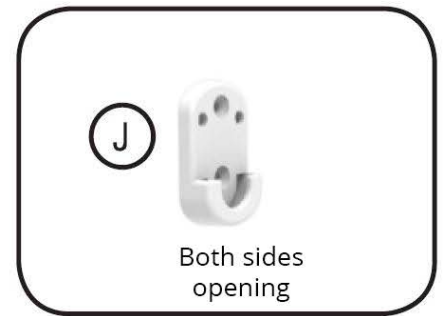
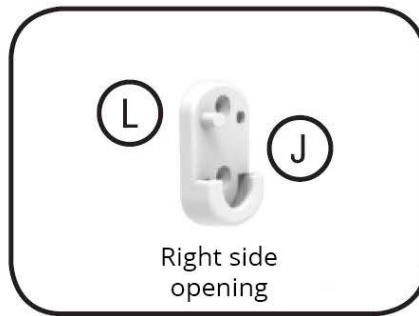
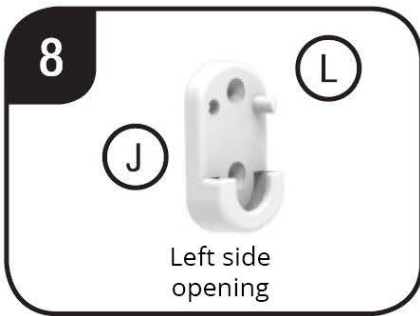

8. Using the stop pin L, you can specify the direction in which the safety gate door should open. Insert the stop pin L into the holder J as shown to allow the door to open either to the left or to the right. The gate can then no longer be opened to the side where the stop pin is attached. If you want to be able to open the safety gate door in both directions, you do not need to insert the stop pin L into the holder J.

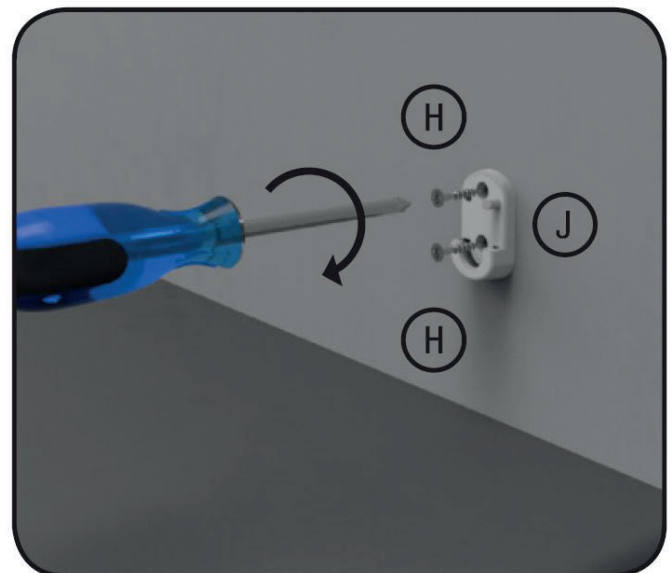
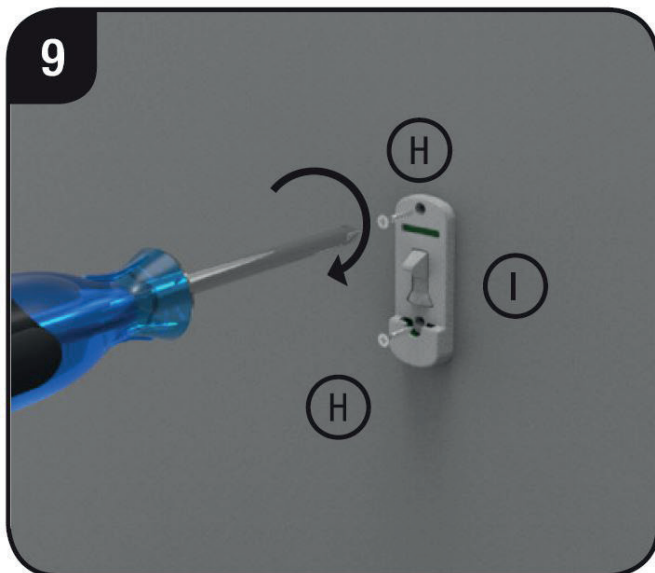

9. screw the bracket J into the marked positions as shown in the illustration. Use a Phillips screwdriver to do this.

## Installation

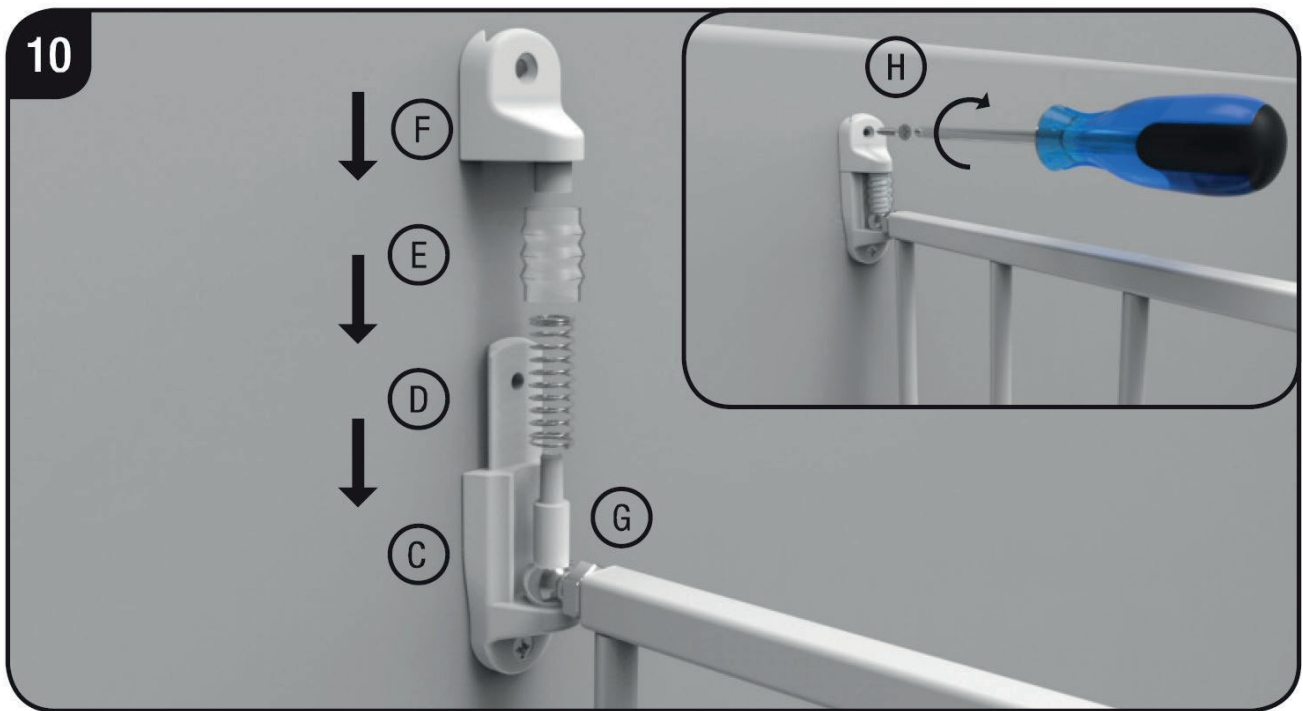

10. Center the safety gate in bracket C. Adjust the upper and lower hinge pins G so they fit into the screw eye. Place spring D and spring cover E onto the upper and lower hinge posts. Place the hinge cap F onto the hinge and press it down until it clicks into place. Then screw the hinge cap F tight.



11. Adjust locking bolts K so that they fit securely into the wall brackets. The upper locking bolt must click onto the locking latch in the closed position.  
 Note: If the locking bolts K are not yet sufficiently unscrewed from the gate, it may be necessary to slide the hinges and readjust the gate length. Check that the gate opens and closes smoothly.

Installation

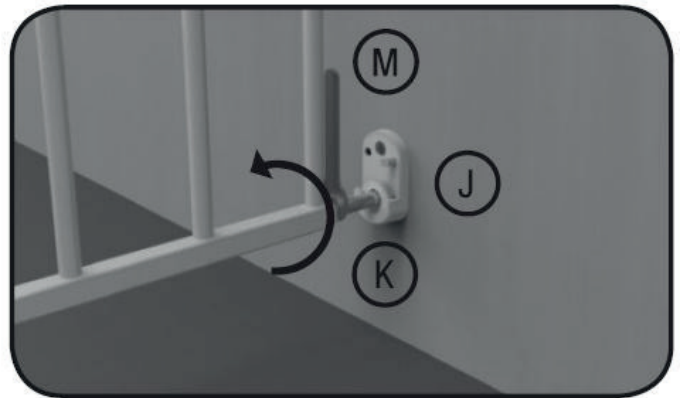
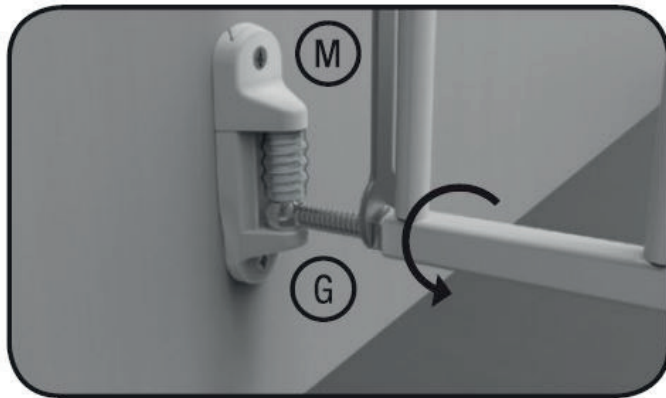
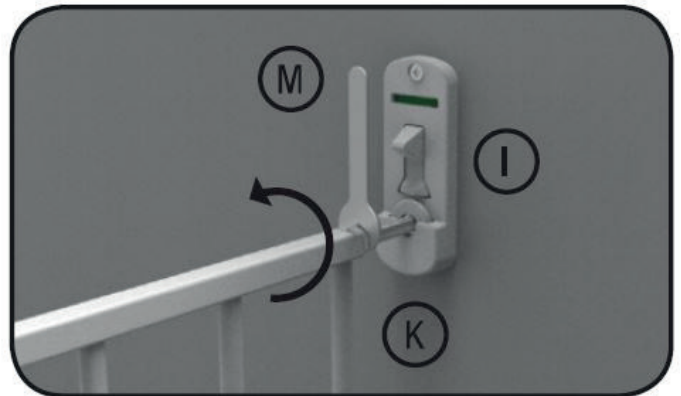
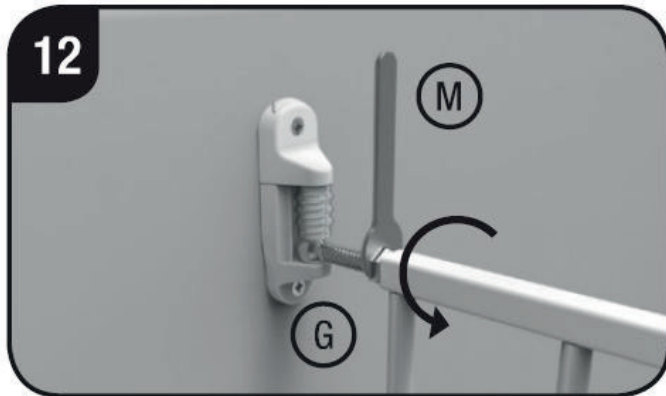

12. Once you are satisfied with the set safety gate width, use a Phillips screwdriver to tighten all screws.  
Tighten all four lock nuts using the included wrench M.



## Installation

---



To open the gate, press the latch with your thumb and lift the door out of the bracket.

To close and lock the safety gate, the locking bolts must be in the upper and lower brackets.

**Note:** The gate should always be locked after use. If the door is not locked, even slight pressure can cause structural damage to the gate.

## Cleaning instructions

---

Use a soft, damp cloth to clean the safety grille. Then dry it.

Do not use chemical or abrasive cleaning agents.



## MODE D'EMPLOI

Barrière d'escalier Maja

Modèle n° : 2742

Convient aux tailles de produits 69 - 116 cm et 82 - 142 cm

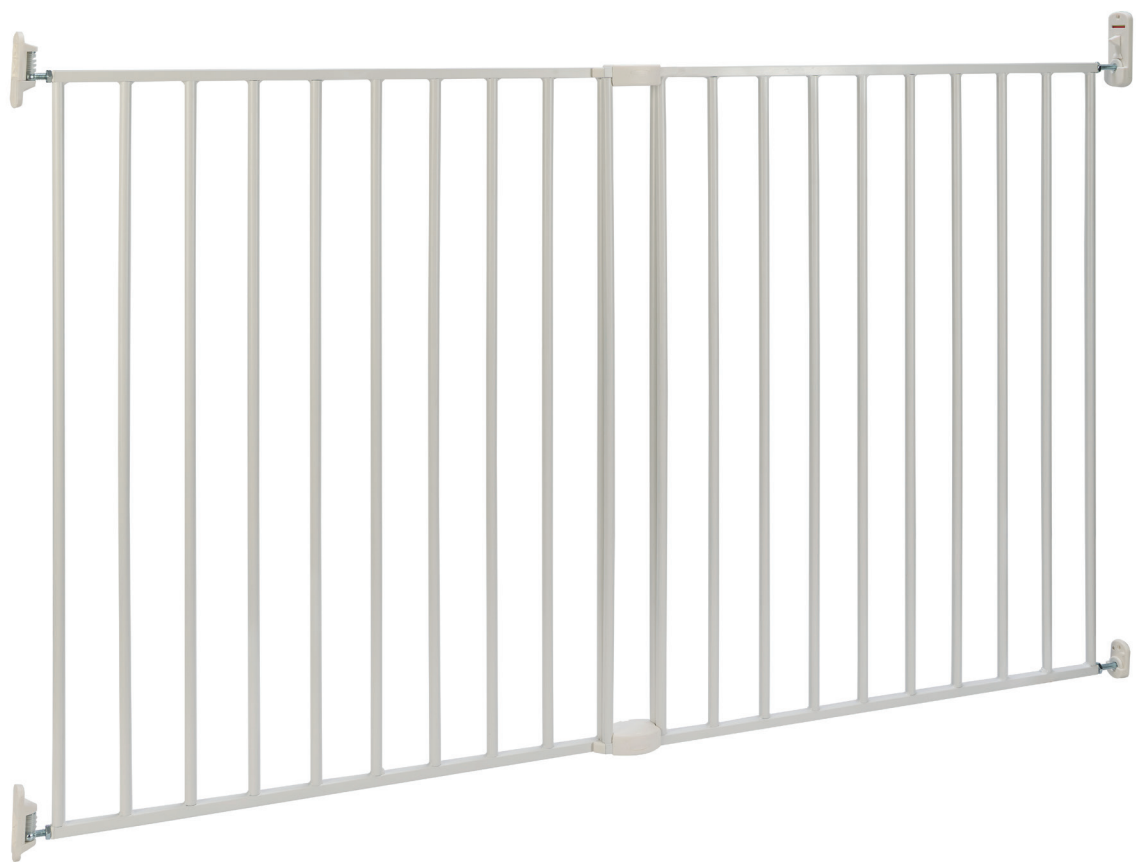

**IMPORTANT:** LISEZ ATTENTIVEMENT CES INSTRUCTIONS ET  
CONSERVER POUR RÉFÉRENCE ULTÉRIEURE.

**Ce produit est conforme à la norme DIN EN 1930:2012**

CONTENU

- A : 1x gabarit côté charnière
- B : 1x gabarit côté verrouillage
- C : 2x fixation murale
- D : 2x ressorts
- E : 2x cache-ressort
- F : 2x volets de charnière
- G : 2x boulons de charnière
- H : 8x vis à bois
- I : 1x support de loquet supérieur
- J : 1x support de loquet inférieur
- K : 2x boulons de loquet réglables
- L : 1x goupille d'arrêt
- M : 1x clé
- N : 2x connexion de porte supérieure
- O : 2x connexion de porte inférieure

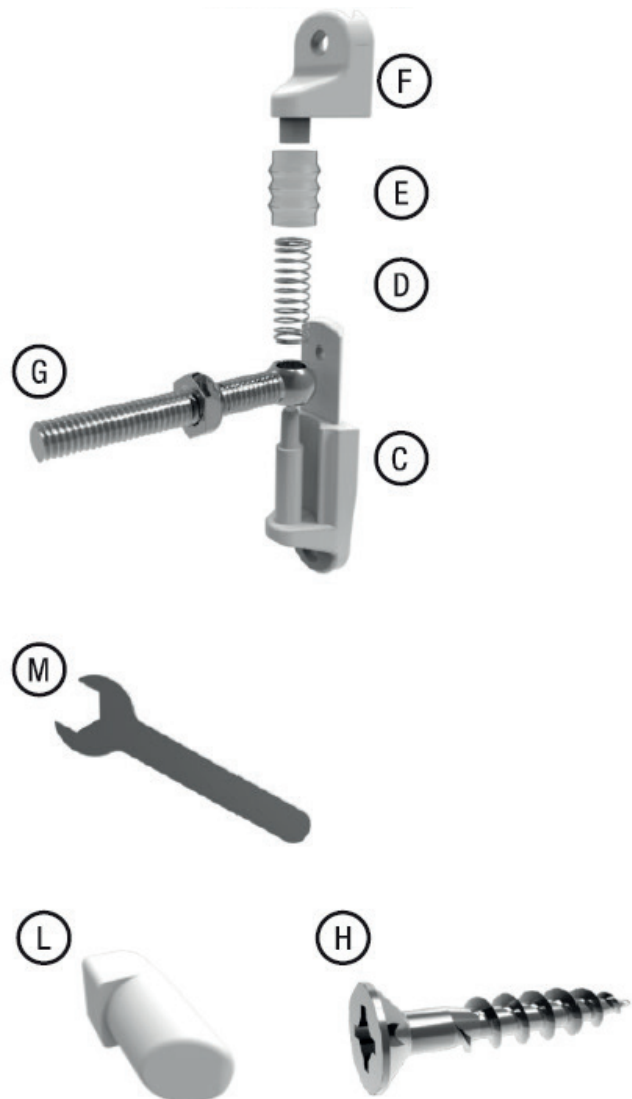

## AVERTISSEMENTS ET CONSIGNES DE SÉCURITÉ

---

### AVERTISSEMENT

**AVERTISSEMENT** - Veuillez lire les instructions avant d'installer la barrière de sécurité. Une installation incorrecte peut être dangereuse.

**AVERTISSEMENT** - La barrière de sécurité pour enfants ne doit pas être utilisée si des pièces sont endommagées ou perdues.

**AVERTISSEMENT** - La barrière de sécurité pour enfants ne doit pas être installée sur les fenêtres.

**AVERTISSEMENT** - Si vous utilisez la barrière de sécurité pour enfants en bas des escaliers, veuillez l'installer devant la première marche afin que l'enfant/l'animal ne puisse pas grimper/sauter par-dessus la barrière de sécurité.

**AVERTISSEMENT** - Si vous utilisez la barrière de sécurité pour enfants en haut des escaliers, veuillez l'installer devant la première marche afin que l'enfant/l'animal ne puisse pas grimper/sauter par-dessus la barrière de sécurité.

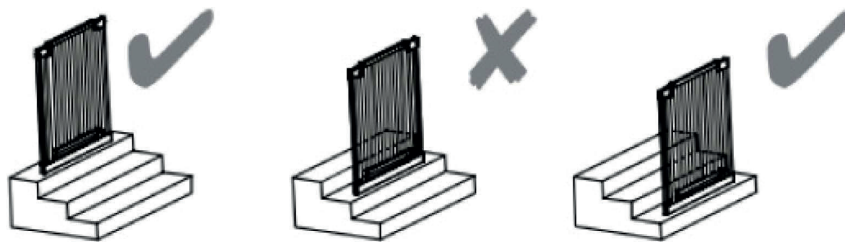

**AVERTISSEMENT** - Si la barrière de sécurité pour enfants est utilisée en haut des escaliers, elle ne doit pas s'ouvrir vers les marches.

**AVERTISSEMENT** - L'utilisation ou le franchissement de la barrière de sécurité pour enfants par des enfants plus âgés peut être dangereux.

**AVERTISSEMENT** - Vérifiez toujours que la barrière de sécurité pour enfants est correctement fermée après utilisation.

**AVERTISSEMENT** - La barrière de sécurité pour enfants peut être fixée sur toutes les surfaces, à l'exception des façades en verre.

**AVERTISSEMENT** - Vérifiez régulièrement la sécurité et la stabilité de la barrière de sécurité pour enfants. Assurez-vous qu'elle fonctionne en permanence.

**AVERTISSEMENT** - Ce produit convient aux enfants de 6 à 24 mois ou aux animaux de petite et moyenne taille.

**Attention:** utilisez uniquement des accessoires et des pièces de rechange d'origine de Bomi.

## Installation

**Important:** Le portail doit être installé à un endroit approprié. La surface de montage (mur, cadre de porte, marches, etc.) doit être stable et plane.

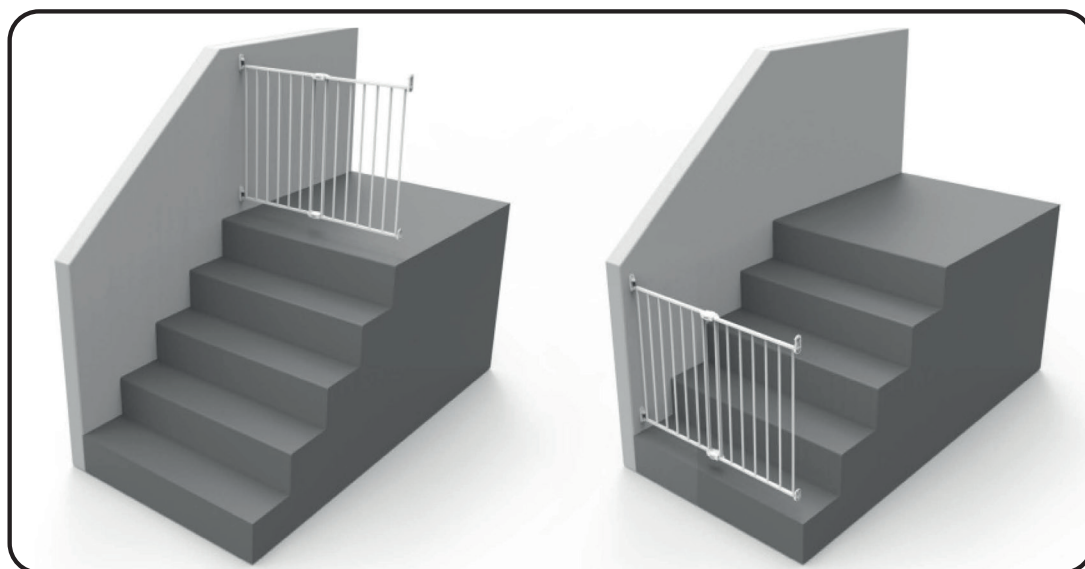

Lors de l'utilisation de la barrière de sécurité sur un escalier, celle-ci doit être placée soit sur la marche supérieure, soit sur la marche inférieure.

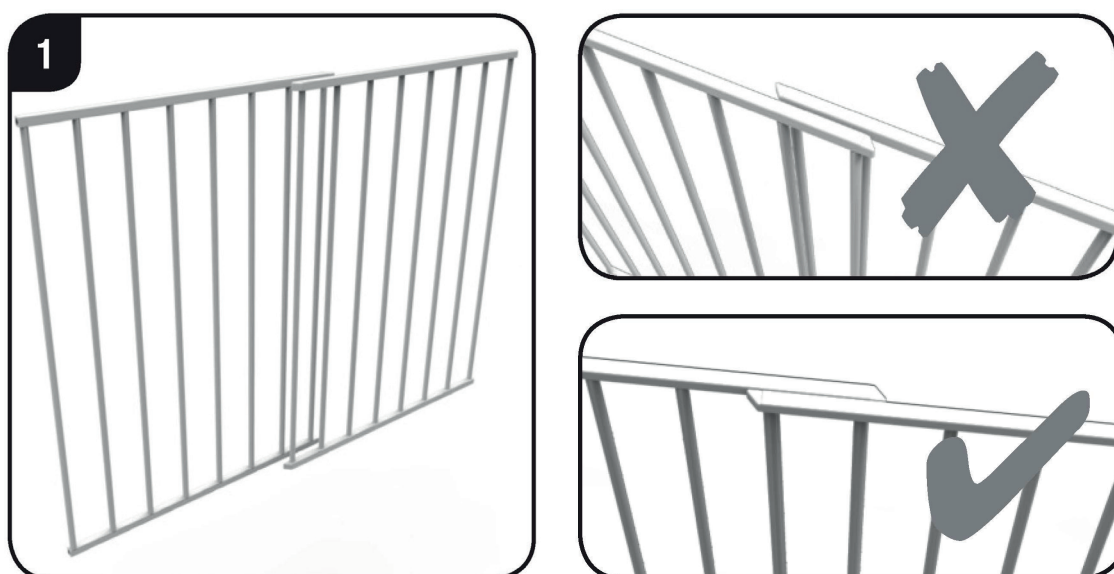

1. Ajustez la largeur de la barrière de sécurité à la taille approximative de votre porte. Assurez-vous qu'il n'y a pas d'espace au niveau de la transition.

## Installation

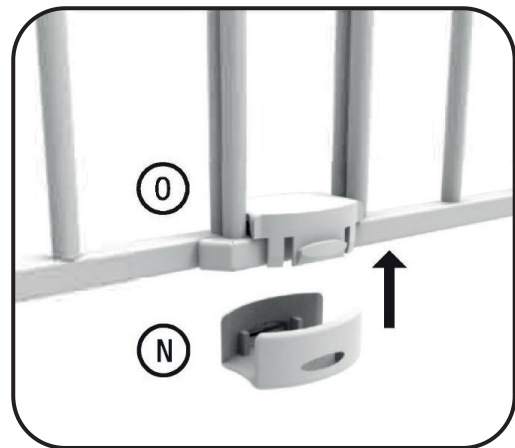
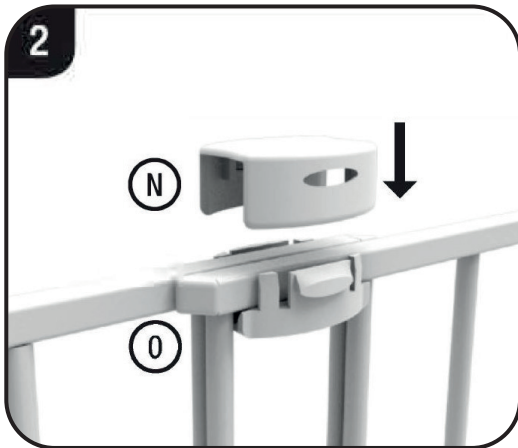

2. Verrouillez la bonne taille de votre barrière de sécurité à l'aide de la pièce de verrouillage supérieure N et de la pièce de verrouillage inférieure O. Pour ce faire, insérez la pièce N sur la pièce O comme indiqué.

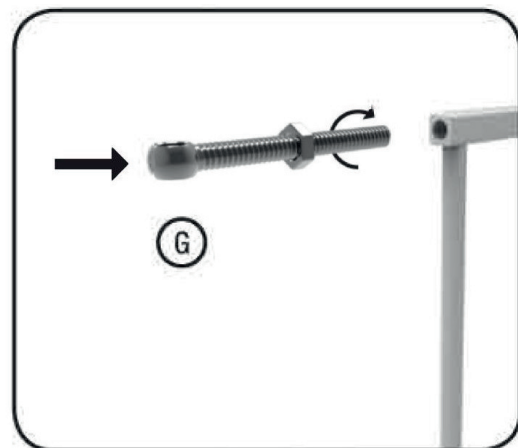
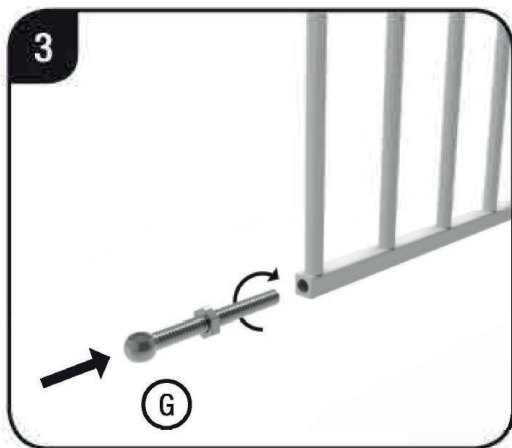

3. Vissez les axes de charnière G dans les trous prévus à cet effet, en haut et en bas. Assurez-vous que les axes dépassent uniformément.

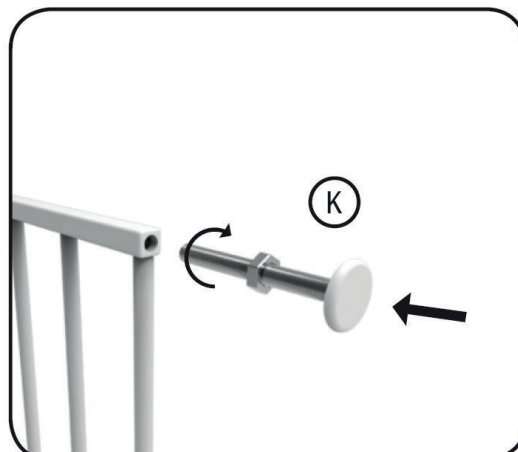
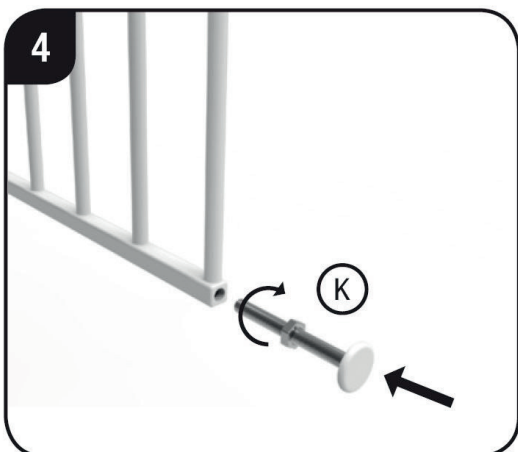

4. Vissez les boulons de verrouillage réglables K dans les trous supérieur et inférieur prévus à cet effet. Assurez-vous que les boulons de verrouillage dépassent de la même distance. Le serrage des vis sera effectué ultérieurement.

## Installation

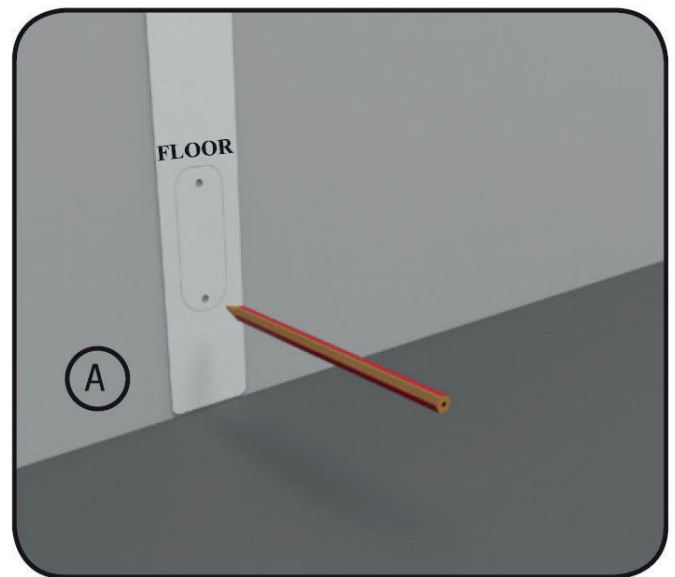
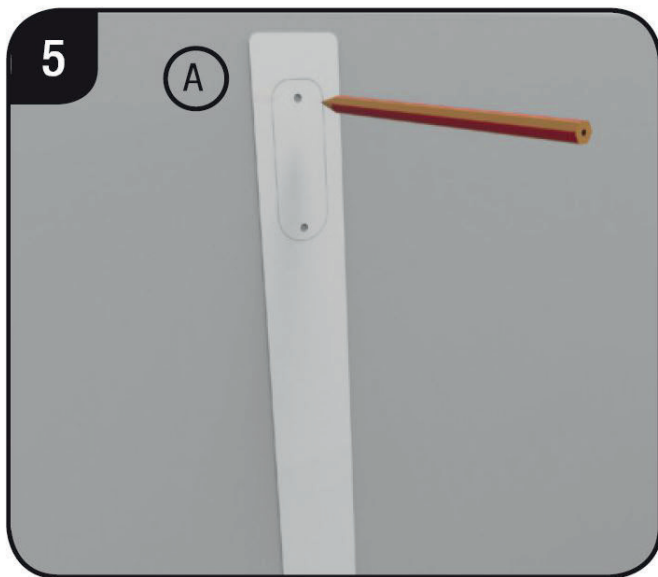

5. Les vis pour fixation sur murs en bois sont fournies. Pour fixer la barrière de sécurité sur d'autres surfaces (par exemple, des murs en pierre), veuillez utiliser des vis et des chevilles adaptées au matériau concerné. Maintenez le gabarit de perçage A fourni verticalement, perpendiculairement au sol, contre le mur où vous souhaitez fixer la grille. L'extrémité marquée « Sol » doit être alignée avec le sol. Répétez cette étape pour l'autre côté.

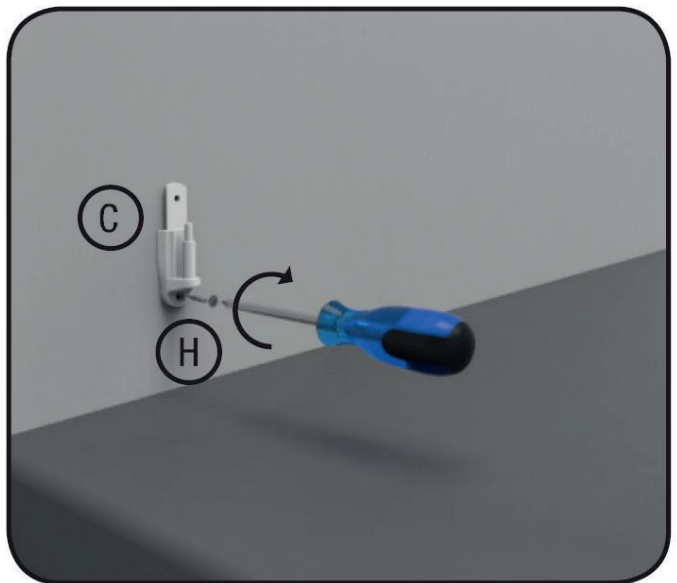
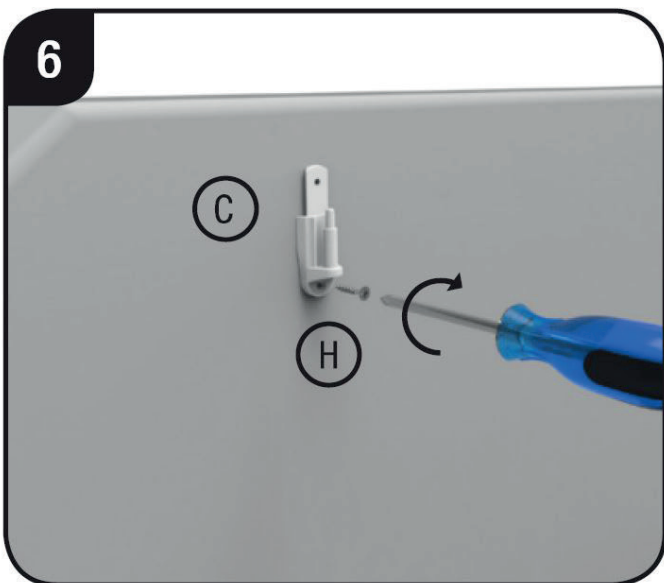

6. Vissez ensuite les supports muraux C aux emplacements marqués à l'étape 5 à l'aide des vis H, comme illustré. Répétez cette étape pour l'autre côté.

## Installation

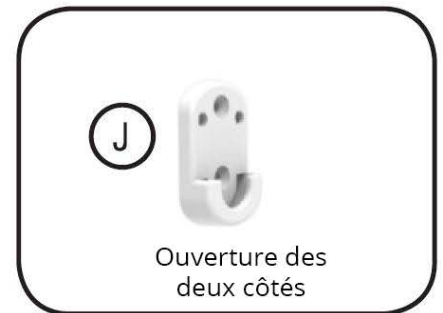
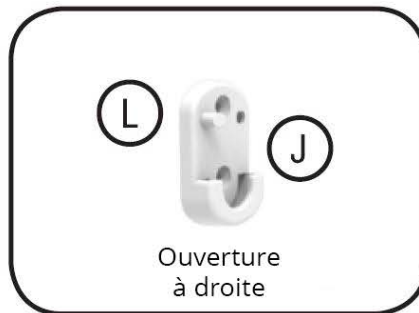

8. À l'aide de la goupille d'arrêt L, vous pouvez définir le sens d'ouverture de la porte du portillon de sécurité. Insérez la goupille d'arrêt L dans le support J, comme illustré, pour permettre l'ouverture de la porte vers la gauche ou vers la droite. La porte ne peut alors plus s'ouvrir du côté où la goupille d'arrêt est fixée.
- Si vous souhaitez pouvoir ouvrir la porte de la barrière de sécurité dans les deux sens, vous n'avez pas besoin d'insérer la goupille d'arrêt L dans le support J.

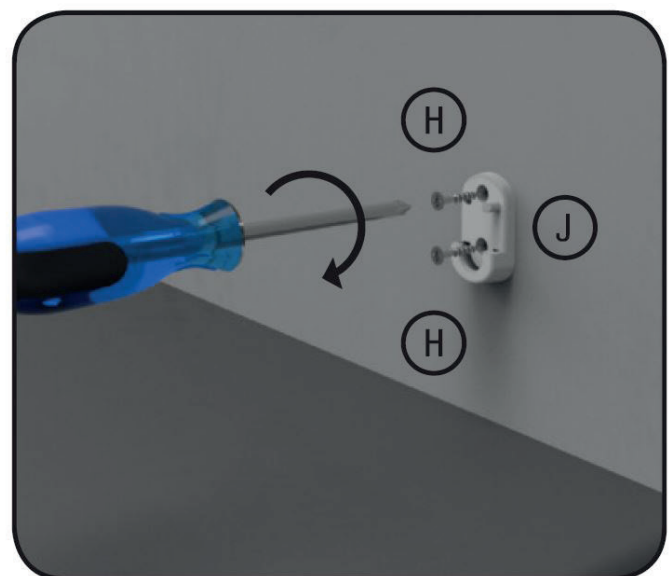
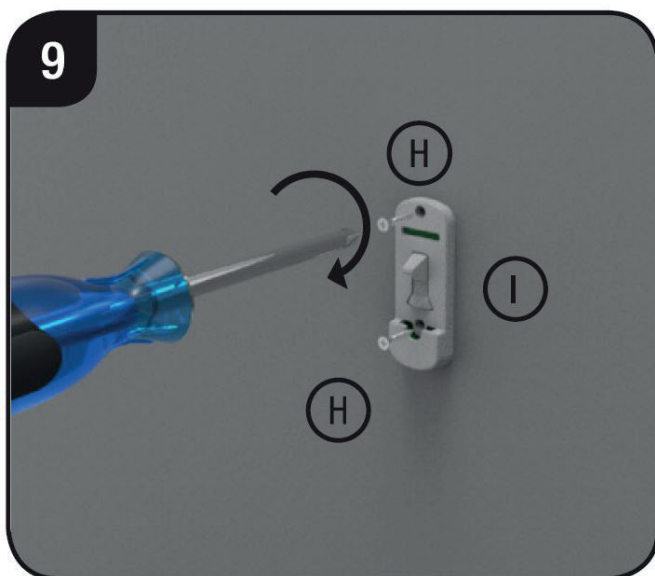

9. Vissez le support J aux emplacements marqués, comme indiqué sur l'illustration. Utilisez un tournevis cruciforme pour cette opération.

## Installation

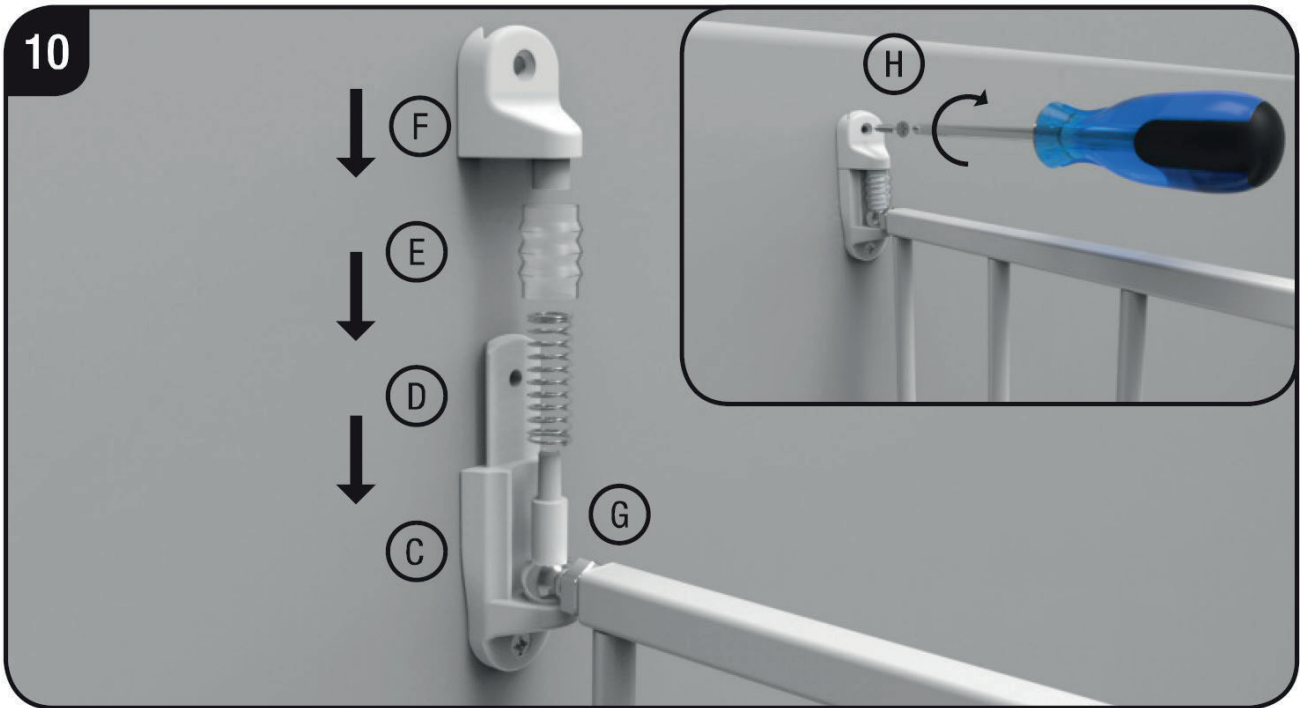

10. Centrez la barrière de sécurité dans le support C. Ajustez les axes de charnière supérieur et inférieur G pour qu'ils s'insèrent dans l'œillet de la vis. Placez le ressort D et le cache-ressort E sur les montants de charnière supérieur et inférieur. Placez le capuchon de charnière F sur la charnière et appuyez dessus jusqu'à ce qu'il s'enclenche. Vissez ensuite le capuchon de charnière F à fond.



11. Réglez les boulons de verrouillage K afin qu'ils s'insèrent parfaitement dans les supports muraux. Le boulon de verrouillage supérieur doit s'enclencher sur le loquet de verrouillage en position fermée.  
Remarque : Si les boulons de verrouillage K ne sont pas encore suffisamment dévissés du portail, il peut être nécessaire de faire coulisser les charnières et de réajuster la longueur du portail. Vérifiez que le portail s'ouvre et se ferme sans à-coups.

Installation

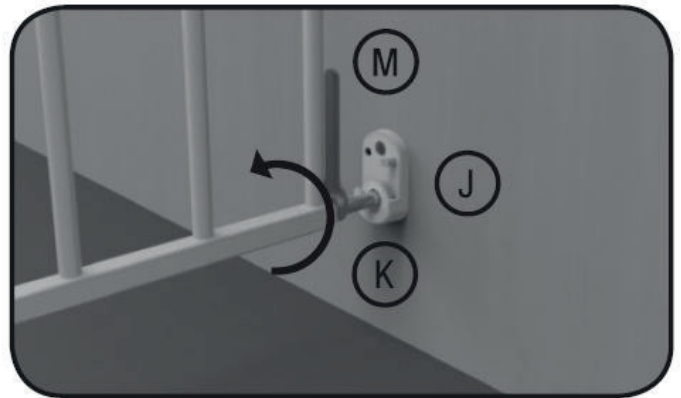
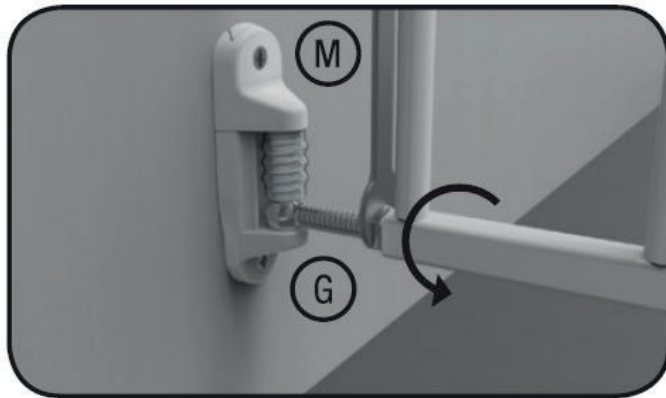
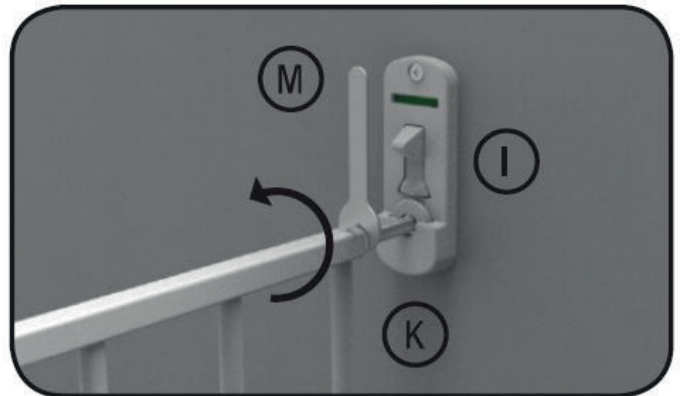
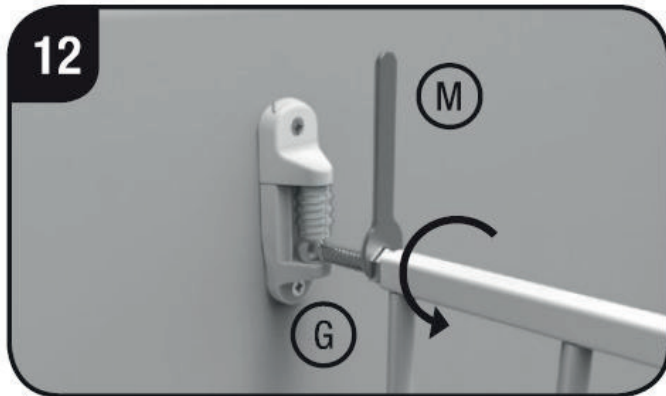

12. Une fois que vous êtes satisfait de la largeur de protection ajustée, utilisez un tournevis cruciforme pour serrer fermement toutes les vis. Serrez les quatre contre-écrous à l'aide de la clé M fournie.

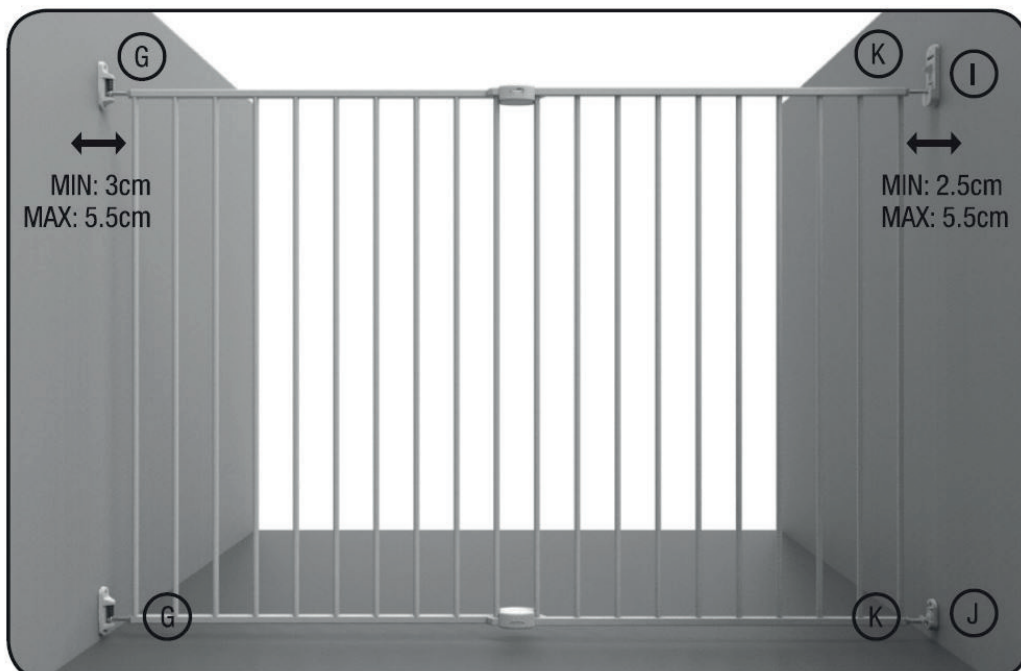

## Installation

---



Pour ouvrir la porte, appuyez sur le loquet avec votre pouce et soulevez la porte hors du support.

Pour fermer et verrouiller la barrière de sécurité, les boulons de verrouillage doivent se trouver dans les supports supérieurs et inférieurs.

**Remarque:** La barrière doit toujours être verrouillée après utilisation. Si elle n'est pas verrouillée, même une légère pression peut endommager sa structure.

## Instructions de nettoyage

---

Utilisez un chiffon doux et humide pour nettoyer la grille de sécurité. Séchez-la ensuite.

N'utilisez pas de produits de nettoyage chimiques ou abrasifs.



## GEBRUIKSAANWIJZING

Maja traphekje

Modelnr.: 2742

Geschikt voor productmaten 69 - 116 cm & 82 - 142 cm

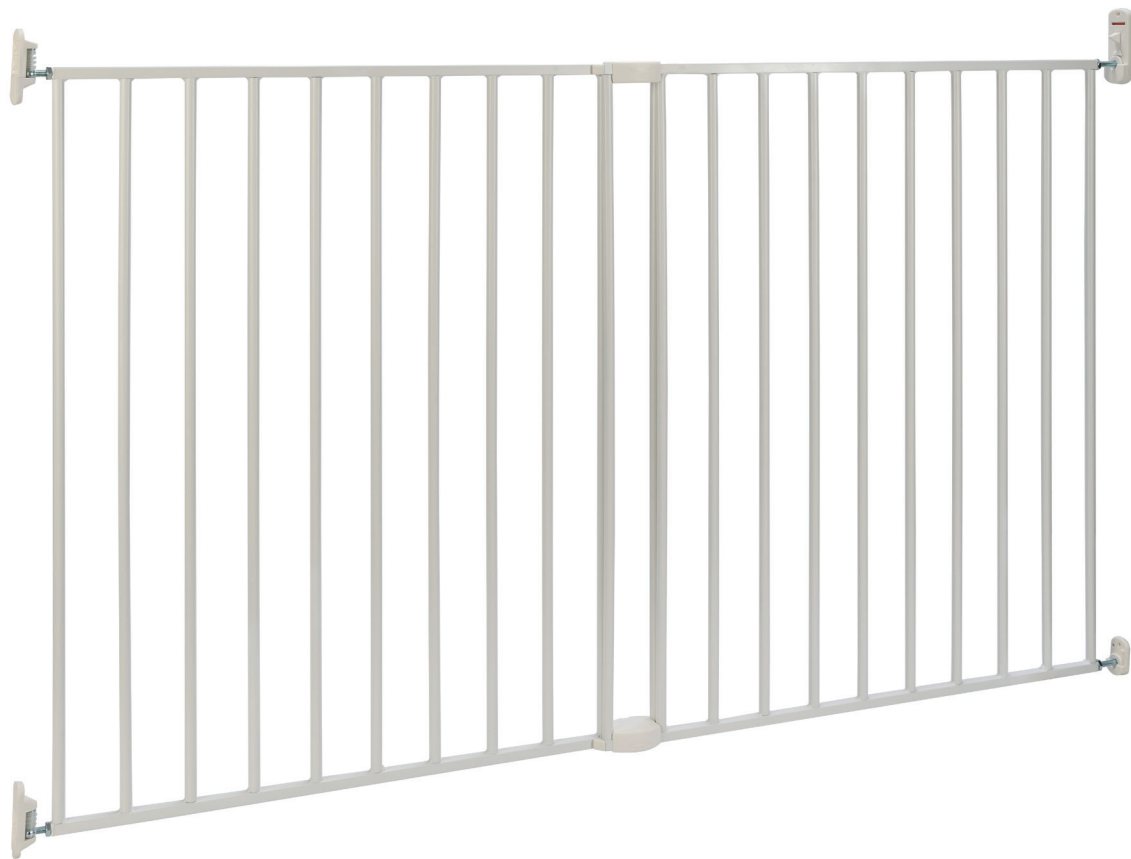

**BELANGRIJK:** LEES DEZE INSTRUCTIES ZORGVULDIG DOOR EN  
BEWAAR DIT VOOR TOEKOMSTIGE NASLAG.

**Dit product voldoet aan de norm DIN EN 1930:2012**

## INHOUD

- A: 1x scharnierzijde sjabloon
- B: 1x vergrendelingszijde sjabloon
- C : 2x wandmontage
- D : 2x veren
- E : 2x veerdeksel
- F : 2x scharnierkleppen
- G : 2x scharnierbouten
- H : 8x houtschroeven
- I : 1x bovenste vangbeugel
- J : 1x onderste vangbeugel
- K : 2x verstelbare vangbouten
- L : 1x aanslagpen
- M : 1x sleutel
- N : 2x bovenste poortaanluiting
- O : 2x onderste poortaanluiting

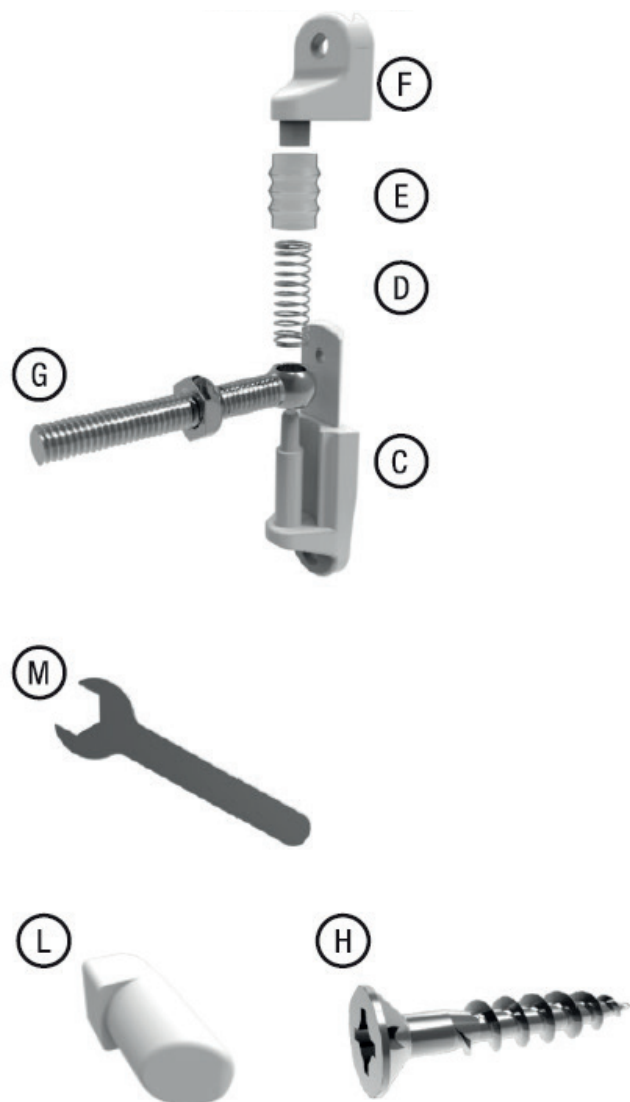

## WAARSCHUWINGEN EN VEILIGHEIDSINSTRUCTIES

---

### WAARSCHUWING

**WAARSCHUWING** - Lees de instructies voordat u het veiligheidshekje installeert. Onjuiste installatie kan gevaarlijk zijn.

**WAARSCHUWING** - Het kinderveiligheidshekje mag niet worden gebruikt als er onderdelen beschadigd of kwijtgeraakt zijn.

**WAARSCHUWING** - Het kinderhekje mag niet op ramen worden gemonteerd.

**WAARSCHUWING** - Als u het kinderveiligheidshekje onderaan de trap gebruikt, plaats het dan vóór de eerste trede, zodat het kind/huisdier niet over het veiligheidshekje kan klimmen/springen.

**WAARSCHUWING** - Als u het kinderveiligheidshekje bovenaan de trap gebruikt, plaats het dan vóór de eerste trede, zodat het kind/huisdier niet over het veiligheidshekje kan klimmen/springen.

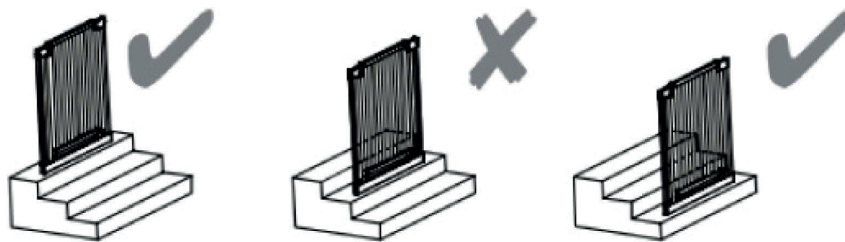

**WAARSCHUWING** - Als het kinderhekje bovenaan de trap wordt gebruikt, mag het niet naar de treden toe opendraaien.

**WAARSCHUWING** - Het kan gevaarlijk zijn voor oudere kinderen als ze het kinderhekje gebruiken of eroverheen klimmen.

**WAARSCHUWING** - Controleer na gebruik altijd of het kinderhekje goed gesloten is.

**WAARSCHUWING** - Het kinderveiligheidshekje kan aan alle oppervlakken worden bevestigd, behalve aan glazen puien.

**WAARSCHUWING** - Controleer het kinderhekje regelmatig op goede bevestiging en stabiliteit. Zorg ervoor dat het altijd goed werkt.

**WAARSCHUWING** - Dit product is geschikt voor kinderen van 6 tot 24 maanden of voor kleine tot middelgrote huisdieren.

**Let op:** Gebruik uitsluitend originele accessoires en reserveonderdelen van Bomi.

## Installatie

**Belangrijk:** De poort moet op een geschikte locatie worden geïnstalleerd. De montageplek (muur, deurkozijn, trap, enz.) moet stabiel en vlak zijn.

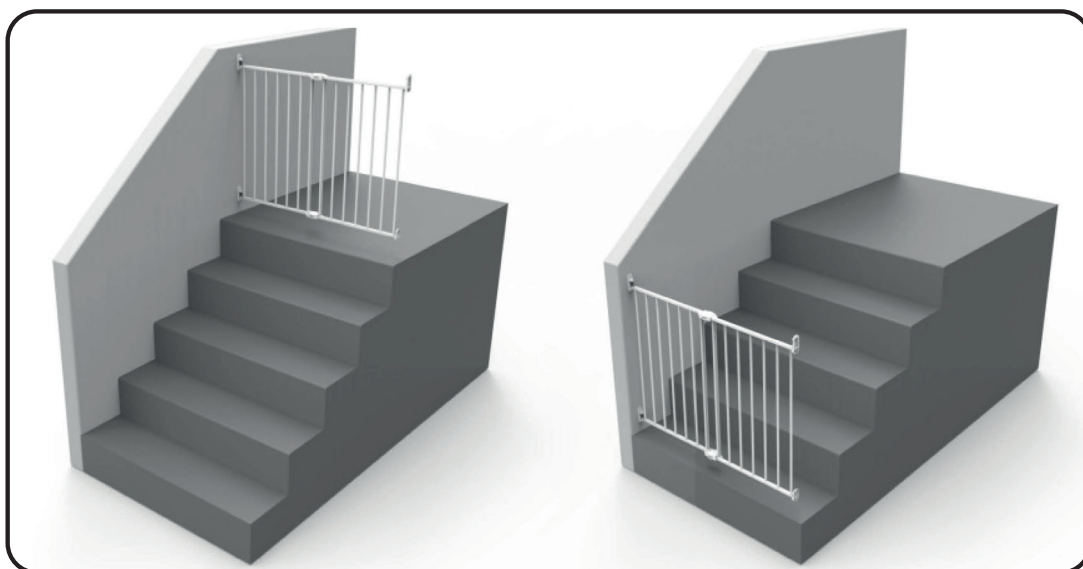

Wanneer u het veiligheidshekje op een trap gebruikt, moet u het óf op de bovenste óf op de onderste trede plaatsen.



1. Pas de breedte van het veiligheidshek aan de grootte van uw deuropening aan. Zorg ervoor dat er geen opening is bij de overgang.

Installatie

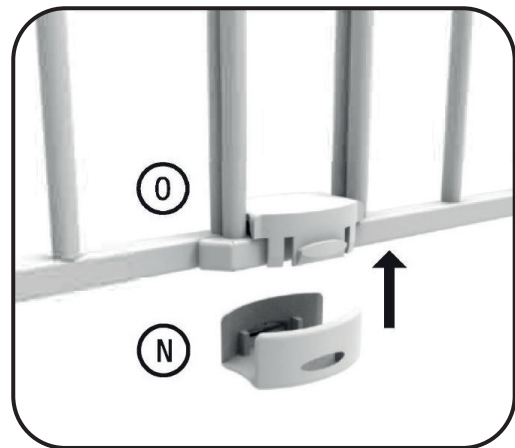
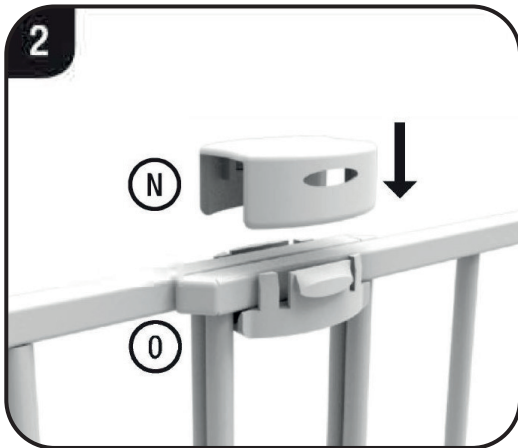

2. Vergrendel het juiste formaat van uw veiligheidshek met behulp van het bovenste vergrendelingsdeel N en het onderste vergrendelingsdeel O. Plaats hiervoor deel N op deel O zoals afgebeeld.

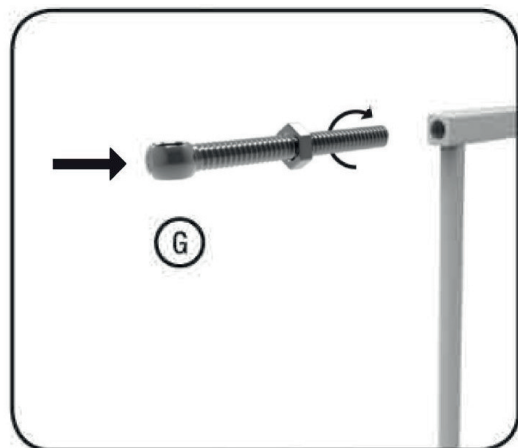
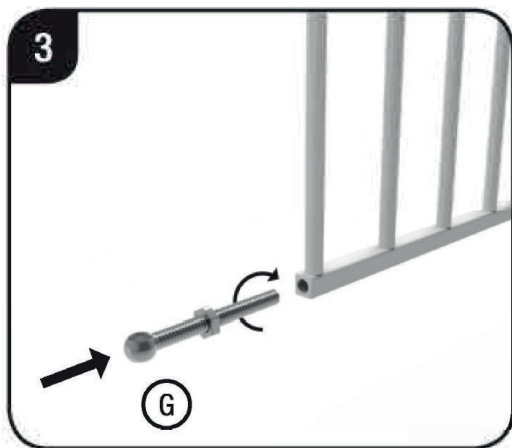

3. Schroef de scharnierpennen G in de daarvoor bestemde gaten aan de boven- en onderkant. Zorg ervoor dat de scharnierpennen even ver uitsteken.

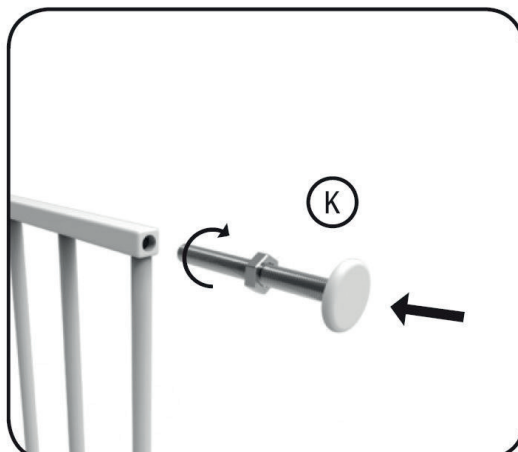
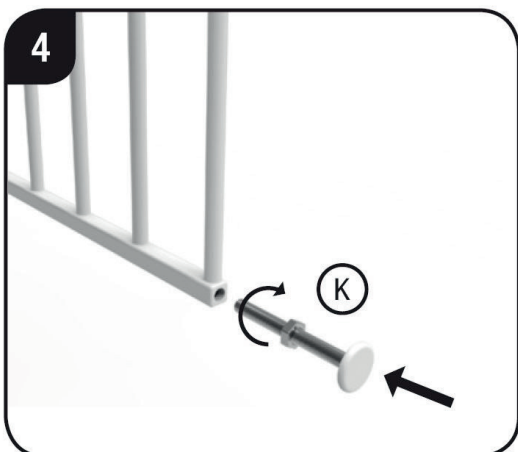

4. Schroef de verstelbare borgbouten K in de daarvoor bestemde gaten boven en onder. Zorg ervoor dat de borgbouten even ver uitsteken. Het vastdraaien van de schroeven gebeurt later.

## Installatie

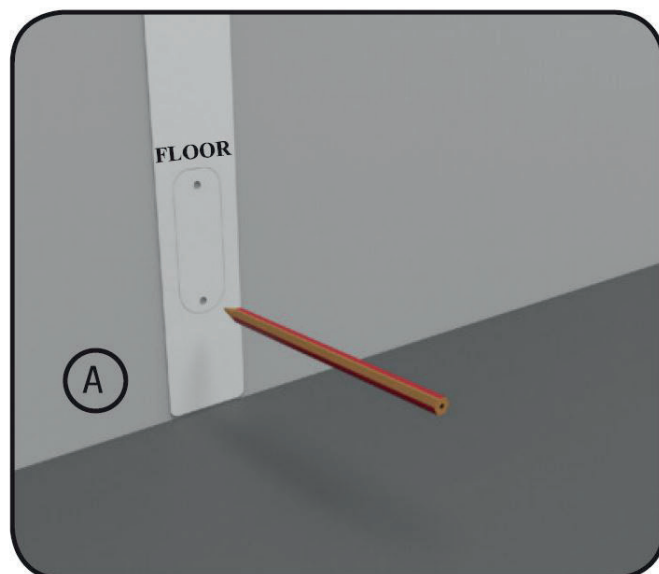
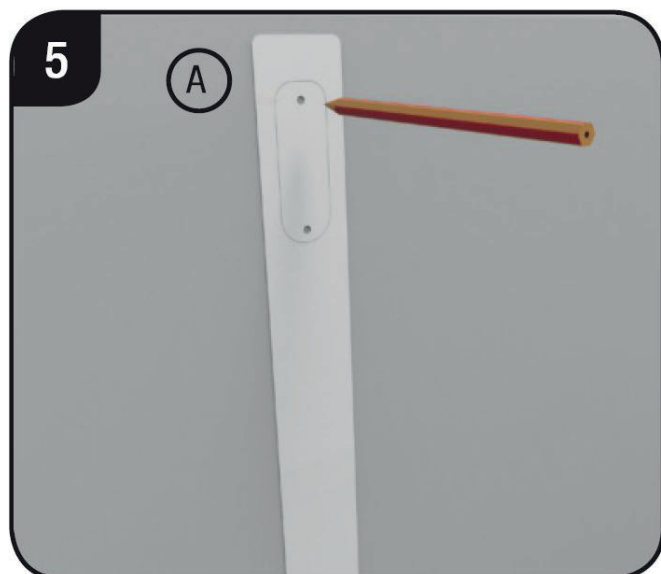

5. Schroeven voor montage aan houten wanden worden meegeleverd. Wilt u het veiligheidshekje aan andere oppervlakken bevestigen (bijv. stenen muren), gebruik dan geschikte schroeven en pluggen voor het betreffende materiaal. Houd de bijgeleverde boormal A verticaal, haaks op de vloer, tegen de muur waar u het rooster wilt bevestigen. Het uiteinde met de markering "Vloer" moet uitgelijnd zijn met de vloer. Herhaal deze stap voor de andere kant.

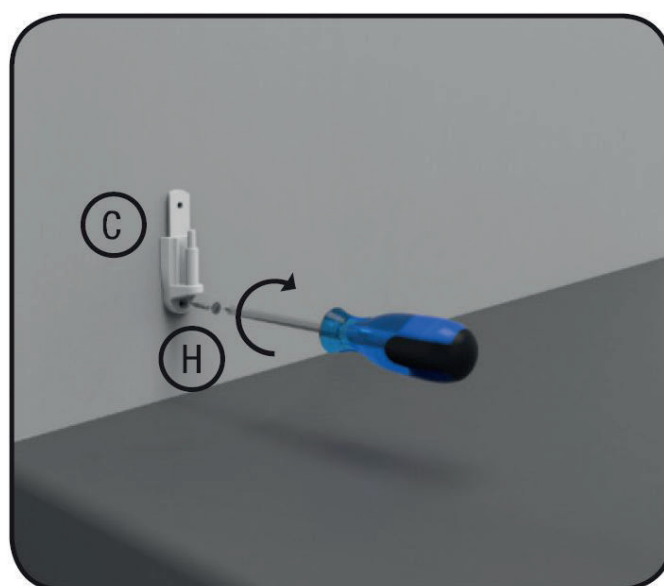
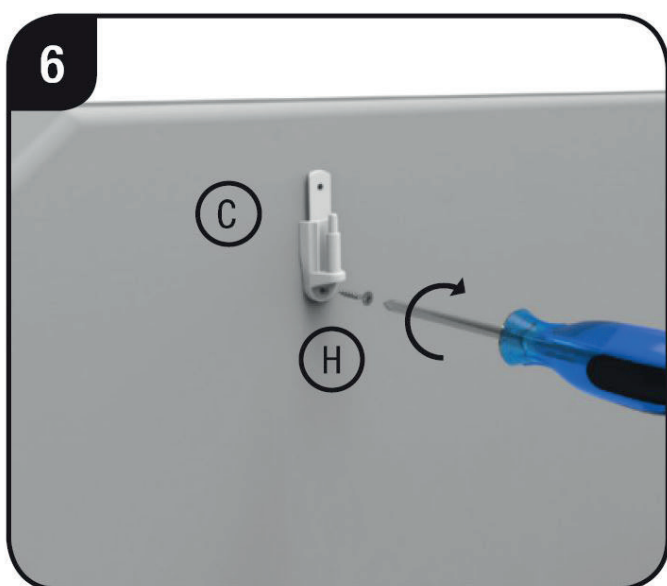

6. Schroef nu de muurbeugels C vast met behulp van de schroeven H, zoals aangegeven in de afbeelding, op de locaties die zijn gemarkeerd in stap 5. Herhaal deze stap voor de andere kant.

## Installatie



8. Met de stoppen L kunt u de richting bepalen waarin het hek moet openen. Plaats de stoppen L in de houder J zoals afgebeeld, zodat de deur naar links of rechts kan openen. Het hek kan nu niet meer worden geopend aan de kant waar de stoppen is bevestigd. Als u de deur van het veiligheidshek in beide richtingen wilt kunnen openen, hoeft u de stoppen L niet in de houder J te steken.

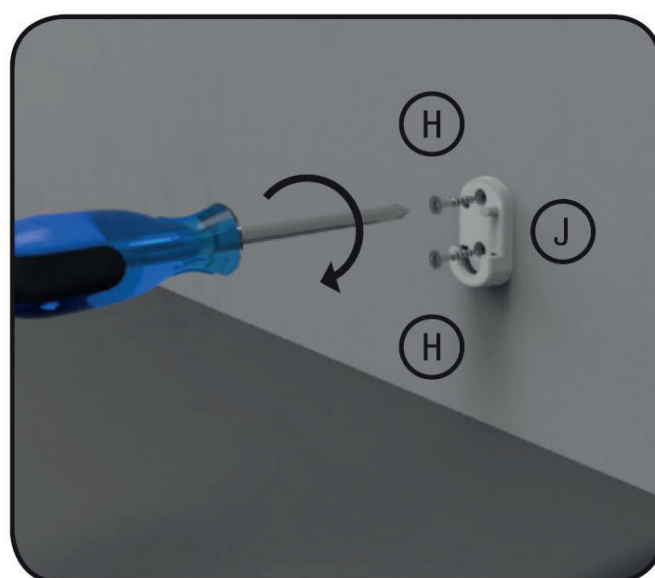
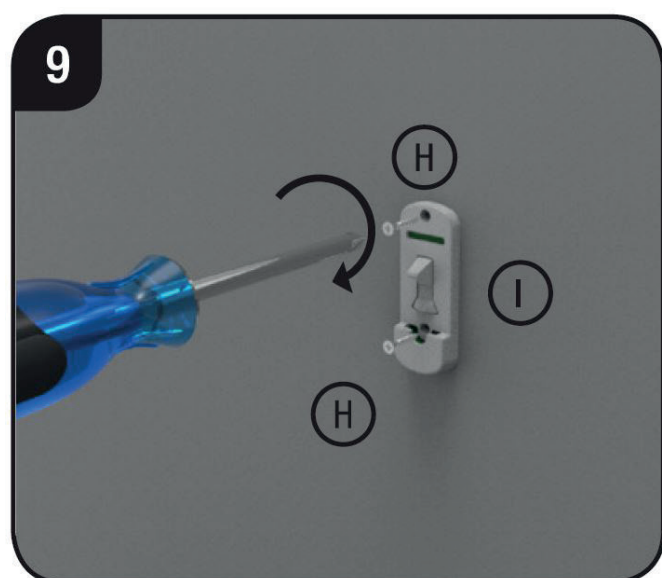

9. Schroef beugel J op de gemarkeerde posities zoals aangegeven in de afbeelding. Gebruik hiervoor een kruiskopschroevendraaier.

## Installatie

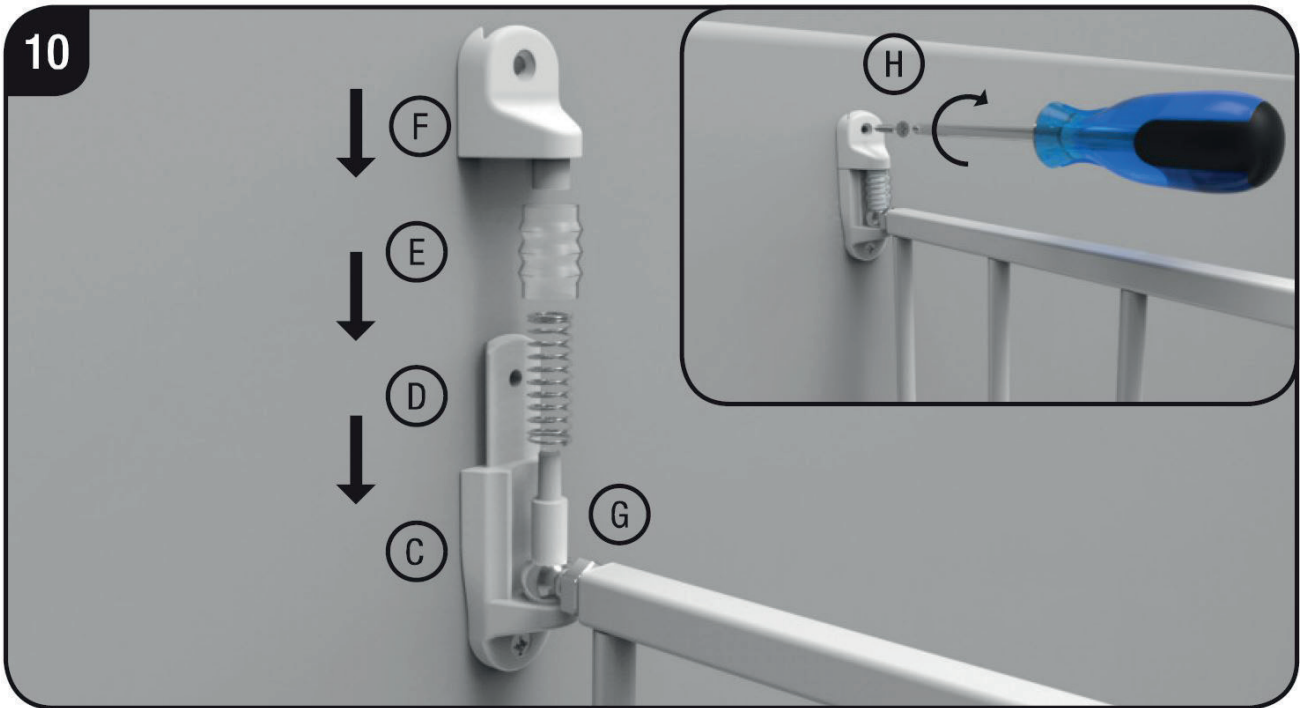

10. Centreer het veiligheidshekje in beugel C. Stel de bovenste en onderste scharnierpennen G zo af dat ze in het schroefoog passen. Plaats veer D en veerkap E op de bovenste en onderste scharnierpalen. Plaats de scharnierkap F op het scharnier en druk deze naar beneden tot hij vastklikt. Schroef vervolgens de scharnierkap F vast.



11. Stel de vergrendelingsbouten K zo af dat ze goed in de wandbeugels passen. De bovenste vergrendelingsbout moet in gesloten positie op de vergrendelingspal klikken. **Let op:** Als de vergrendelingsbouten K nog niet voldoende van de poort zijn losgedraaid, kan het nodig zijn de scharnieren te verschuiven en de poortlengte opnieuw in te stellen. Controleer of de poort soepel opent en sluit.

Installatie

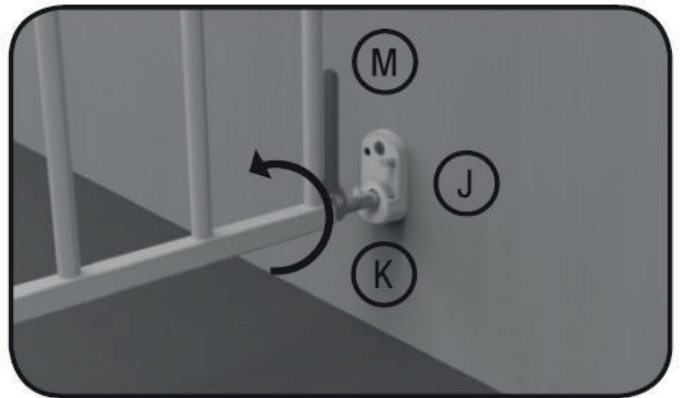
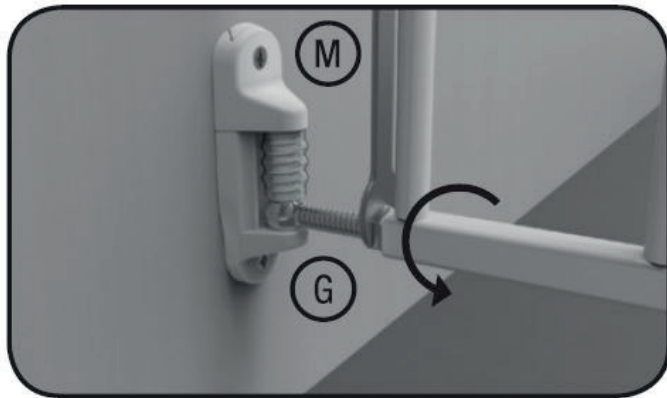
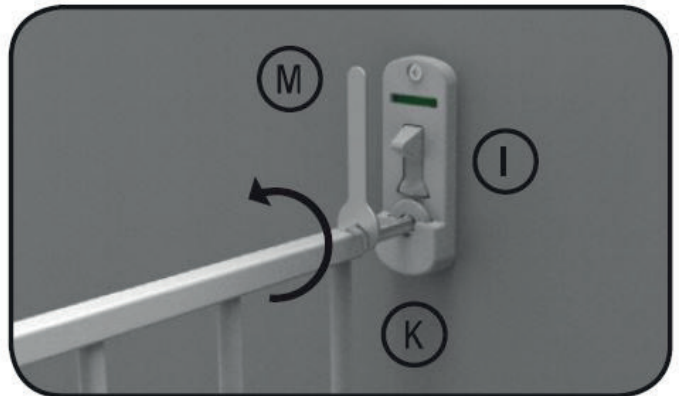
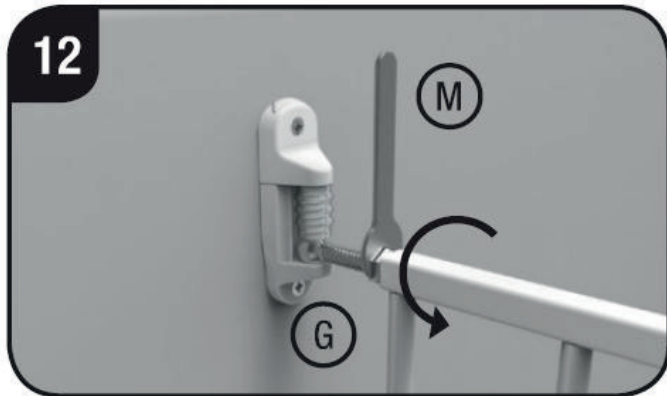

- Wanneer u tevreden bent met de afgestelde beschermkapbreedte, draait u alleschroeven stevig vast met een kruiskopschroevendraaier. Draai alle vier de borgmoeren vast met de bijgeleverde sleutel M.



## Installatie

---



Om het hek te openen, drukt u met uw duim op de grendel en tilt u de deur uit de beugel.

Om het veiligheidshek te sluiten en te vergrendelen, moeten de vergrendelingsbouten zich in de bovenste en onderste beugels bevinden.

**Let op:** Het hek moet na gebruik altijd op slot zijn. Als het hek niet op slot is, kan zelfs lichte druk structurele schade aan het hek veroorzaken.

## Reinigingsinstructies

---

Gebruik een zachte, vochtige doek om het veiligheidsrooster schoon te maken en droog het vervolgens af.

Gebruik geen chemische of schurende schoonmaakmiddelen.



## ISTRUZIONI PER L'USO

Cancello per scale Maja

Modello n.: 2742

Adatto per dimensioni prodotto 69 - 116 cm e 82 - 142 cm

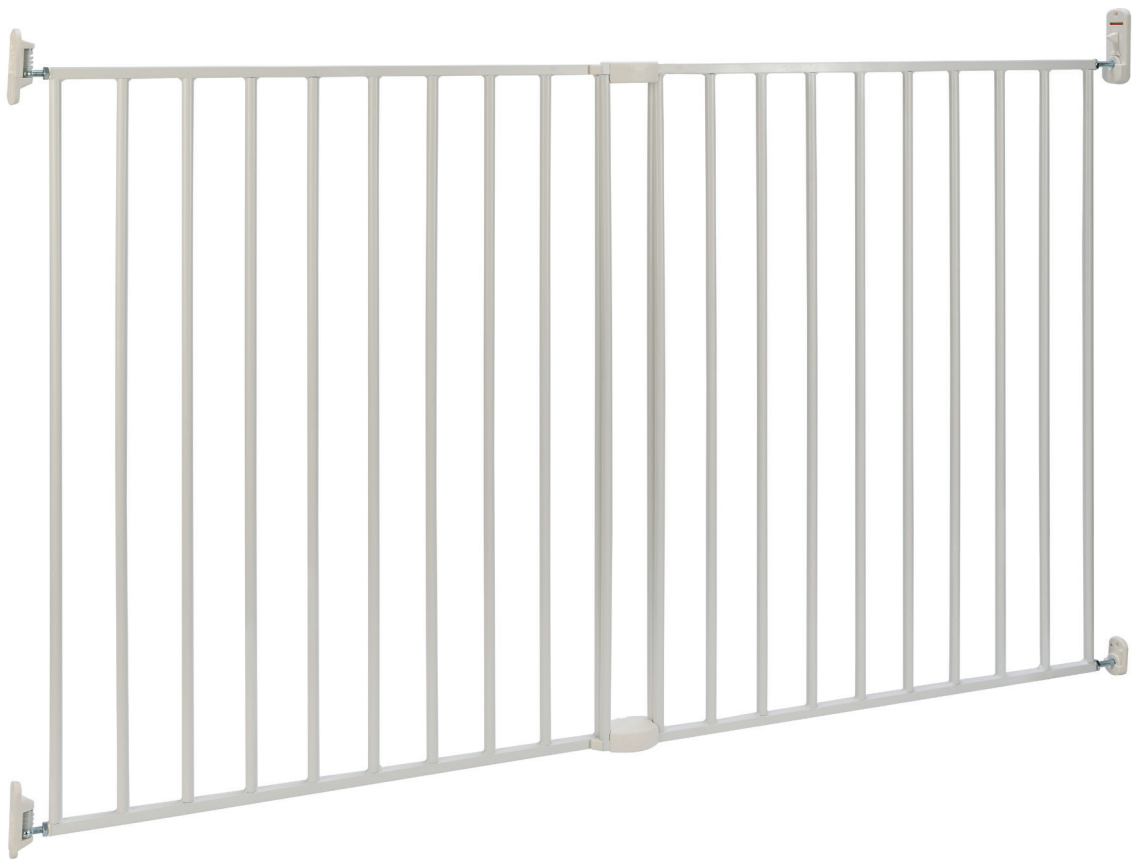

**IMPORTANTE:** LEGGERE ATTENTAMENTE QUESTE ISTRUZIONI E  
CONSERVARE PER RIFERIMENTO FUTURO.

**Questo prodotto è conforme alla norma DIN EN 1930:2012**

CONTENUTO

- A: 1x modello lato cerniera
- B: 1x modello lato bloccaggio
- C : 2x montaggio a parete
- D : 2x molle
- E: 2x coprimolla
- F: 2x alette per cerniere
- G: 2x bulloni per cerniere
- H: 8x viti per legno
- I: 1x staffa di fermo superiore
- J: 1x staffa di fermo inferiore
- K: 2x bulloni di fermo regolabili
- L: 1x perno di arresto
- M: 1 chiave inglese
- N: 2 connessioni superiori
- O: 2 connessioni inferiori

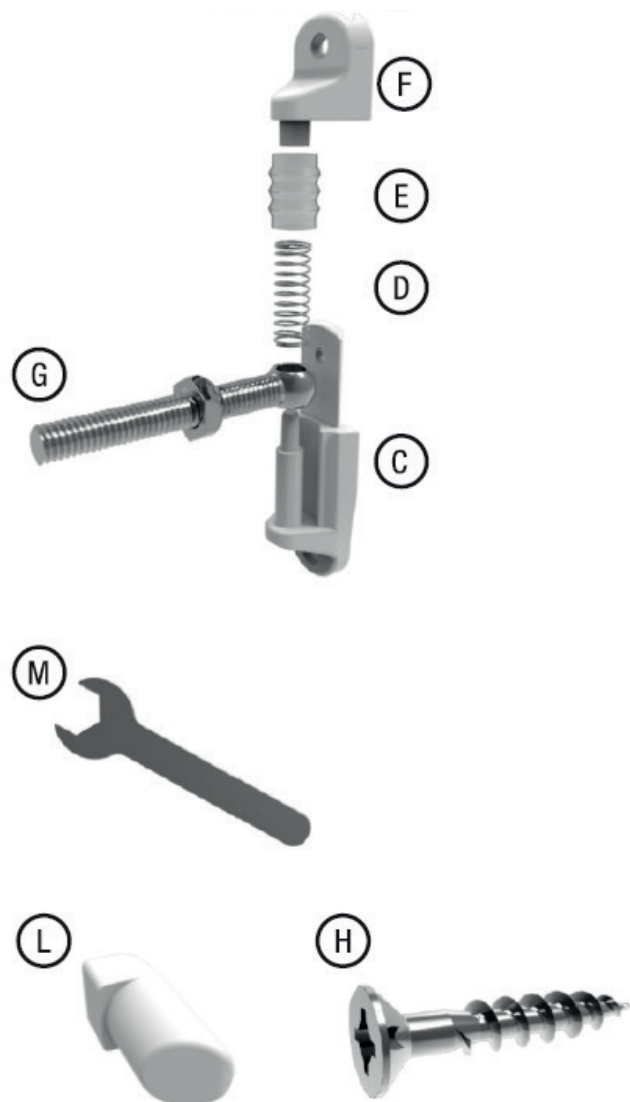

## AVVERTENZE E ISTRUZIONI DI SICUREZZA

---

### AVVERTIMENTO

**AVVERTIMENTO** - Leggere attentamente le istruzioni prima di installare il cancelletto di sicurezza. Un'installazione errata può essere pericolosa.

**AVVERTIMENTO** - Il cancelletto di sicurezza per bambini non deve essere utilizzato se alcune parti risultano danneggiate o perse.

**AVVERTIMENTO** - Il cancelletto di sicurezza per bambini non deve essere installato sulle finestre.

**AVVERTIMENTO** - Se si utilizza il cancelletto di sicurezza per bambini in fondo alle scale, installarlo davanti al primo gradino in modo che il bambino/animale domestico non possa scavalcarlo/saltarlo.

**AVVERTIMENTO** - Se si utilizza il cancelletto di sicurezza per bambini in cima alle scale, installarlo davanti al primo gradino in modo che il bambino/animale domestico non possa scavalcarlo/saltarlo.

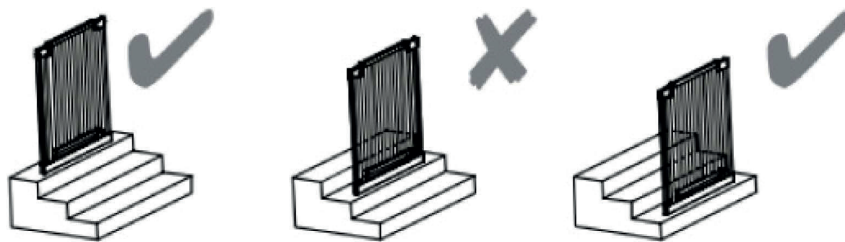

**AVVERTIMENTO** - Se il cancelletto di sicurezza per bambini viene utilizzato in cima alle scale, non deve aprirsi verso i gradini.

**AVVERTIMENTO** - L'utilizzo o l'arrampicata del cancelletto di sicurezza per bambini da parte di bambini più grandi può essere pericoloso.

**AVVERTIMENTO** - Dopo l'uso, verificare sempre che il cancelletto di sicurezza per bambini sia ben chiuso.

**AVVERTIMENTO** - Il cancelletto di sicurezza per bambini può essere fissato a tutte le superfici, eccetto quelle in vetro.

**AVVERTIMENTO** - Controllare regolarmente il cancelletto di sicurezza per bambini per verificarne la stabilità e il fissaggio sicuro. Assicurarsi che sia sempre funzionante.

**AVVERTIMENTO** - Questo prodotto è adatto a bambini dai 6 ai 24 mesi o ad animali domestici di piccola e media taglia.

**Nota bene:** utilizzare solo accessori e pezzi di ricambio originali Bomi.

## Installazione

**Importante:** il cancello deve essere installato in un luogo idoneo. La superficie di montaggio (muro, telaio della porta, gradini, ecc.) deve essere stabile e piana.

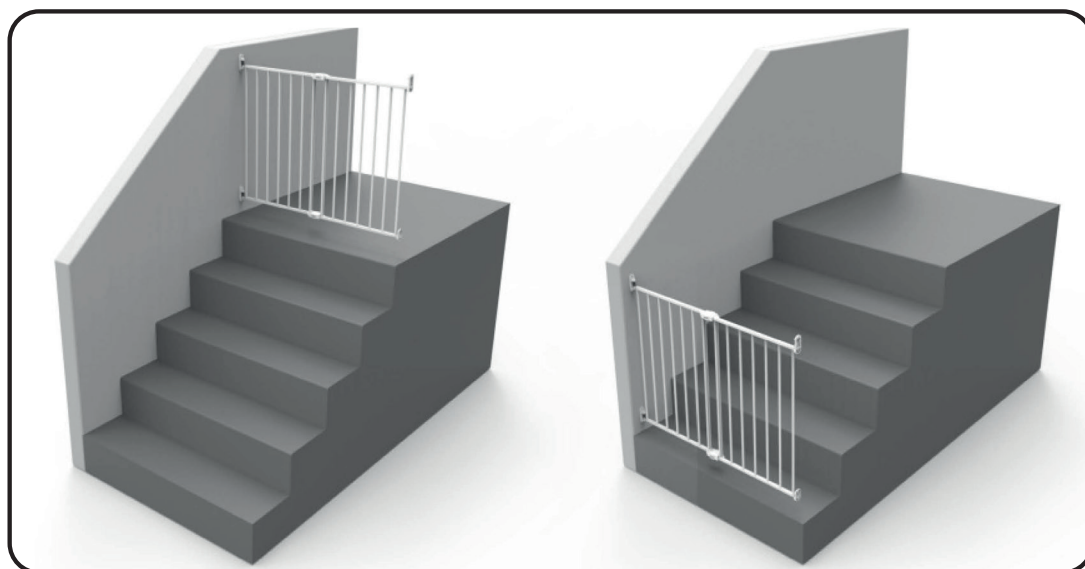

Quando si utilizza il cancelletto di sicurezza su una scala, è necessario posizionarlo sul gradino più alto o su quello più basso.



1. Regola la larghezza del cancelletto di sicurezza in base alle dimensioni approssimative della porta. Assicurati che non ci siano spazi vuoti nel punto di transizione.

Installazione

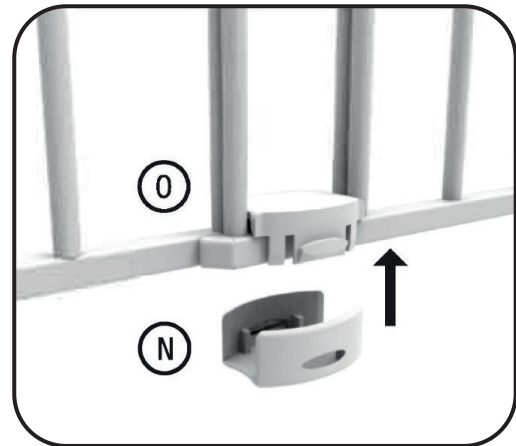
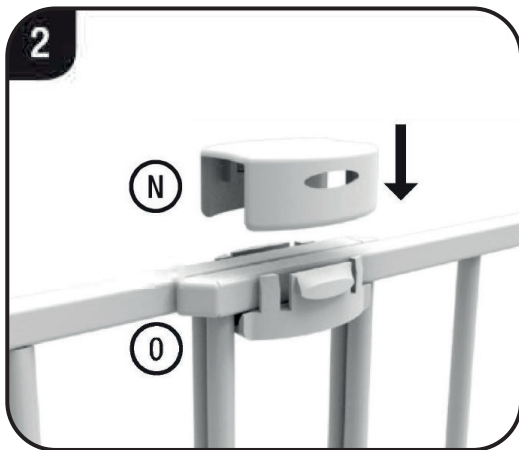

2. Bloccare la misura corretta del cancelletto di sicurezza utilizzando la parte di bloccaggio superiore N e la parte di sbloccaggio inferiore O. Per fare ciò, inserire la parte N nella parte O come mostrato.

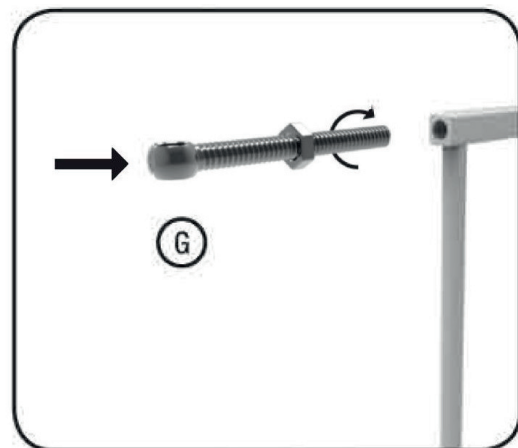
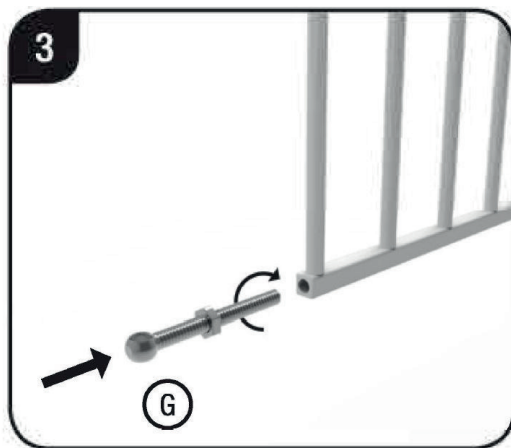

3. Avvitare i perni delle cerniere G nei fori designati in alto e in basso. Assicurarsi che i perni delle cerniere sporgano della stessa distanza.

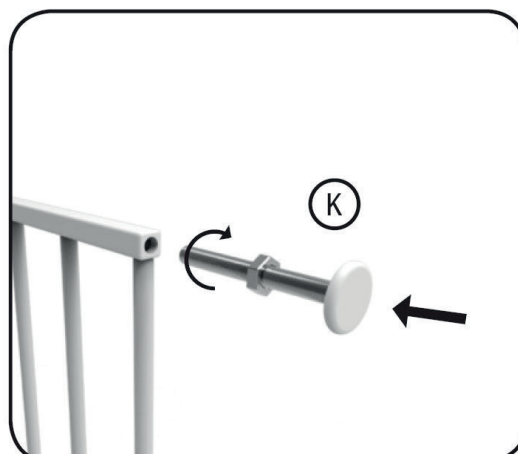
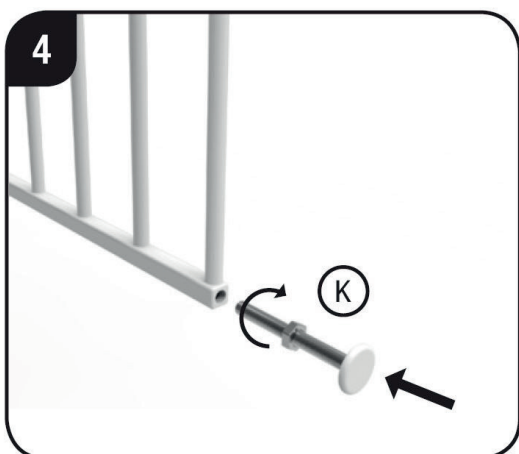

4. Avvitare i bulloni di bloccaggio regolabili K nei fori superiore e inferiore previsti. Assicurarsi che i bulloni di bloccaggio sporgano della stessa misura. Il serraggio delle viti verrà effettuato in seguito.

## Installazione

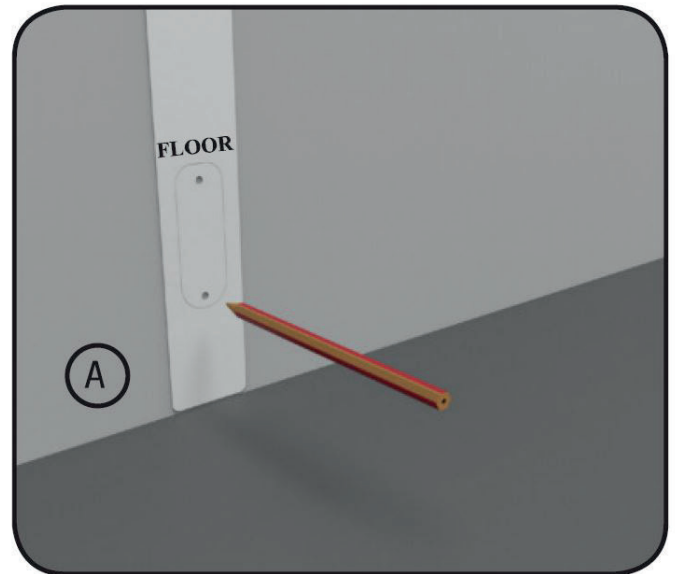
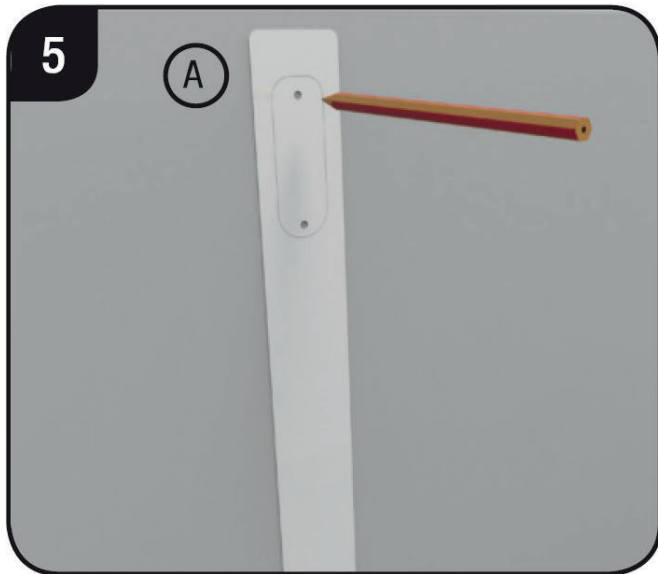

5. Le viti per il montaggio su pareti in legno sono incluse. Se si desidera fissare il cancelletto di sicurezza ad altre superfici (ad esempio, pareti in pietra), utilizzare viti e tasselli adatti al materiale in questione.  
 Tenere la dima di foratura A allegata in verticale, ad angolo retto rispetto al pavimento, contro la parete su cui si desidera fissare la griglia. L'estremità contrassegnata con "Pavimento" deve essere allineata con il pavimento. Ripetere questo passaggio per l'altro lato.

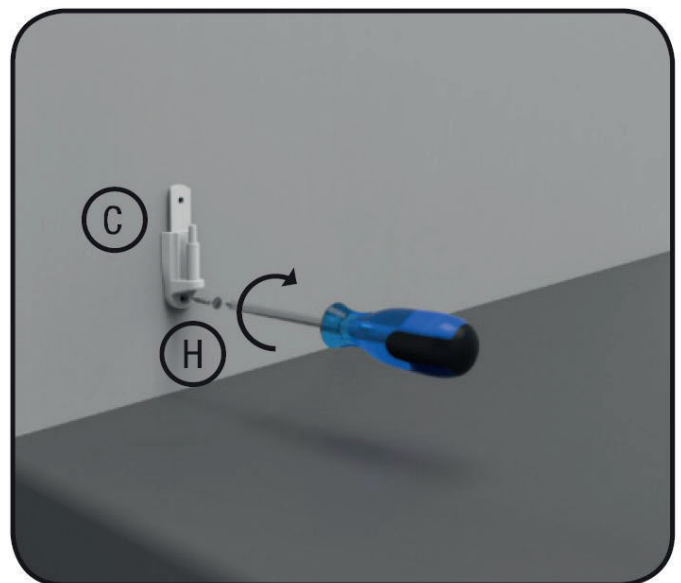
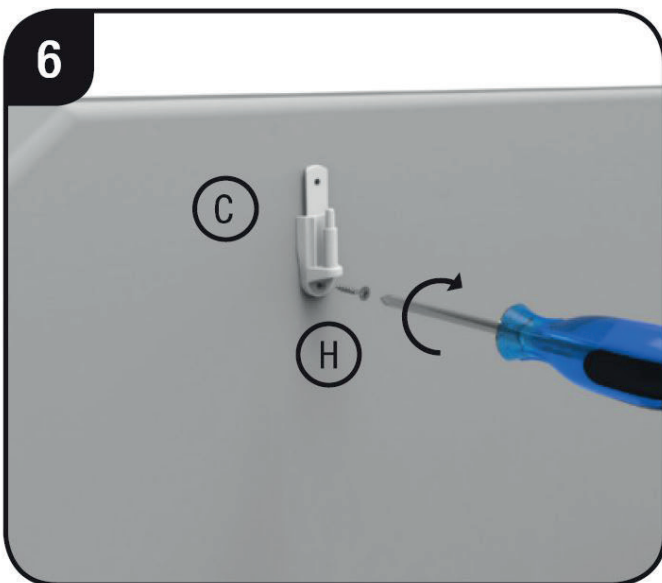

6. Ora avvitare i supporti a parete C utilizzando le viti H come mostrato nell'immagine nei punti contrassegnati nel passaggio 5. Ripetere questo passaggio per l'altro lato.

## Installazione



8. Utilizzando il perno di arresto L, è possibile specificare la direzione di apertura della porta del cancelletto di sicurezza. Inserire il perno di arresto L nel supporto J come mostrato in figura per consentire l'apertura della porta sia verso sinistra che verso destra. Ora il cancelletto non può più essere aperto verso il lato in cui è fissato il perno di arresto. Se si desidera poter aprire la porta del cancelletto di sicurezza in entrambe le direzioni, non è necessario inserire il perno di arresto L nel supporto J.

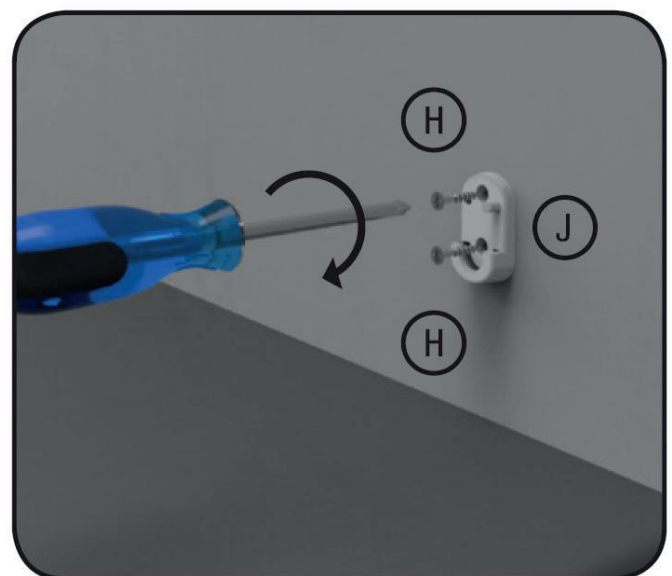
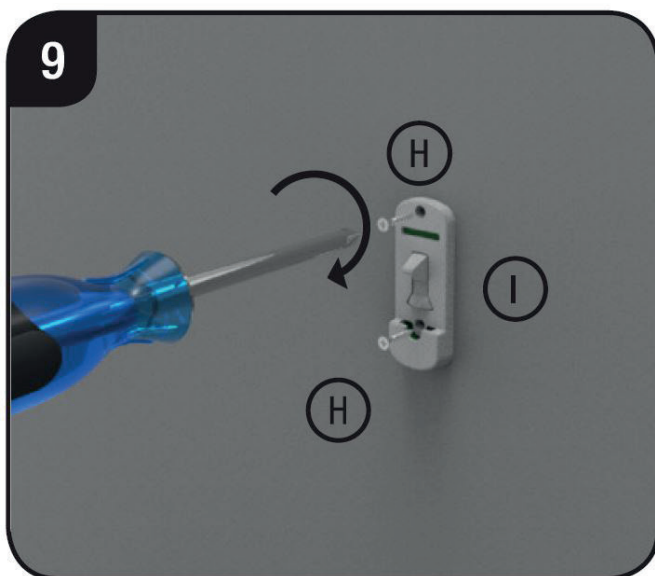

9. Avvitare la staffa J nelle posizioni contrassegnate come mostrato nell'illustrazione. Utilizzare un cacciavite a croce per questa operazione.

Installazione

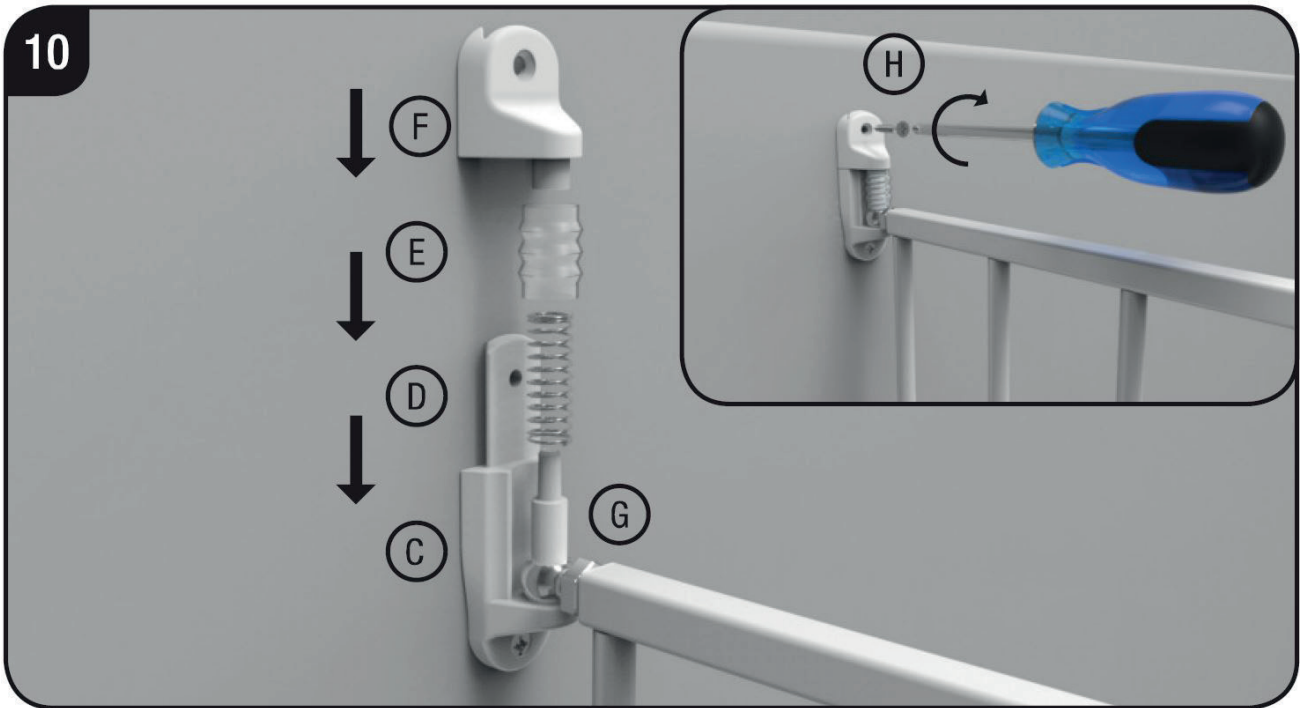

10. Centrare il cancelletto di sicurezza nella staffa C. Regolare i perni delle cerniere superiore e inferiore G in modo che si inseriscano nell'occhiello della vite. Posizionare la molla D e il coprimolla E sui montanti delle cerniere superiore e inferiore. Posizionare il cappuccio della cerniera F sulla cerniera e premerlo verso il basso finché non scatta in posizione. Quindi avvitare saldamente il cappuccio della cerniera F.

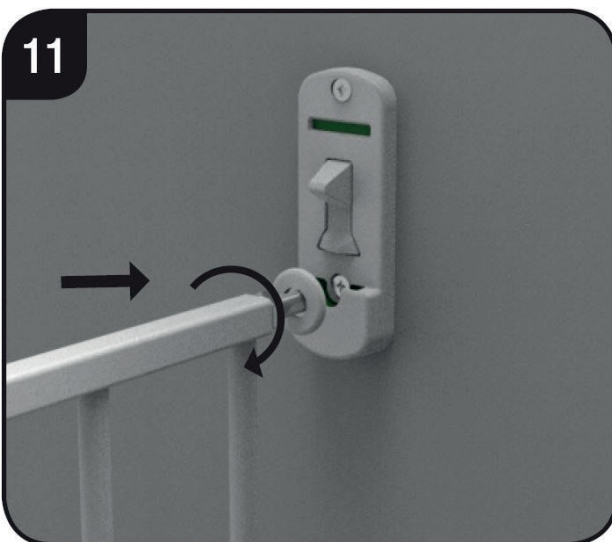

11. Regolare i bulloni di bloccaggio K in modo che si inseriscano saldamente nelle staffe a parete. Il bullone di bloccaggio superiore deve incastrarsi nel fermo di bloccaggio in posizione chiusa.

**Nota:** se i bulloni di bloccaggio K non sono ancora sufficientemente svitati dal cancello, potrebbe essere necessario far scorrere le cerniere e regolare nuovamente la lunghezza del cancello. Verificare che il cancello si apra e si chiuda senza problemi.

Installazione

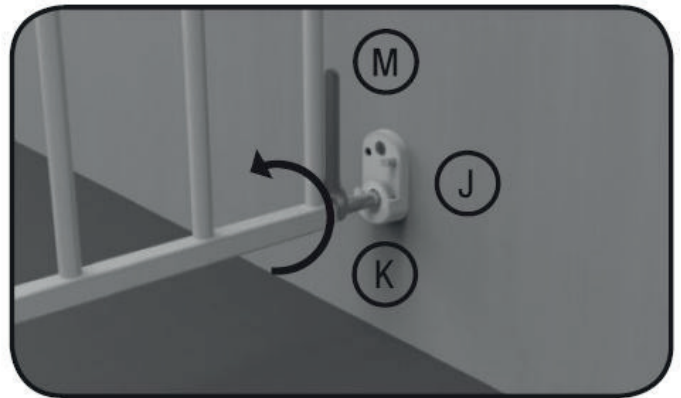
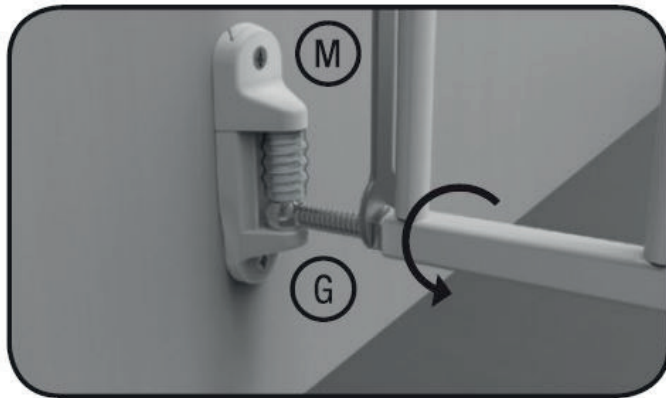
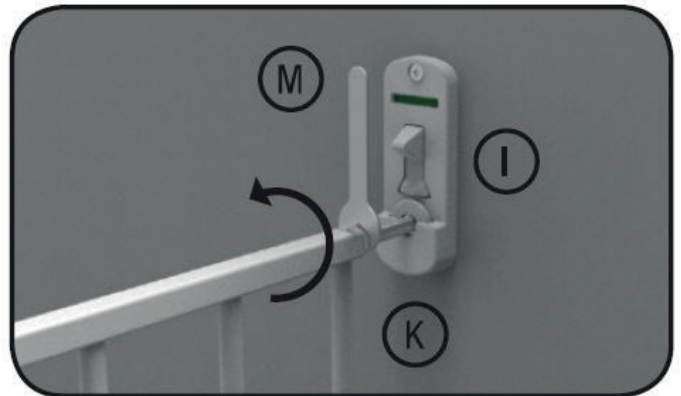
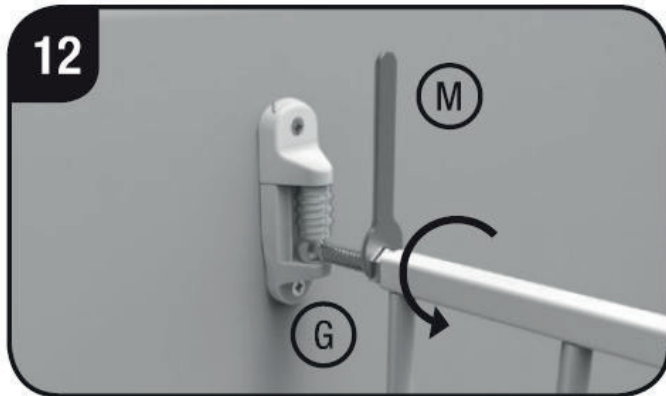

12. Una volta che sei soddisfatto della larghezza della protezione regolata, usa un cacciavite a croce per stringere saldamente tutte le viti.  
Serrare tutti e quattro i controdadi utilizzando la chiave M in dotazione.



## Installazione

---



Per aprire il cancello, premere il fermo con il pollice e sollevare la porta dalla staffa.

Per chiudere e bloccare il cancelletto di sicurezza, i bulloni di bloccaggio devono trovarsi nelle staffe superiore e inferiore.

**Nota:** il cancelletto deve essere sempre chiuso a chiave dopo l'uso. Se la porta non è chiusa a chiave, anche una leggera pressione può causare danni strutturali al cancelletto.

## Istruzioni per la pulizia

---

Utilizzare un panno morbido e umido per pulire la griglia di sicurezza. Quindi asciugarla.

Non utilizzare detergenti chimici o abrasivi.



# INSTRUCCIONES DE FUNCIONAMIENTO

Puerta de escalera Maja

Número de modelo: 2742

Adecuado para tamaños de producto de 69 a 116 cm y de 82 a 142 cm.

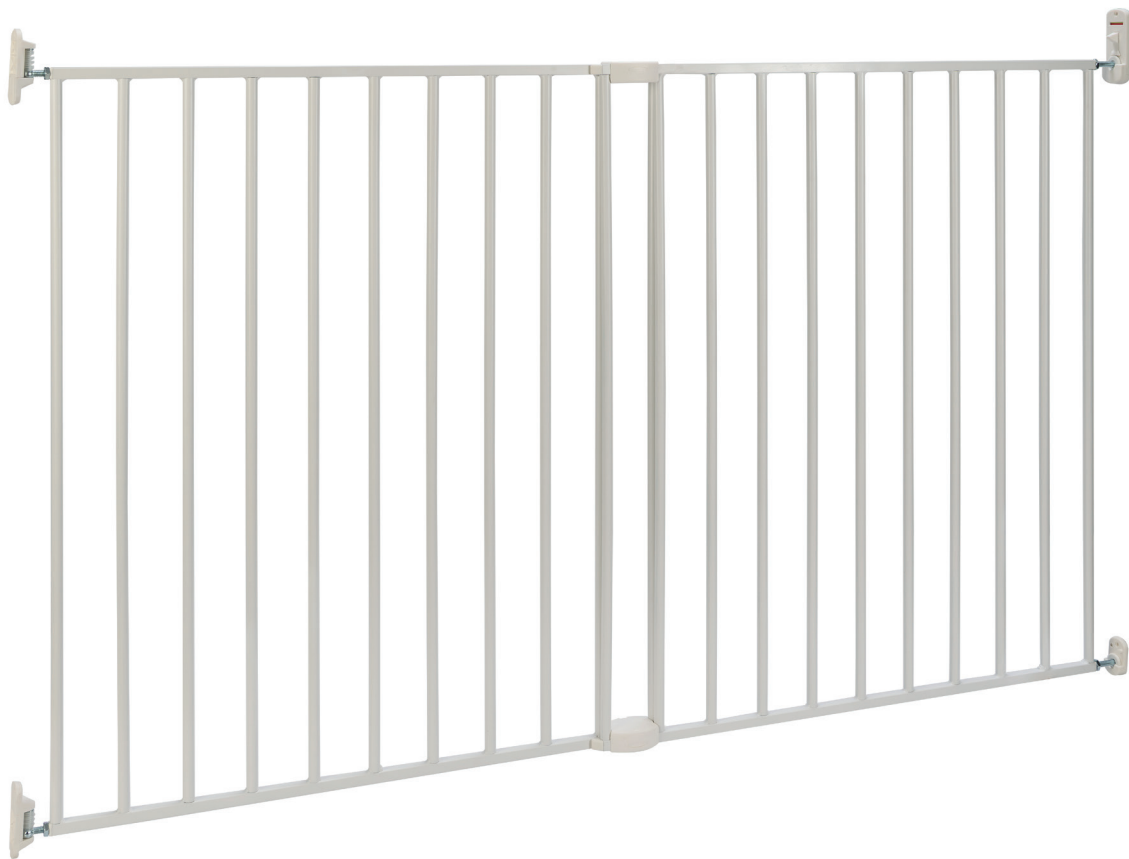

**IMPORTANTE:** LEA ESTAS INSTRUCCIONES CUIDADOSAMENTE Y CONSERVE ESTE COMPROBANTE PARA FUTURA REFERENCIA.

**Este producto cumple con la norma DIN EN 1930:2012**

Bomi GmbH | Otto-Hahn-Straße 24 | 48480 Schapen | Alemania

Tel.: +49 (0) 5905-6293536 - Correo electrónico: [service@bomi.de](mailto:service@bomi.de) - WhatsApp: +49 176 72117336

CONTENIDO

- A: 1x plantilla del lado de la bisagra
- B: 1x plantilla del lado de bloqueo
- C: 2x montaje en pared
- D: 2x resortes
- E: 2x cubierta de resorte
- F: 2x aletas de bisagra
- G: 2x pernos de bisagra
- H: 8x tornillos para madera
- I: 1x soporte de cierre superior
- J: 1x soporte de cierre inferior
- K: 2x pernos de cierre ajustables
- L: 1x pasador de tope
- M: 1x llave
- N: 2x conexión de compuerta superior
- O: 2x conexión de compuerta inferior

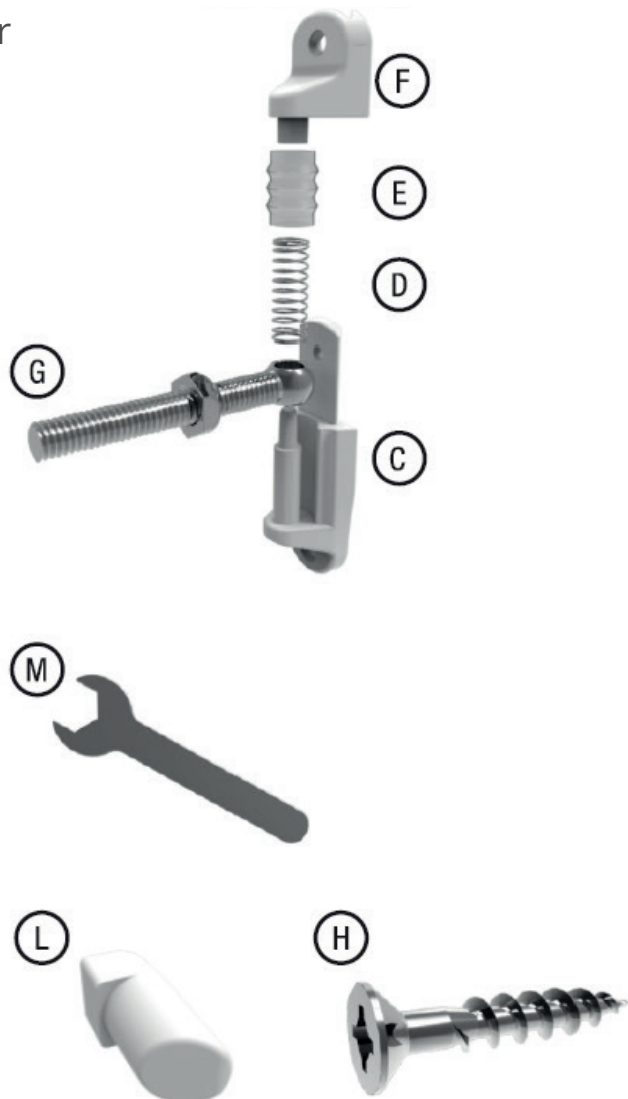

## ADVERTENCIAS E INSTRUCCIONES DE SEGURIDAD

---

### ADVERTENCIA

**ADVERTENCIA** - Lea las instrucciones antes de instalar la barrera de seguridad. Una instalación incorrecta puede ser peligrosa.

**ADVERTENCIA** - La puerta de seguridad para niños no debe utilizarse si alguna de sus piezas está dañada o se ha perdido.

**ADVERTENCIA** - La puerta de seguridad para niños no debe instalarse en las ventanas.

**ADVERTENCIA** - Si utiliza la puerta de seguridad para niños en la parte inferior de las escaleras, instálela delante del primer escalón para que el niño o la mascota no puedan trepar o saltar la puerta de seguridad.

**ADVERTENCIA** - Si utiliza la puerta de seguridad para niños en la parte superior de las escaleras, instálela delante del primer escalón para que el niño o la mascota no puedan trepar o saltar la puerta de seguridad.



**ADVERTENCIA** - Si la puerta de seguridad para niños se utiliza en la parte superior de las escaleras, no debe abrirse hacia los escalones.

**ADVERTENCIA** - El uso o trepado de la puerta de seguridad para niños mayores puede ser peligroso.

**ADVERTENCIA** - Compruebe siempre que la puerta de seguridad para niños esté correctamente cerrada después de su uso.

**ADVERTENCIA** - La puerta de seguridad para niños se puede fijar a todas las superficies, excepto a los frentes de cristal.

**ADVERTENCIA** - Revise regularmente la barrera de seguridad infantil para comprobar su firmeza y estabilidad. Asegúrese de que funcione correctamente en todo momento.

**ADVERTENCIA** - Este producto es adecuado para niños de 6 a 24 meses o para mascotas pequeñas o medianas.

**Tenga en cuenta:** utilice únicamente accesorios y repuestos originales de Bomi.

## Instalación

**Importante:** La puerta debe instalarse en una ubicación adecuada. La superficie de montaje (pared, marco de la puerta, escalones, etc.) debe ser estable y plana.

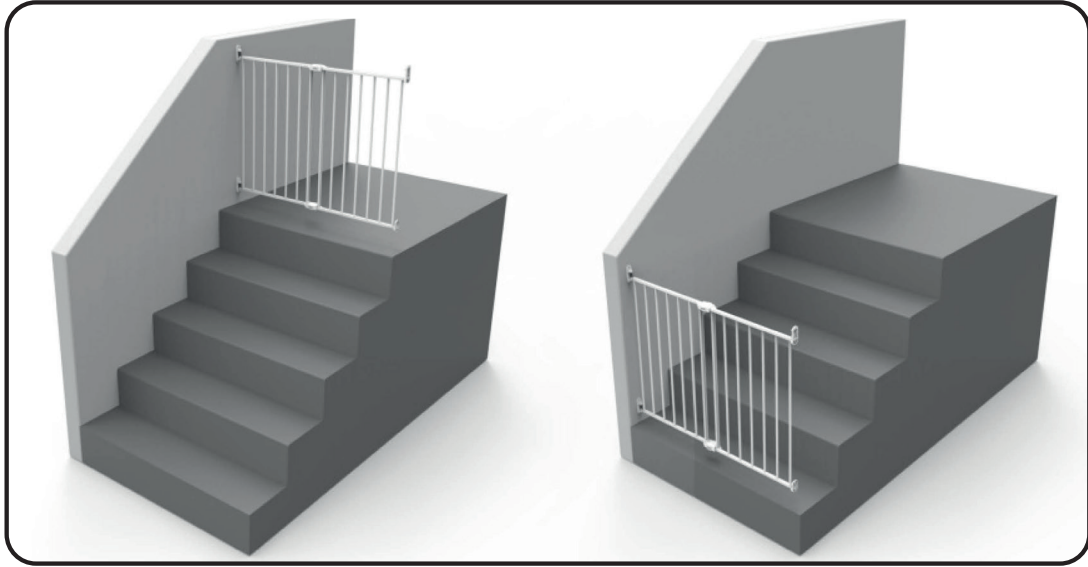

Al utilizar la puerta de seguridad en una escalera, ésta debe colocarse en el escalón superior o en el escalón inferior.

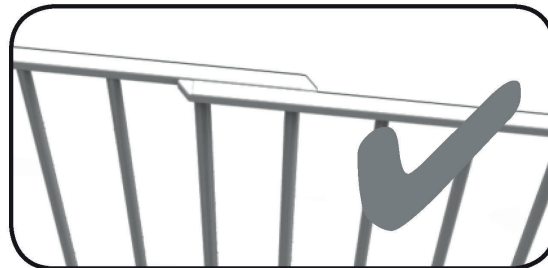
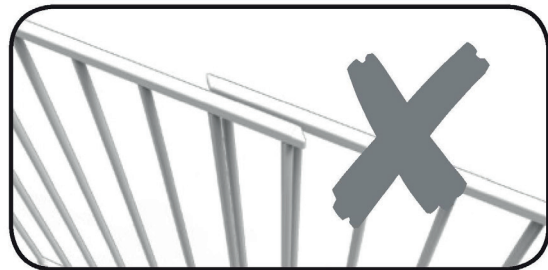

1. Ajuste el ancho de la puerta de seguridad al tamaño aproximado de su puerta. Asegúrese de que no haya espacio en la transición.

## Instalación

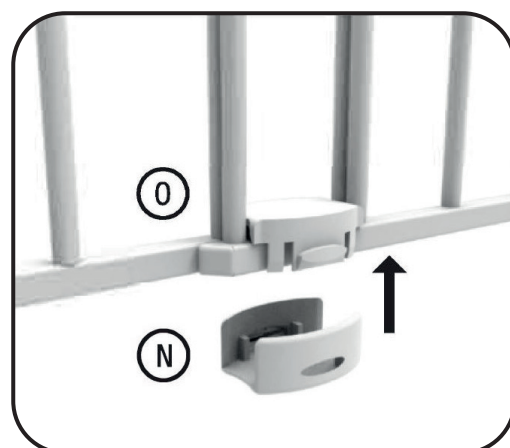
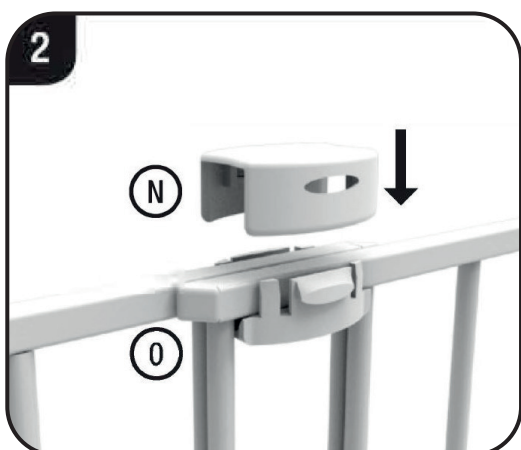

2. Bloquee el tamaño correcto de su puerta de seguridad utilizando la pieza de bloqueo superior N y la pieza de bloqueo inferior O. Para ello, inserte la pieza N en la pieza O como se muestra.

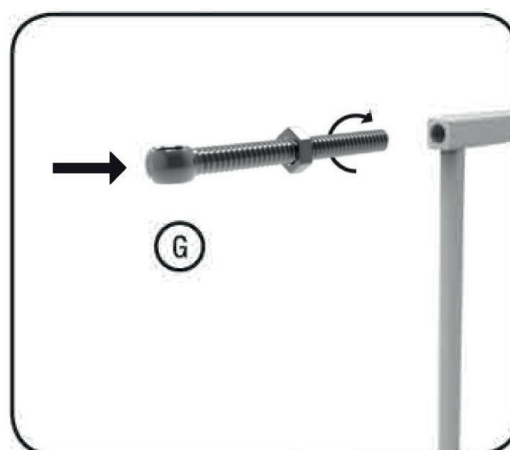
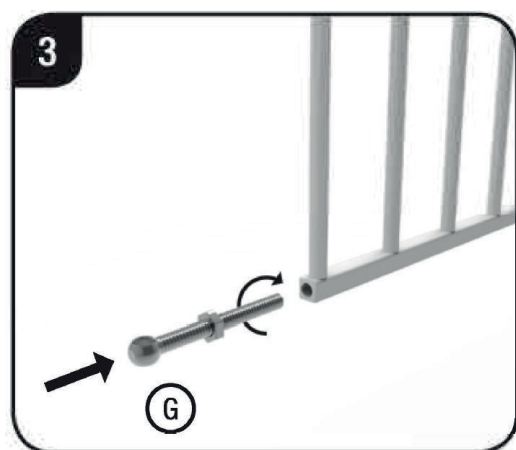

3. Atornille los pasadores de bisagra G en los orificios designados en la parte superior e inferior. Asegúrese de que los pasadores de bisagra sobresalgan la misma distancia.

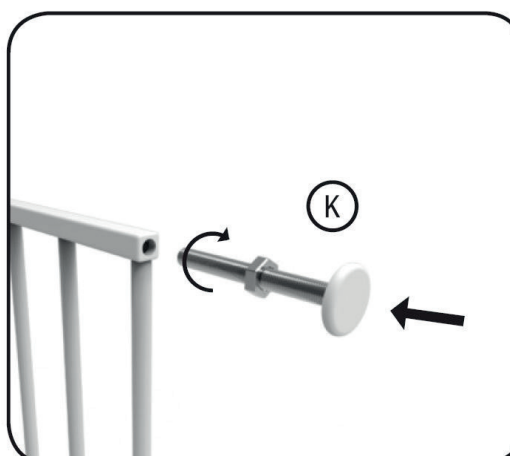
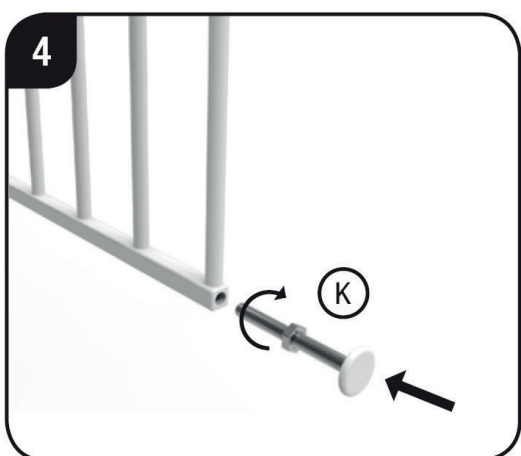

4. Atornille los pernos de bloqueo ajustables K en los orificios superior e inferior provistos. Asegúrese de que los pernos de bloqueo sobresalgan la misma distancia. El apriete de los tornillos se realizará más adelante.

## Instalación

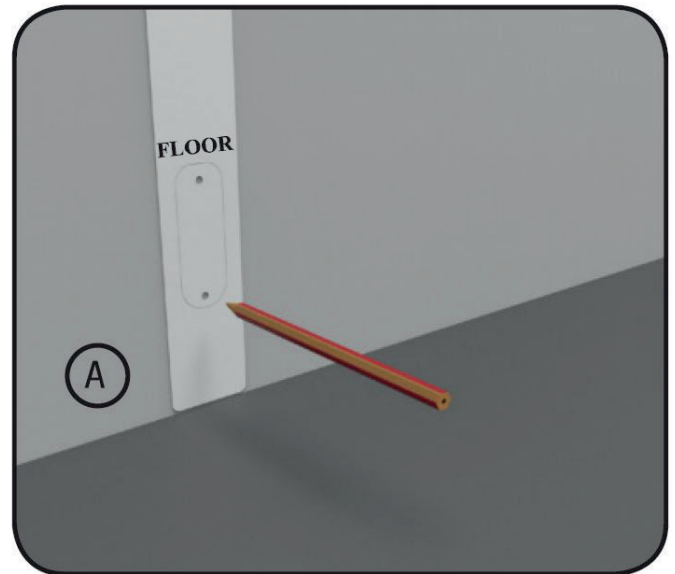
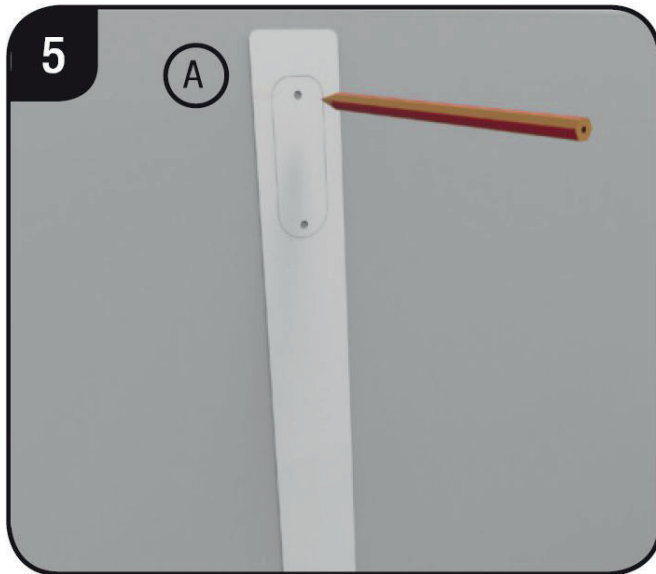

5. Se incluyen tornillos para montaje en paredes de madera. Si desea fijar la barrera de seguridad a otras superficies (por ejemplo, paredes de piedra), utilice tornillos y tacos adecuados para el material correspondiente. Coloque la plantilla de perforación A adjunta verticalmente, en ángulo recto con el suelo, contra la pared donde desea fijar la rejilla. El extremo marcado como "Suelo" debe estar alineado con el suelo. Repita este paso para el otro lado.

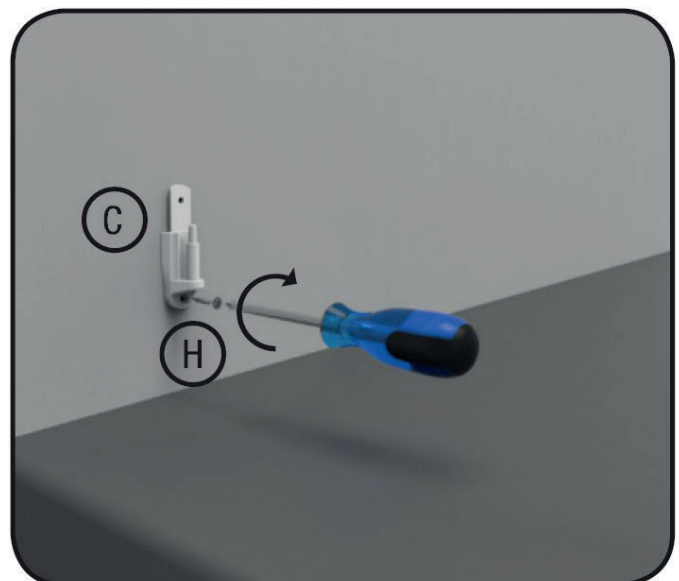
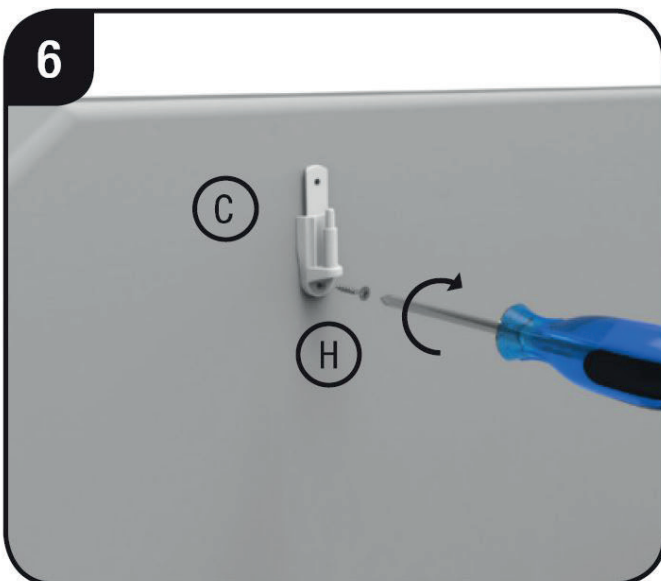

6. Ahora atornille los soportes de pared C usando los tornillos H como se muestra en la imagen en las ubicaciones marcadas en el paso 5. Repita este paso para el otro lado.

## Instalación



8. Con el pasador de tope L, puede especificar la dirección de apertura de la puerta de seguridad. Inserte el pasador de tope L en el soporte J, como se muestra, para que la puerta se abra hacia la izquierda o hacia la derecha. La puerta ya no se puede abrir hacia el lado donde está fijado el pasador de tope. Si desea poder abrir la puerta de la puerta de seguridad en ambas direcciones, no es necesario insertar el pasador de tope L en el soporte J.

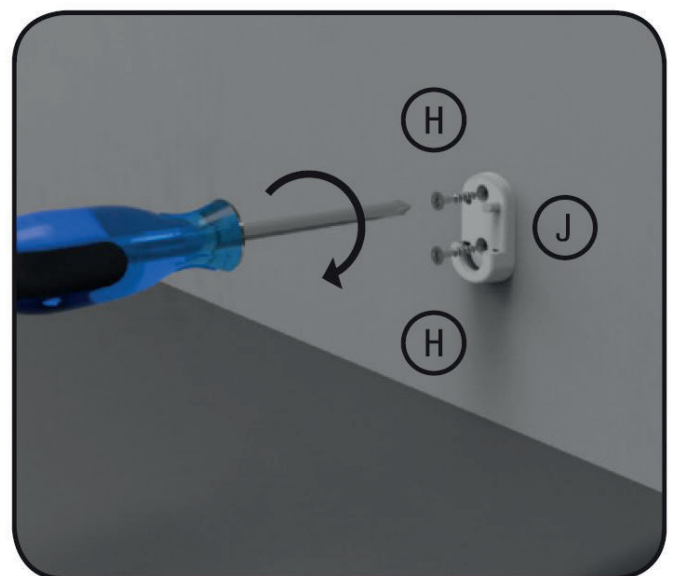
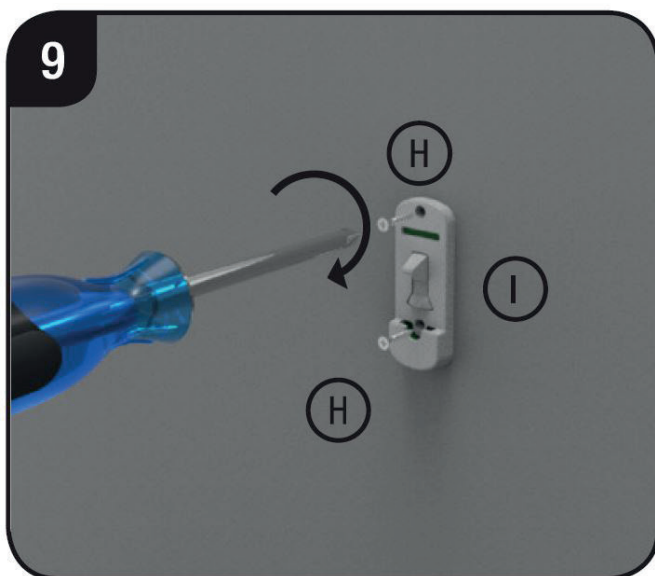

9. Atornille el soporte J en las posiciones marcadas, como se muestra en la ilustración. Utilice un destornillador Phillips para ello.

## Instalación

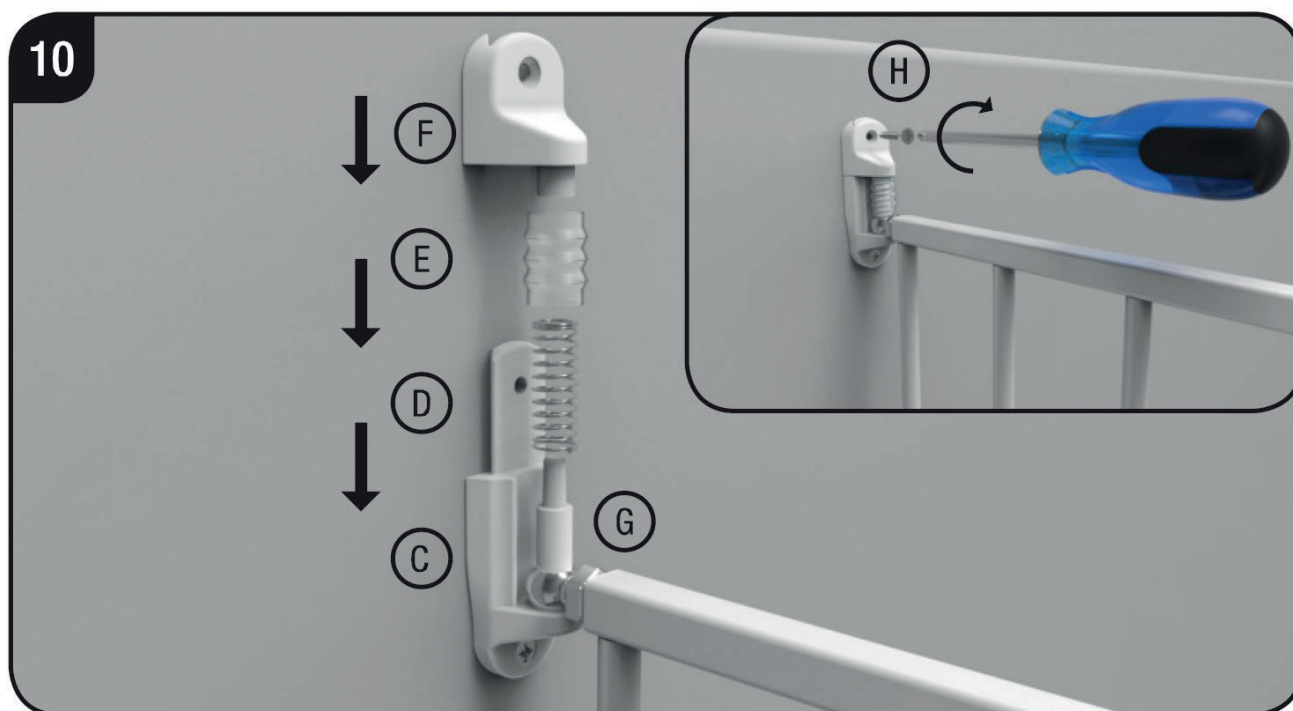

10. Centre la compuerta de seguridad en el soporte C. Ajuste los pasadores de las bisagras superior e inferior G para que encajen en el cáncamo. Coloque el resorte D y la cubierta del resorte E en los postes de las bisagras superior e inferior. Coloque la tapa de la bisagra F sobre la bisagra y presiónela hasta que encaje. A continuación, atorníllela firmemente.



11. Ajuste los pernos de bloqueo K para que encajen firmemente en los soportes de pared. El perno de bloqueo superior debe encajar en el pestillo en la posición cerrada.

**Nota:** Si los pernos de bloqueo K aún no están lo suficientemente desenroscados de la puerta, podría ser necesario deslizar las bisagras y reajustar la longitud de la puerta. Compruebe que la puerta abra y cierre suavemente.

Instalación

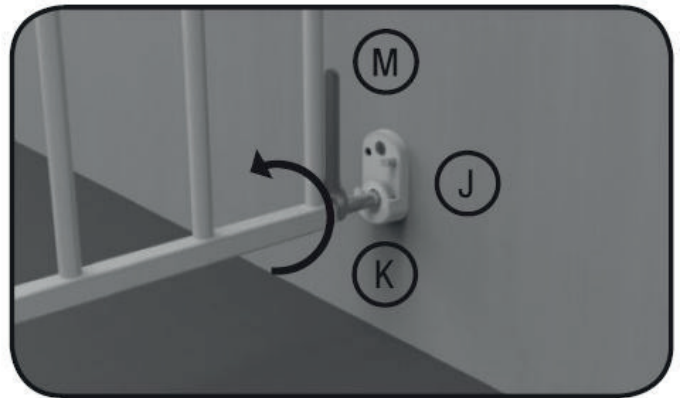
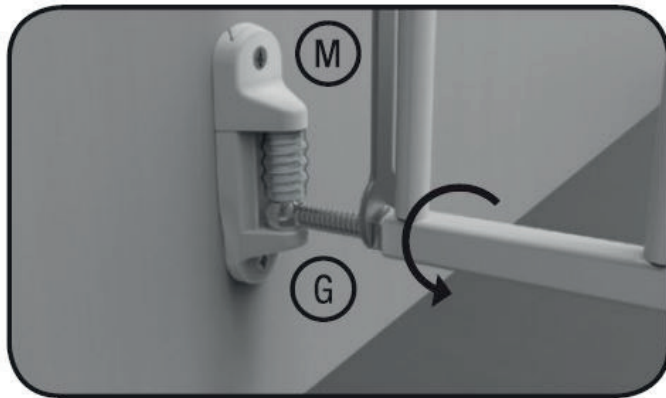
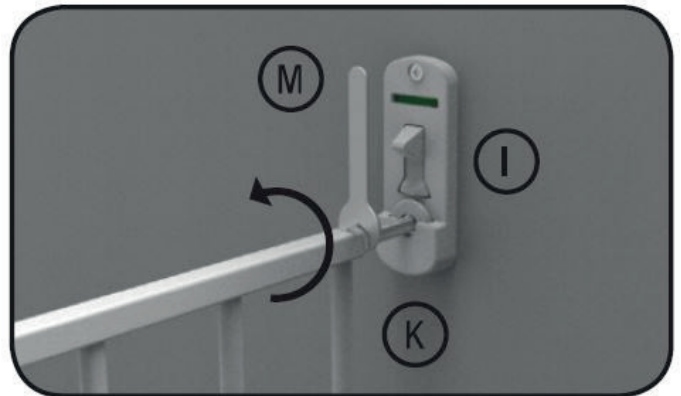
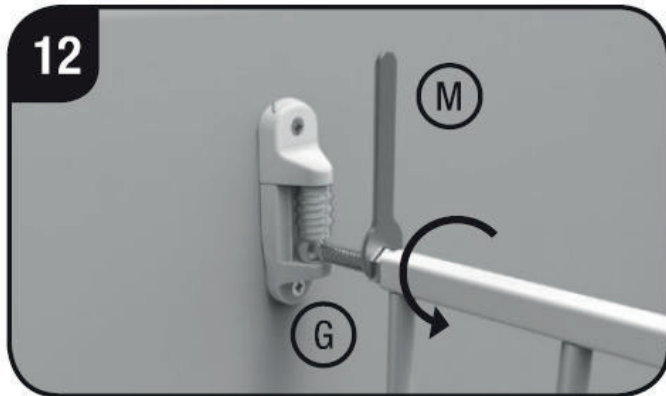

12. Una vez que esté satisfecho con el ancho de protección ajustado, utilice un destornillador Phillips para apretar todos los tornillos de forma segura. Apriete las cuatro tuercas de seguridad utilizando la llave M incluida.



## Instalación

---



Para abrir la puerta, presione el pestillo con el pulgar y levante la puerta para sacarla del soporte.

Para cerrar y bloquear la puerta de seguridad, los pernos de bloqueo deben estar en los soportes superior e inferior.

**Nota:** La puerta siempre debe cerrarse con llave después de usarla. Si no lo está, incluso una ligera presión puede causarle daños estructurales.

## Instrucciones de limpieza

---

Utilice un paño suave y húmedo para limpiar la rejilla de seguridad. Luego, séquela.

No utilice agentes de limpieza químicos o abrasivos.



# INSTRUKCJA OBSŁUGI

Bramka schodowa Maja

Numer modelu: 2742

Pasuje do produktów o wymiarach 69 - 116 cm i 82 - 142 cm

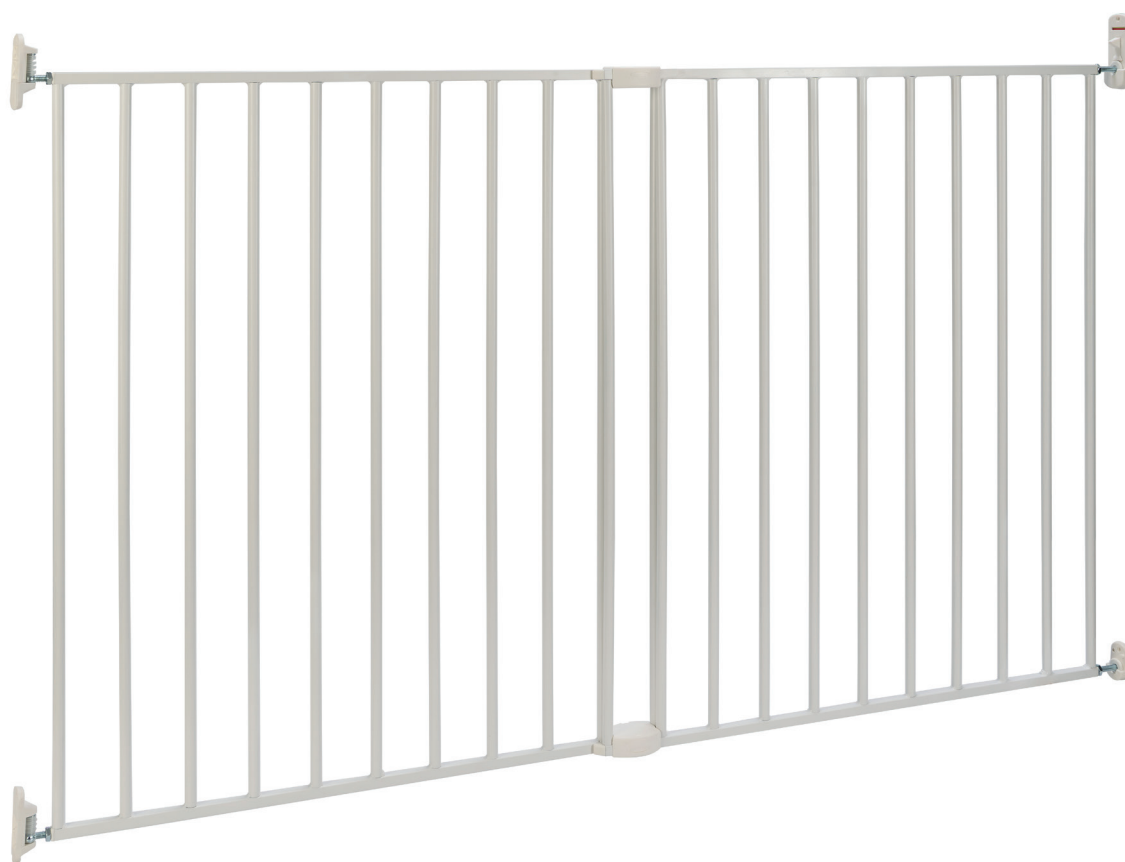

**WAŻNY: PRZECZYTAJ UWAŻNIE TE INSTRUKCJE I ZACHOWAJ DO WGLĄDU W PRZYSZŁOŚCI.**

**Ten produkt jest zgodny z normą DIN EN 1930:2012**

## ZAWARTOŚĆ

- A: 1x szablon strony zawiasowej
- B: 1x szablon strony blokującej
- C: 2x mocowanie ścienne
- D: 2x sprężyny
- E: 2x osłona sprężyny
- F: 2x klapki zawiasów
- G: 2x śruby zawiasów
- H: 8x wkręty do drewna
- I: 1x górny wspornik zatrzasku
- J: 1x dolny wspornik zatrzasku
- K: 2x regulowane śruby zatrzasku
- L: 1x kołek oporowy
- M: 1x klucz
- N: 2x górne połączenie bramy
- O: 2x dolne połączenie bramy

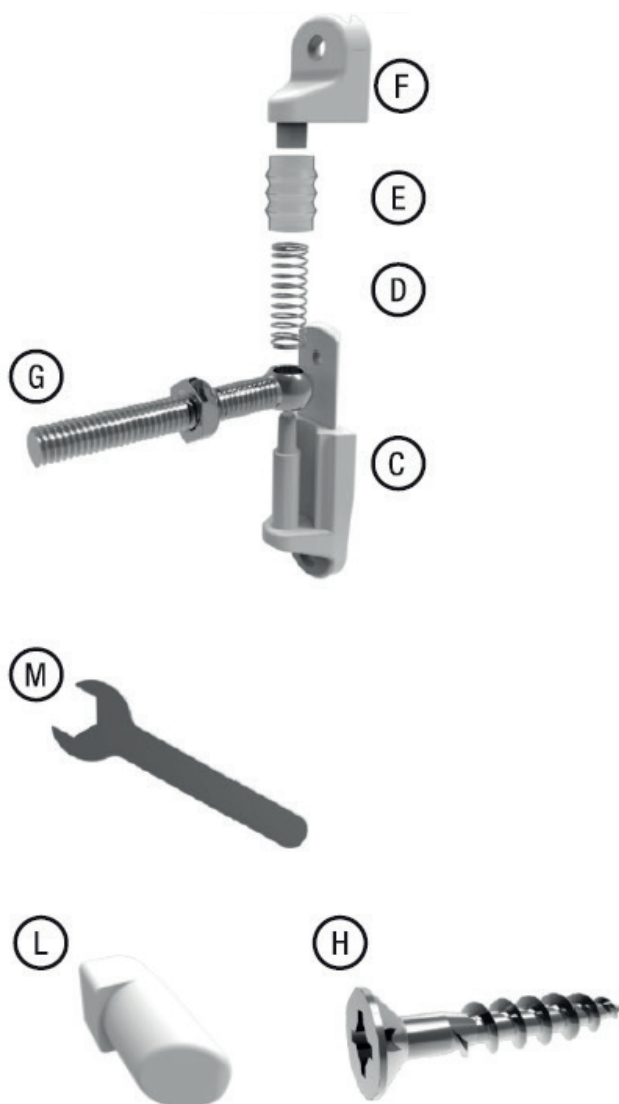

## OSTRZEŻENIA I INSTRUKCJE BEZPIECZEŃSTWA

---

### OSTRZEŻENIE

**OSTRZEŻENIE** -Przed montażem bramki zabezpieczającej należy zapoznać się z instrukcją. Nieprawidłowy montaż może być niebezpieczny.

**OSTRZEŻENIE** -Nie wolno używać bramki zabezpieczającej dla dzieci, jeśli jakkolwiek jej część jest uszkodzona lub zagubiona.

**OSTRZEŻENIE** -Bramki zabezpieczającej dla dzieci nie wolno montować w oknach.

**OSTRZEŻENIE** -Jeśli używasz bramki zabezpieczającej dla dzieci na dole schodów, zamontuj ją przed pierwszym stopniem, aby dziecko/zwierzę nie mogło wspiąć się/przeskoczyć przez bramkę.

**OSTRZEŻENIE** -Jeśli używasz bramki zabezpieczającej dla dzieci na szczycie schodów, zamontuj ją przed pierwszym stopniem, aby dziecko/zwierzę nie mogło wspiąć się/przeskoczyć przez bramkę.

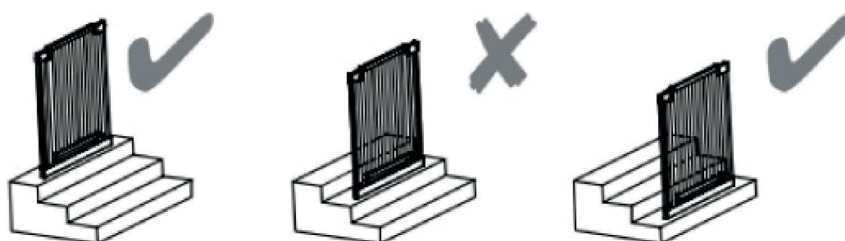

**OSTRZEŻENIE** -Jeżeli bramka zabezpieczająca dla dzieci jest zamontowana na szczycie schodów, nie może ona otwierać się w stronę stopni.

**OSTRZEŻENIE** -Korzystanie z bramki zabezpieczającej dla dzieci lub przeskakiwanie przez nią przez starsze dzieci może być niebezpieczne.

**OSTRZEŻENIE** -Po użyciu zawsze sprawdź, czy bramka zabezpieczająca dla dziecka jest dokładnie zamknięta.

**OSTRZEŻENIE** -Bramkę zabezpieczającą dla dzieci można zamontować na każdej powierzchni, za wyjątkiem szklanych frontów.

**OSTRZEŻENIE** -Regularnie sprawdzaj bezpieczeństwo i stabilność bramki zabezpieczającej dla dzieci. Upewnij się, że działa ona zawsze.

**OSTRZEŻENIE** -Produkt jest odpowiedni dla dzieci w wieku od 6 do 24 miesięcy lub dla małych i średnich zwierząt domowych.

**Uwaga:** Należy używać wyłącznie oryginalnych akcesoriów i części zamiennych firmy Bomi.

## instalacja

**Ważne:** Bramkę należy zamontować w odpowiednim miejscu. Powierzchnia montażowa (ściana, ościeznica, schody itp.) musi być stabilna i płaska.

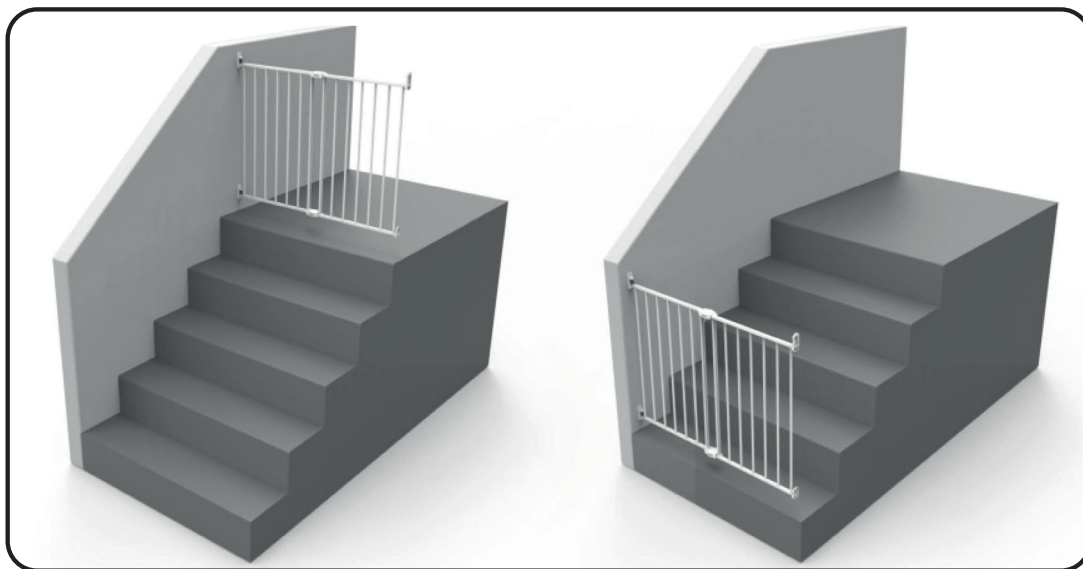

W przypadku stosowania bramki zabezpieczającej na schodach, należy ją umieścić na najwyższym lub najniższym stopniu.

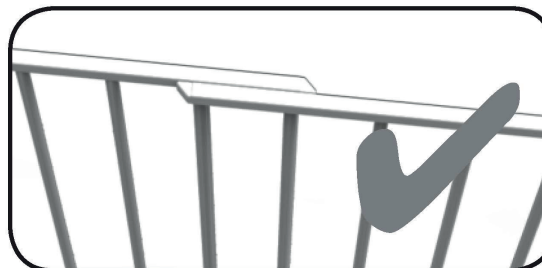

1. Dopasuj szerokość bramki zabezpieczającej do przybliżonego rozmiaru drzwi. Upewnij się, że w przejściu nie ma żadnej szczeliny.

## instalacja

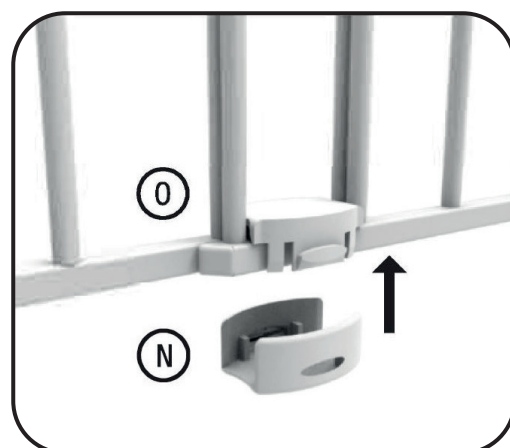
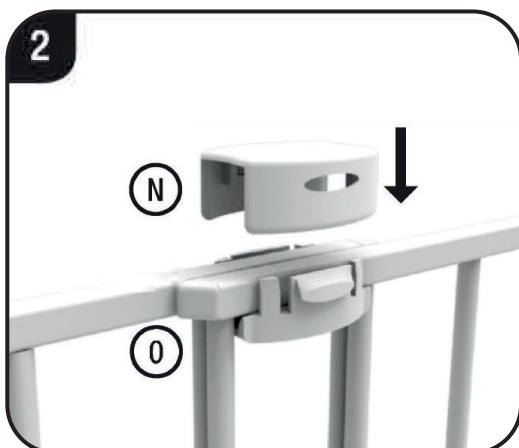

2. Zablokuj bramkę zabezpieczającą o odpowiednim rozmiarze, używając górnej części blokującej N i dolnej części blokującej O. Aby to zrobić, włóż część N w część O, jak pokazano.

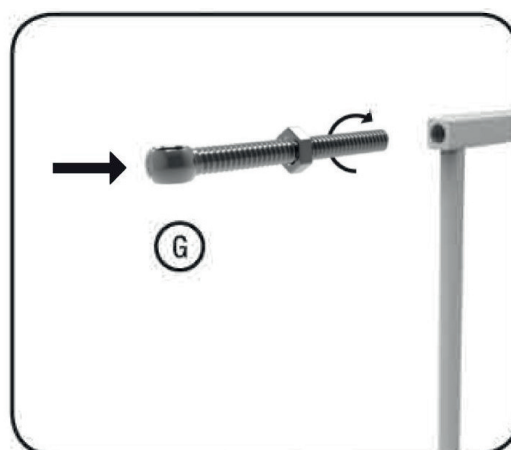
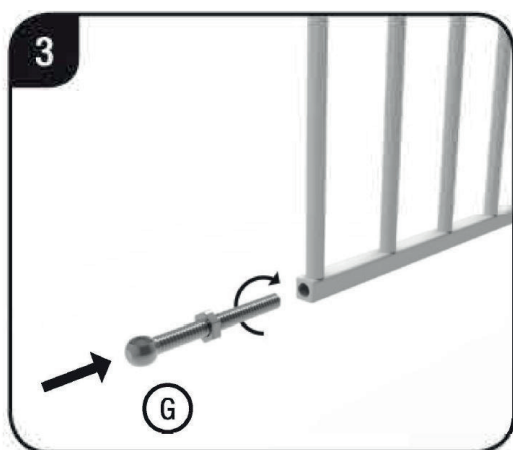

3. Wkręć sworznie zawiasów G w wyznaczone otwory u góry i u dołu. Upewnij się, że sworznie zawiasów wystają na taką samą odległość.

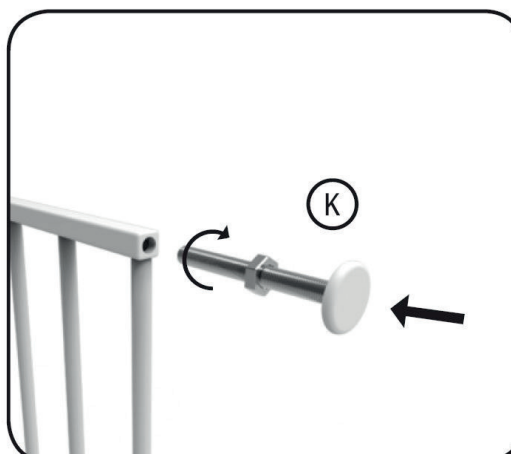
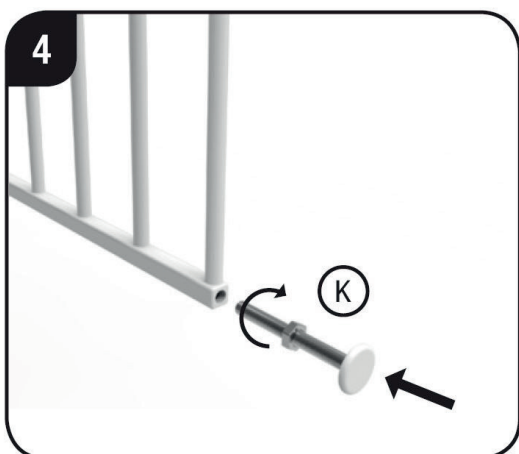

4. Wkręć regulowane śruby blokujące K w górny i dolny otwór. Upewnij się, że śruby blokujące wystają na taką samą odległość. Dokręcenie śrub nastąpi później.

## instalacja

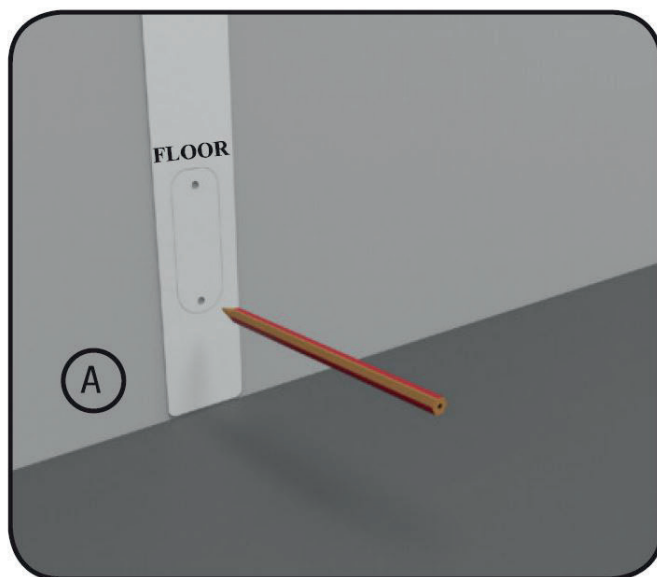
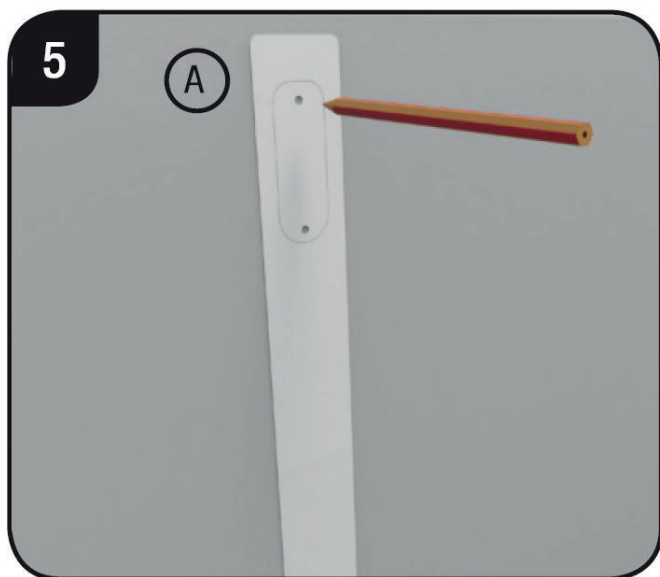

5. W zestawie znajdują się śruby do montażu na ścianach drewnianych. Jeśli chcesz przymocować bramkę zabezpieczającą do innych powierzchni (np. ścian kamiennych), użyj odpowiednich śrub i kołków do danego materiału. Przytrzymaj dołączony szablon wiercenia A pionowo pod kątem prostym do podłogi, przy ścianie, na której chcesz zamontować kratkę. Koniec oznaczony napisem „Podłoga” musi być wyrównany z podłogą. Powtórz ten krok po drugiej stronie.

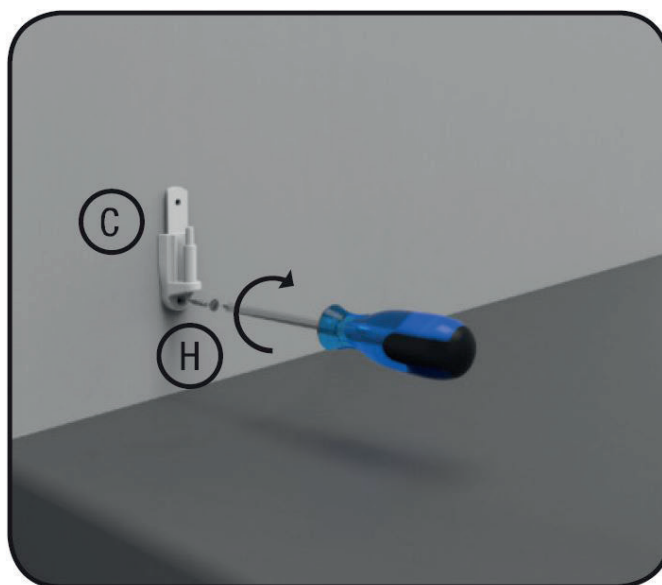
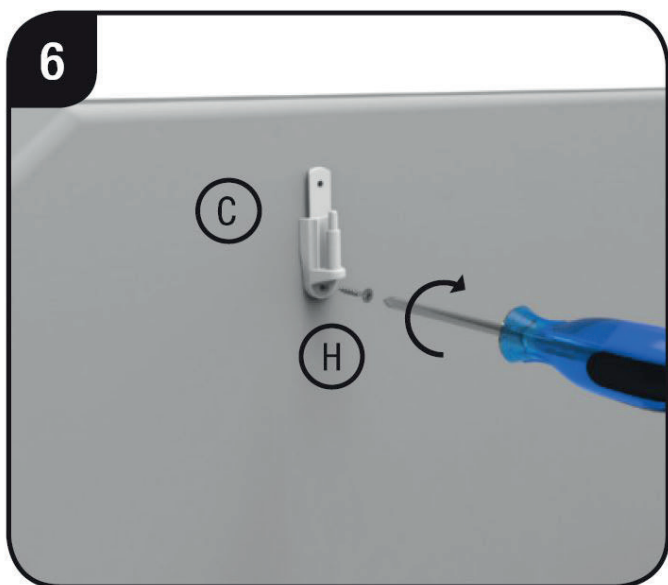

6. Teraz przykręć uchwyty ścienne C za pomocą śrub H, jak pokazano na rysunku, do miejsc oznaczonych w kroku 5. Powtórz ten krok po drugiej stronie.

## instalacja



8. Za pomocą kołka blokującego L można określić kierunek otwierania drzwi bramki zabezpieczającej. Włóż kołek blokujący L do uchwyty J, jak pokazano na rysunku, aby umożliwić otwarcie drzwi w lewo lub w prawo. Bramki nie będzie można już otworzyć w stronę, w której zamocowany jest kołek blokujący. Jeżeli chcesz mieć możliwość otwierania drzwi bramki zabezpieczającej w obu kierunkach, nie musisz wkładać kołka blokującego L do uchwyty J.

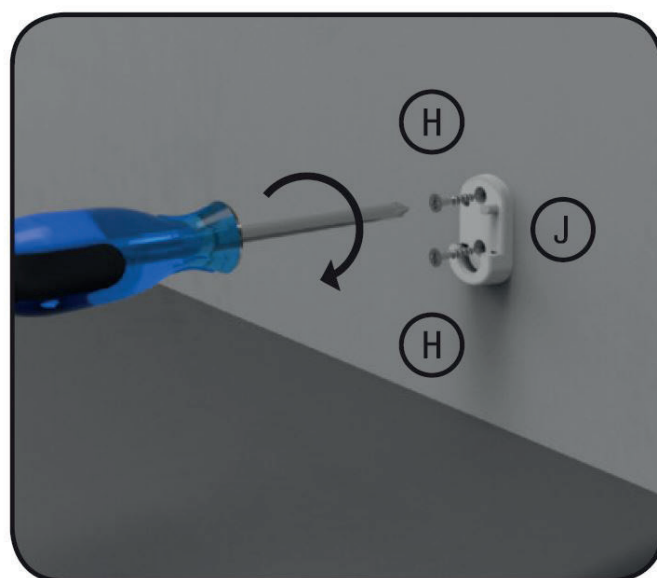
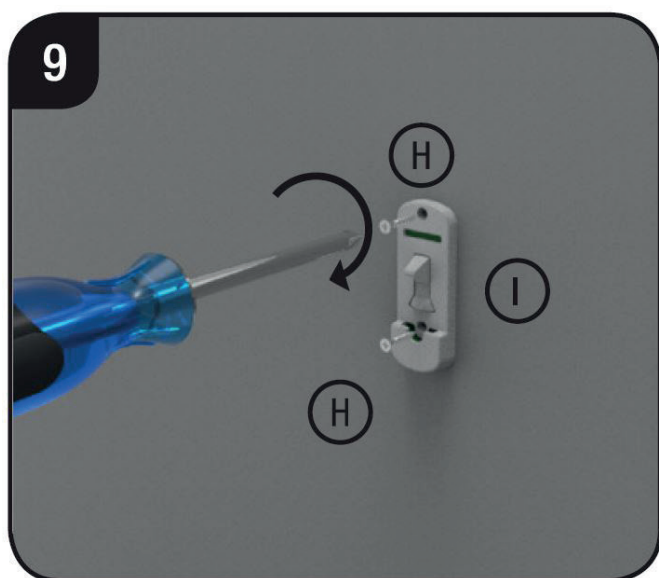

9. Przykręć wspornik J w zaznaczonych miejscach, jak pokazano na ilustracji. Użyj do tego śrubokręta krzyżakowego.

## instalacja

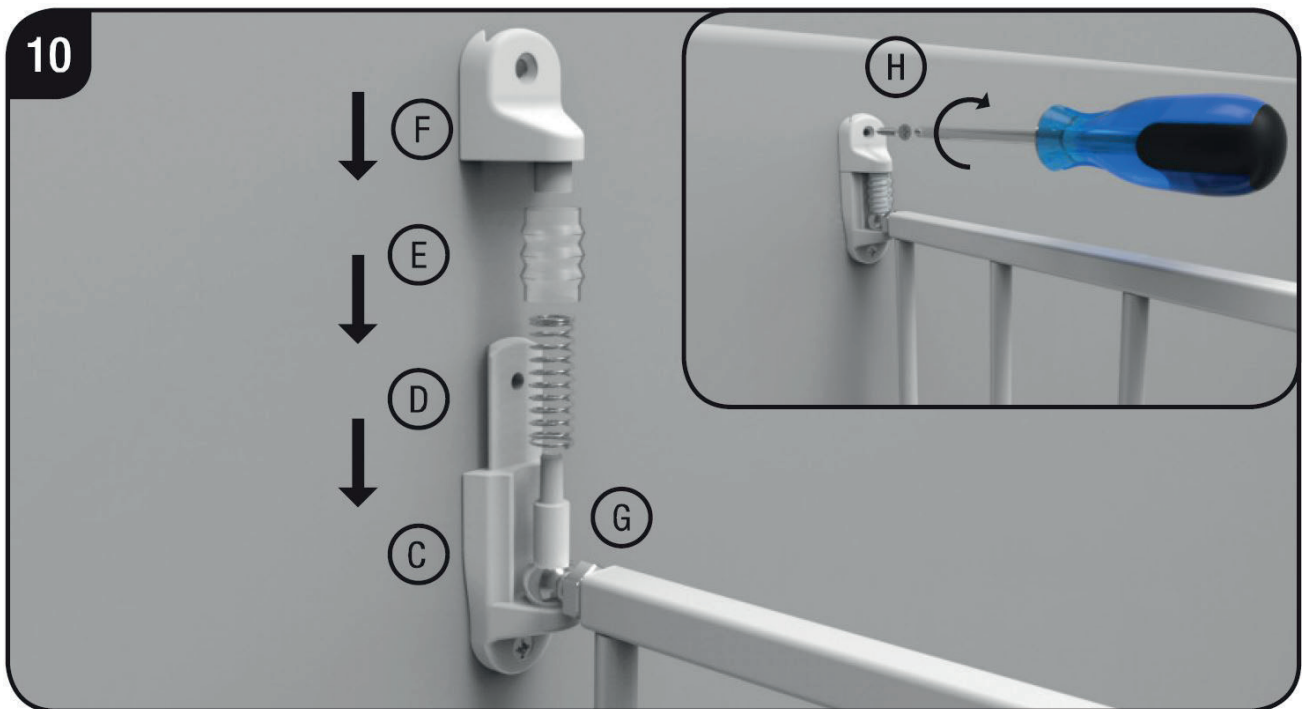

10. Wyśrodkuj bramkę zabezpieczającą w uchwycie C. Wyreguluj górne i dolne sworznie zawiasu G tak, aby pasowały do oczka śruby. Umieść sprężynę D i osłonę sprężyny E na górnym i dolnym sworzniu zawiasu. Załóż osłonę zawiasu F na zawias i dociśnij ją, aż zatrzaśnie się na swoim miejscu. Następnie mocno przykręć osłonę zawiasu F.



11. Wyreguluj śruby blokujące K tak, aby pewnie przylegały do uchwytów ściennych. Górna śrubablokująca musi zatrzasnąć się na zatrzasku w pozycji zamkniętej.  
**Uwaga:** Jeśli śruby blokujące K nie zostały jeszcze wystarczająco odkręcone od bramy, konieczne może być przesunięcie zawiasów i ponowna regulacja długości bramy. Sprawdź, czy brama otwiera się i zamyka płynnie.

## instalacja

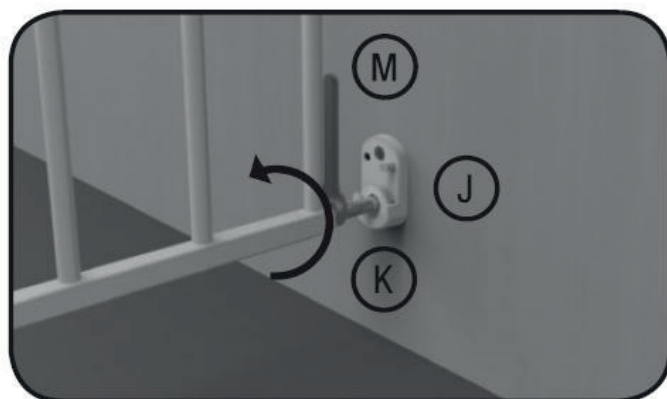
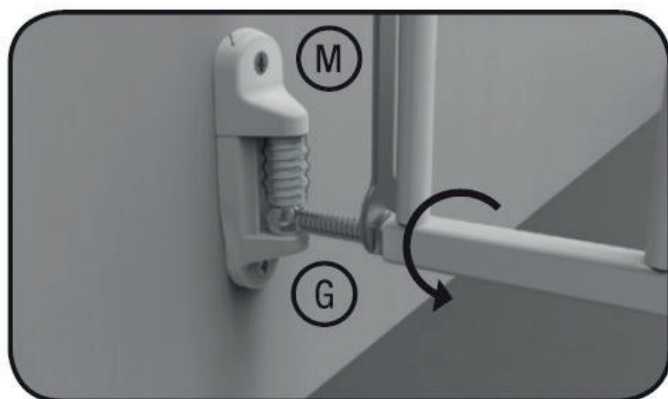
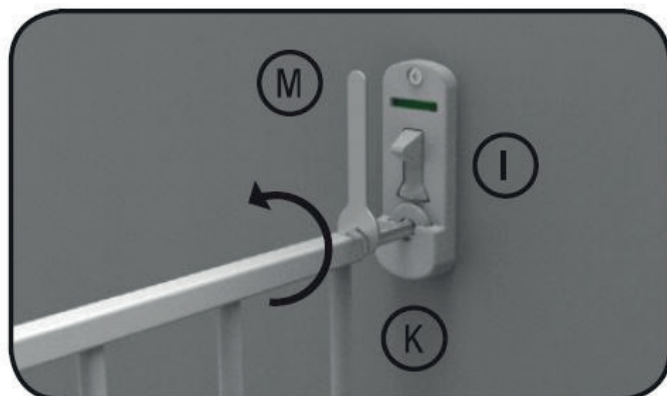
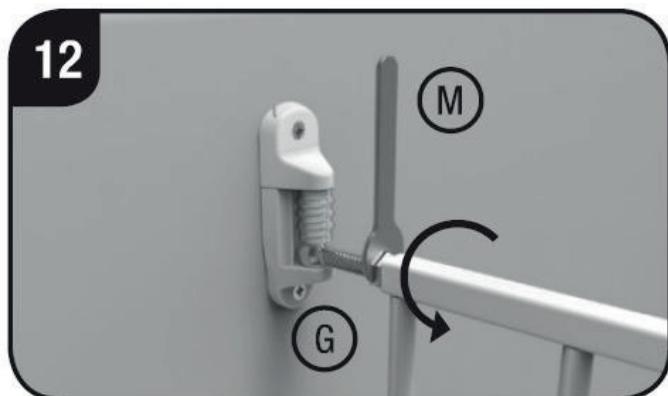

12. Gdy już będziesz zadowolony z ustawionej szerokości osłony, dokręć wszystkie śruby śrubokrętem krzyżakowym.  
Dokręć wszystkie cztery nakrętki zabezpieczające za pomocą dołączonego klucza M.

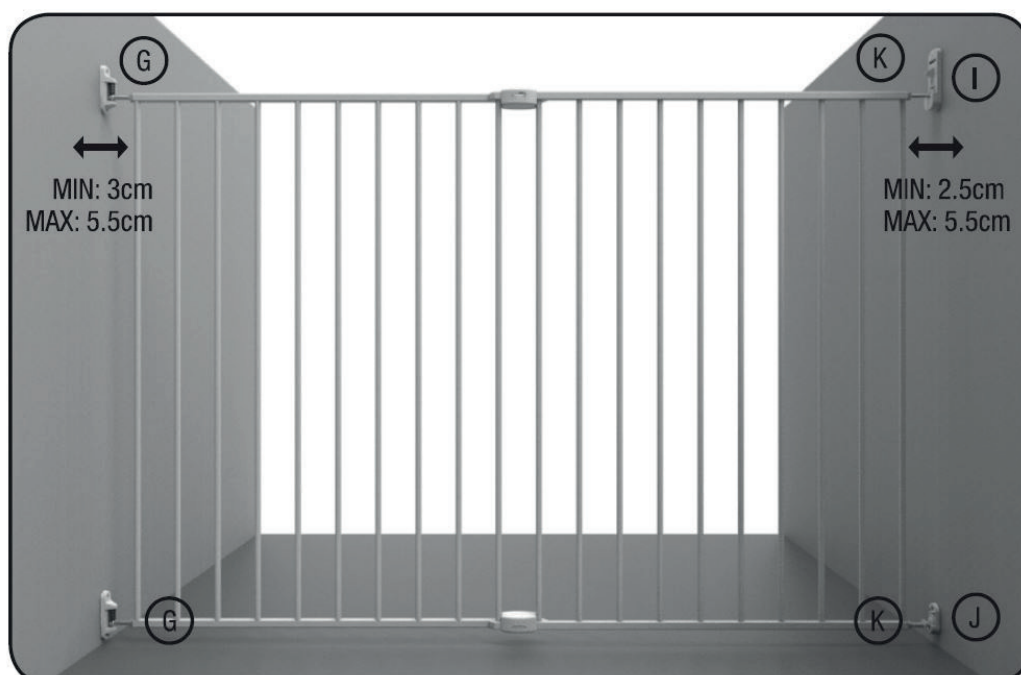

## Instalacja

---



Aby otworzyć bramkę, naciśnij zatrząsk kciukiem i unieś drzwi, wyjmując je z uchwytu.

Aby zamknąć i zablokować bramkę zabezpieczającą, rygle blokujące muszą znajdować się w górnym i dolnym wsporniku.

**Uwaga:** Bramka powinna być zawsze zamykana po użyciu. Jeśli drzwi nie są zamknięte, nawet niewielki nacisk może spowodować uszkodzenie konstrukcji bramy.

## Instrukcja czyszczenia

---

Do czyszczenia kratki zabezpieczającej użyj miękkiej, wilgotnej ściereczki. Następnie osusz ją.

Nie należy używać środków czyszczących o działaniu chemicznym ani ściernym.