

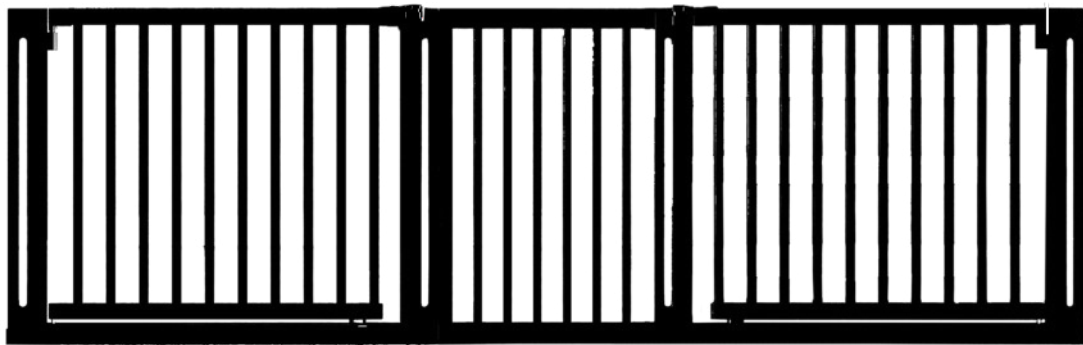

BEDIENUNGS- UND MONTAGEANLEITUNG

Treppen Auf- und Abgang MIKO
mit manuellem Schließsystem



WICHTIG: DIESE ANWEISUNGEN SIND SORGFÄLTIG ZU LESEN UND
FÜR SPÄTERES NACHSCHLAGEN AUFZUBEWAHREN.

Das Kinderschutzgitter entspricht der DIN EN 1930:2012

WARN- & SICHERHEITSHINWEISE

1. **WARNUNG** - Lesen Sie bitte die Anweisungen vor der Montage des Kinderschutzgitters. Eine fehlerhafte Montage kann gefährlich sein.
2. **WARNUNG** - Das Kinderschutzgitter muss zur Benutzung auf dem Boden stehen und darf nicht in der Luft angebracht werden.
3. **WARNUNG** - Bitte lassen Sie unsere kleinen Erdenbürger nicht unbeaufsichtigt, wenn Sie das Kinderschutzgitter verwenden. Der Artikel ist bis zu einem Alter von 24 Monaten geeignet.
4. **WARNUNG** - Das Kinderschutzgitter darf bei Beschädigung oder Verlust einzelner Teile nicht verwendet werden.
5. **WARNUNG** - Niemals ohne Wandbefestigungsteller verwenden!
6. **WARNUNG** - Wenn das Kinderschutzgitter am oberen Treppeneinde eingesetzt wird, sollte es nicht unterhalb der Höhe der obersten Stufe angebracht werden.
7. **WARNUNG** - Das Kinderschutzgitter darf nicht an Fenstern angebracht werden!
8. **WARNUNG** - Wenn das Kinderschutzgitter am Fuß der Treppe eingesetzt wird, sollte es an der Vorderseite der niedrigsten Stufe angebracht werden.
9. **WARNUNG** - Das Benutzen oder Überklettern des Kinderschutzgitters durch ältere Kinder kann zu Gefährdungen führen.
10. **WARNUNG** - Die Radmuttern des Kinderschutzgitters sollten regelmäßig kontrolliert und nachjustiert werden.
11. **WARNUNG** - Prüfen Sie immer, ob das Kinderschutzgitter richtig verschlossen ist nach der Nutzung.
12. **WARNUNG** - Das Kinderschutzgitter kann an sämtlichen Oberflächen befestigt werden, mit Ausnahme von Glasfronten.
13. **WARNUNG** - Bitte spannen Sie das Kinderschutzgitter nicht zwischen zwei Glasfronten. Der Druck für das Glas ist zu groß.
14. **WARNUNG** - Überprüfen Sie das Kinderschutzgitter regelmäßig auf die Sicherheit der Befestigungen und die Standsicherheit. Stellen Sie jederzeit sicher, dass es funktionsfähig ist.
15. **WARNUNG** - Vorsicht beim Übersteigen der untersten Leiste.

Pflege & Wartung

- Verwenden Sie keine scharfen Reinigungsmittel.
- Reinigen Sie das Kinderschutzgitter mit einem feuchten Lappen.
- Nutzen Sie das Kinderschutzgitter nicht, wenn Teile fehlen oder defekt sind. Beziehen Sie Zusatz- oder Ersatzteile nur von der Bomi GmbH.



INHALT:

Zum Klemmen:



Zum Bohren:

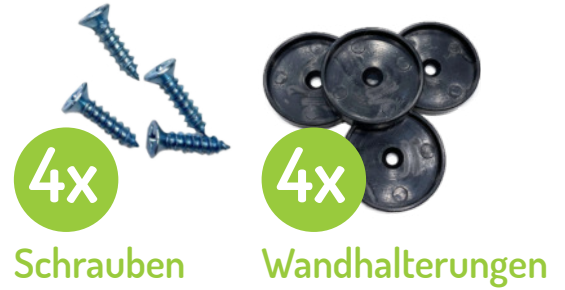

Sonstiges:



OK!

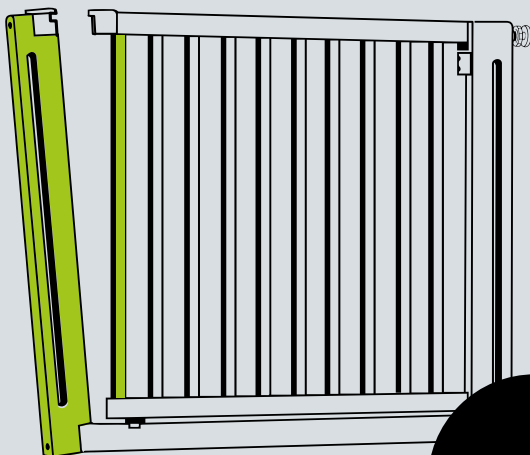

!

Das Kinderschutzgitter erhält Stabilität durch Einspannen. **Eine Schrägstellung** der Gitterstäbe ist gewollt und **kein Produktionsfehler**. Vertrau uns. :)

Hier geht es zum Aufbauvideo:



! Kabelbinder erst nach endgültiger Montage entfernen

02 | AUFBAUEN OHNE BOHREN

a. Die Verlängerung mittig mit Hilfe der Verbindungsbolzen zwischen die zwei Türstücke setzen.

Wichtig:
Um den Aufbau leichter zu gestalten, empfehlen wir zur Montage der Schutzgitter 2 Personen.

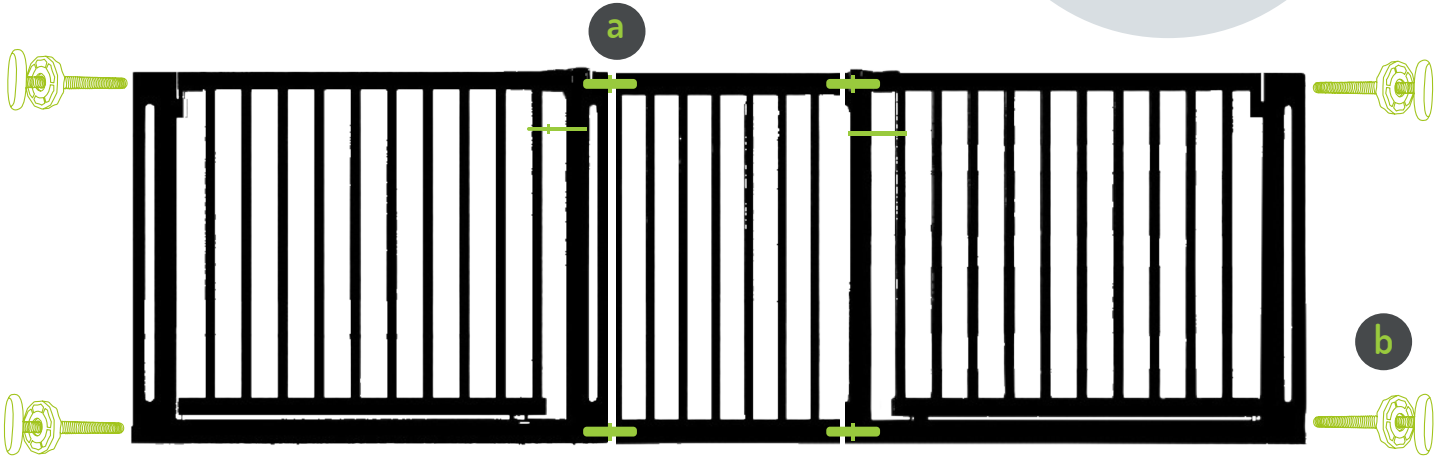

b. Außen in die Türstücke alle 4 Klemmschrauben seitlich in das Gitter stecken. Achtung, kein Gewinde, wird nur gesteckt!

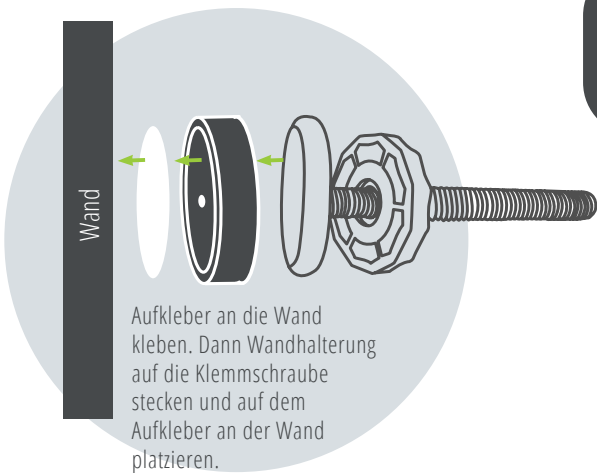

Aufkleber an die Wand kleben. Dann Wandhalterung auf die Klemmschraube stecken und auf dem Aufkleber an der Wand platzieren.

 **+49 176-72117336**

Bei Fragen oder Problemen wenden Sie sich gerne mit Fotos und Videos direkt an den WhatsApp Support.

c. Verbindungsschienen mittig auf die Übergänge klemmen.



02 | AUFBAUEN OHNE BOHREN

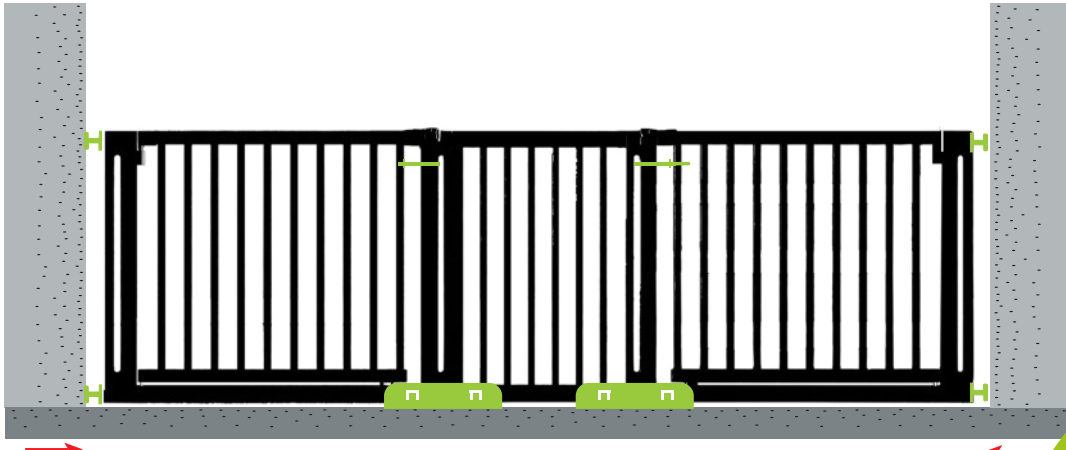

d. Gitter-Konstruktion in den Durchgang stellen.

Klemmschrauben unten beidseitig festziehen.

Öffnung des Kinderschutzgitters Miko:

In den Handgriff fassen, den Daumen seitlich VOR den Schieber setzen & den Schieber nach links wegdrücken & das Türchen leicht anheben.

! Damit die Funktion & Stabilität des Kinderschutzgitters gegeben ist, muss das Kinderschutzgitter immer von Wand zu Wand gerade eingebaut werden.



e. Obere Klemmschraube auf der Scharnierseite solange anziehen, bis der Handgriff zum Schloss gerade steht & der silberne Pin unten in den Trichter eintaucht. Mit Wasserwaage ausschließlich senkrecht ausrichten (Nicht oben auf die Tür legen!)

f. An den beiden Türen die angebrachten Kabel-binder entfernen & fertig :-). Die Türen müssen manuell geschlossen werden.

 +49 176-72117336

Bei Fragen oder Problemen wenden Sie sich gerne mit Fotos und Videos direkt an den WhatsApp Support.

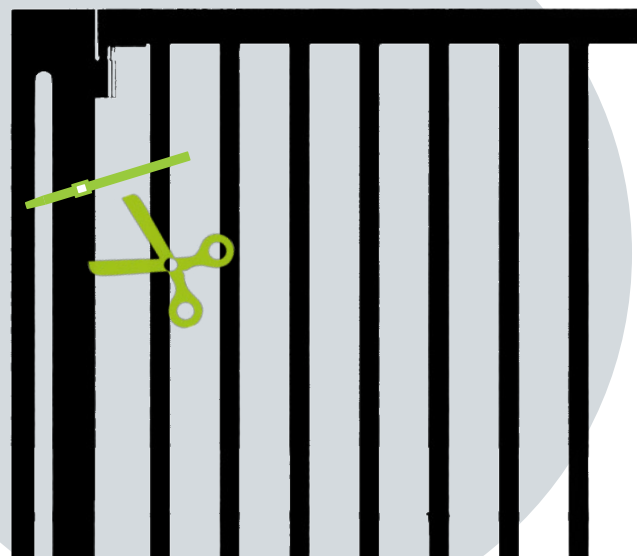

03 | AUFBAUEN MIT BOHREN



a. Alle 4 Wandhalterungen auf der richtigen Höhe in die Wand schrauben.

- ! Das Gitter darf am Ende nicht in der Luft hängen. Es muss auf dem Boden stehen.
- ! Einfache Schrauben beiliegend für die Wandmontage. Bitte je nach Wandmaterial passende Schrauben benutzen!

b. Die Verlängerung mittig mithilfe der Verbindungsbolzen zwischen die zwei Türstücke setzen.

Wichtig:
Um den Aufbau leichter zu gestalten, empfehlen wir zur Montage der Schutzgitter 2 Personen.

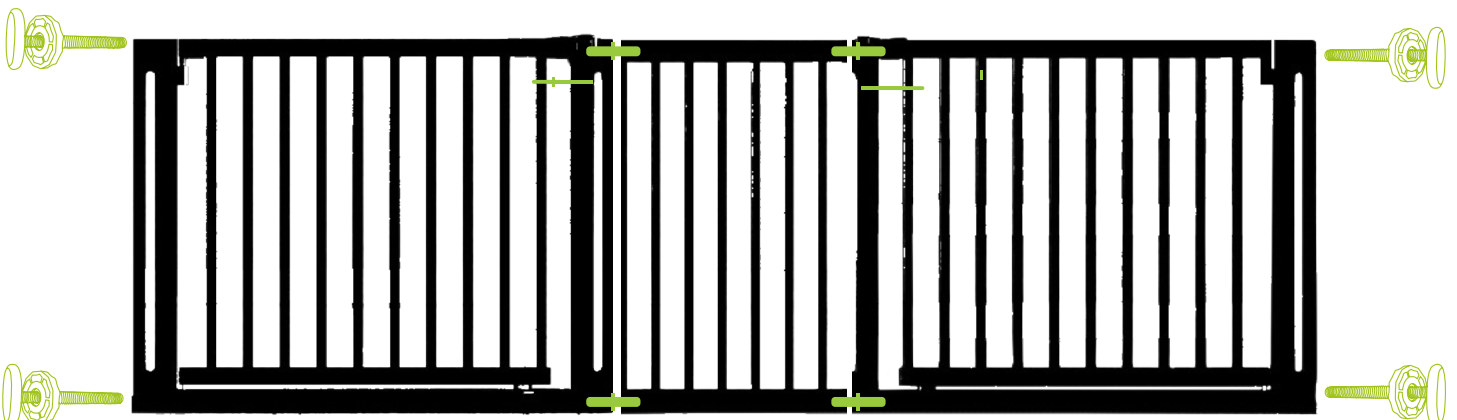

Tipp:
Die Kabelbinder zur Stabilisierung während des Einbaus angebracht lassen und erst in Schritt g entfernen.

c. Außen in die Türstücke alle 4 Klemmschrauben seitlich in das Gitter stecken.
Achtung, kein Gewinde, wird nur gesteckt!

03 | AUFBAUEN MIT BOHREN

d. Verbindungsschienen mittig auf die Übergänge klemmen.

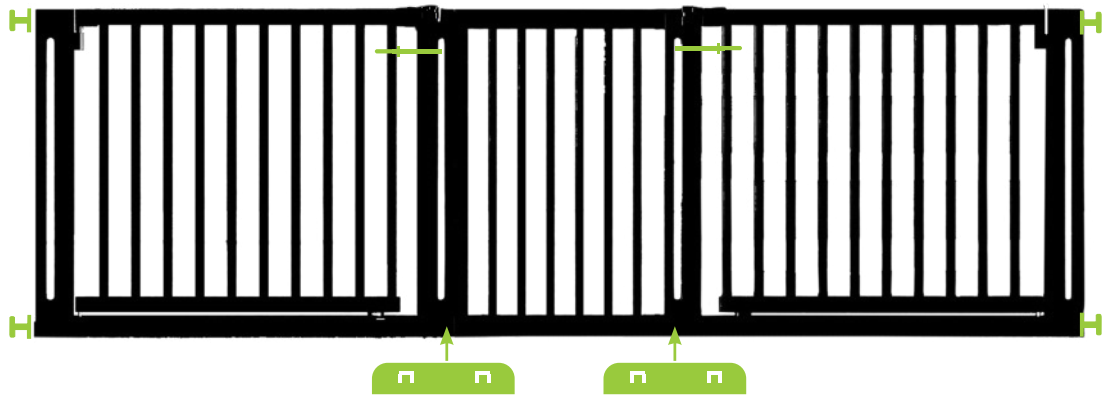

e. Gitter-Konstruktion in den Durchgang stellen.

Klemmschrauben unten beidseitig festziehen.

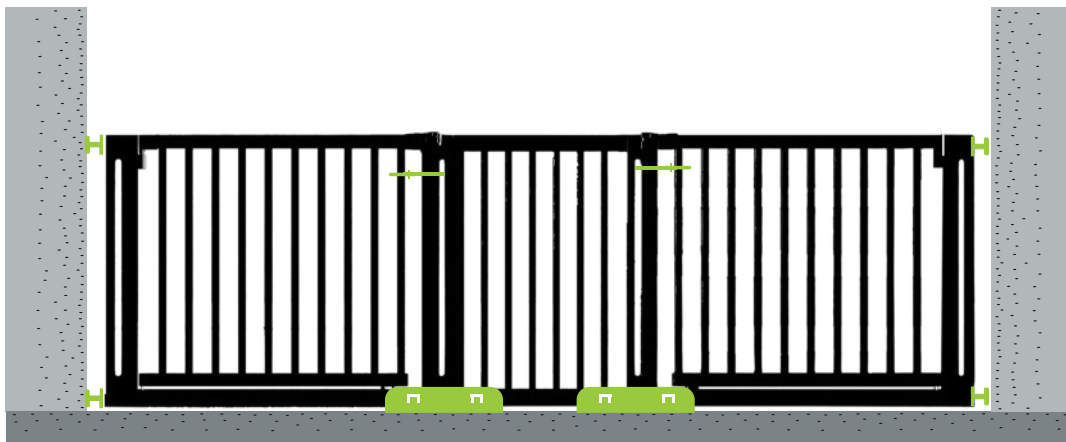

Das Gitter darf am Ende nicht in der Luft hängen. Es muss auf dem Boden stehen.

f. Die Klemmschraube auf der Scharnierseite solange anziehen, bis der Handgriff zum Schloss gerade steht & der silberne Pin unten in den Trichter eintaucht. Mit Wasserwaage ausschließlich senkrecht ausrichten (Nicht oben auf die die Tür legen!)

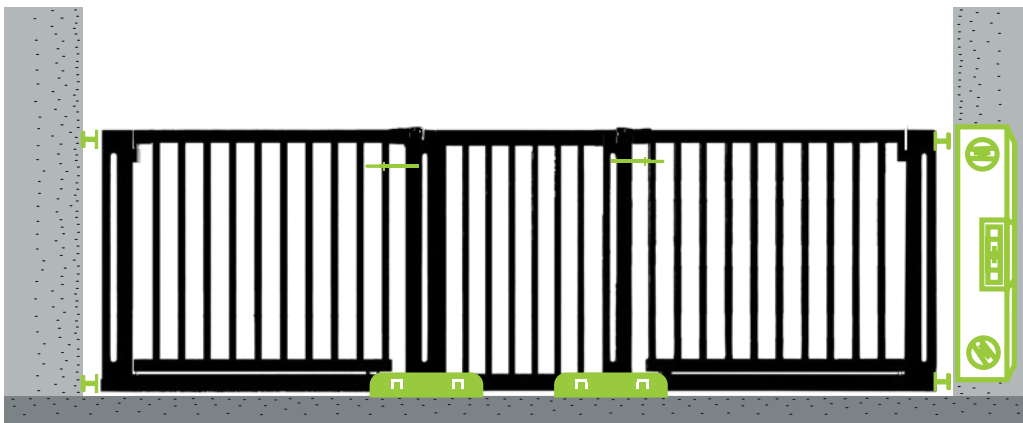

g. An den beiden Türen die angebrachten Kabelbinder entfernen & fertig :-). Die Türen müssen manuell geschlossen werden.



VERBREITERUNG

für Kinderschutzgitter Miko

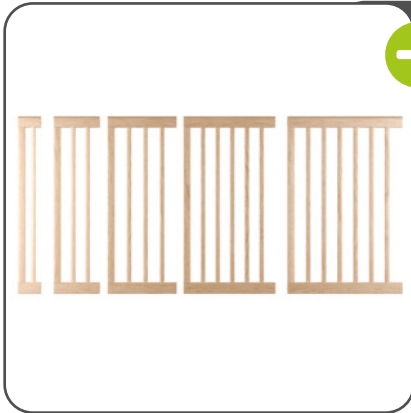

- + In 10 | 20 | 30 | 40 | 50 cm
- + Einfache Montage ohne Werkzeug

- + 2er oder 4er Set erhältlich
- + Für Geländerstäbe mit einem Durchmesser von bis zu 60 mm

Y-ADAPTER

für Montage an Treppen-Geländern

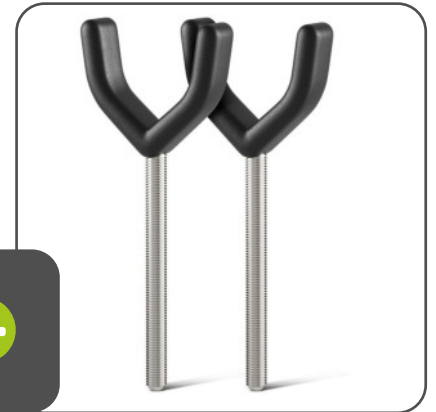

WANDSCHUTZPADS

zum Schutz vor Rissen & Abdrücken



Bei der Nutzung von runden Elefantenfüßen liegt das Kindergitter je nach Breite des Durchgangs nicht vollflächig auf dem Boden auf.



Artikelnummer: 1342-10

- + Wirksamer Schutz an Wand, Gitter, Geländern und Rahmen vor Beschädigungen
- + Kein zusätzliches Werkzeug nötig
- + Im 4er-Set erhältlich



Hier gehts zum
Wandschutzpads
-Aufbauvideo:



MONTAGE DER WANDSCHUTZPADS



- + Einfach bei der Montage des Gitters zwischen Wand und Klemmschrauben einsetzen

Anstatt einer Klemmschraube an der Geländerseite am Gitter montieren (oben und unten). Radmutter wie bei Klemmschraube anbringen.

MONTAGE DER Y-ADAPTER



MONTAGE DER VERBREITERUNGEN

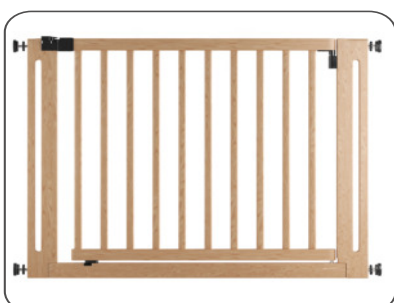

- + Verbreiterung in Gitter einstecken wie Klemmschrauben. Verbindungsschiene unten an das Gitter und an die Verbreiterung klemmen.



1.

Ich habe das Schutzgitter ausgepackt. **Es ist verbogen! Ist es defekt?** 🤔

Das ist richtig so. Das Schutzgitter ist nach dem Entfernen der Kabelbinder verbogen. Mit Festziehen der Feststellschrauben sitzt das Schutzgitter gerade. 🤝

2.

Die Einstellschrauben fallen durch. Sie haben kein Gewinde. **Wie soll ich die festmachen?** 🤔

Ja, das ist richtig. Die Einstellschrauben haben kein Gewinde. Da die Einstellschrauben eingeklemmt werden und mit Radmuttern arretiert werden, brauchen diese kein Gewinde. 🤝

3.

Irgendwie wackelt das Schutzgitter und ist instabil. **Habe ich etwas falsch gemacht?** 🤔

Sicher wurde schon geprüft, ob das Schutzgitter gerade eingebaut ist, oder? Evtl. hilft eins unserer U-Profile zur Stabilisierung. Sende uns am besten ein Foto vom gesamten Einbau inkl. Klemmschrauben per WhatsApp oder E-Mail. Wir helfen daraufhin gerne weiter. 🤝

4.

Die Tür hakt beim Schließen/Öffnen. **Doof!** 🤔

Das lässt sich sicher leicht beheben. Schau mal, ob die Klemmschraube an der Scharnierseite 1-2 Umdrehungen gelockert werden kann & sich das Problem dadurch schon behebt. Falls nicht: Schick uns gerne ein Foto von der gesamten Montage (mit Klemmschrauben) per WhatsApp. Wir gucken uns das an und geben Tipps. 🤝

5.

Habt Ihr sonst noch einen Tipp für mich? 🤔

Klar, das eingebaute Schutzgitter nicht über 90° öffnen. Die eingebaute Feder geht sonst kaputt und das Schutzgitter schließt dann nicht mehr automatisch. 🤝 Und das Schutzgitter MUSS auf dem Boden stehend montiert werden.

6.

OH NEIN!!! 🤔 WIR HABEN DIE FALSCHER GRÖSSE BESTELLT!!! Was nun?

Sollten Sie feststellen, dass sie die falsche Größe bestellt haben, einfach kurz melden. Wir haben eine Lösung! Versprochen. 🤝

Tel: +49 5905-6293536 & service@bomi.de

WhatsApp Support



KONTAKT

für Bomi-Kunden

BOMI GMBH

Otto-Hahn-Straße 24

D-48480 Schapen

KONTAKT

www.bomi.de

service@bomi.de

Tel.: +49 (0) 5905-629 35 36

Whatsapp: +49 176-72 117 336

RETOURENADRESSE

Bomi GmbH

Otto-Hahn-Straße 24

D-48480 Schapen

FOLGT UNS:



#bomi

#bomikindermöbel

#bomisicherheit

Code
scannen
& online
bestellen

www.bomi.de

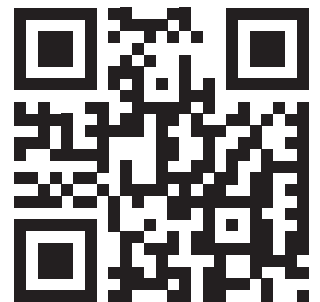



OPERATING AND INSTALLATION INSTRUCTIONS

MIKO staircase with manual locking system
for ascent and descent

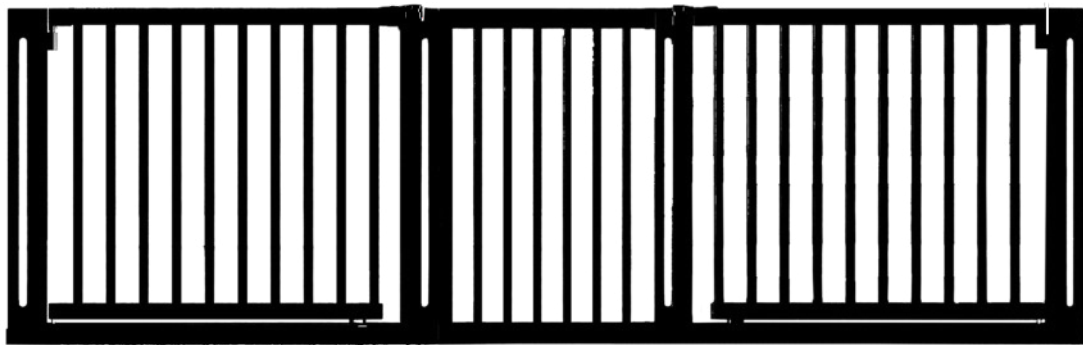

IMPORTANT: THESE INSTRUCTIONS MUST BE READ CAREFULLY
AND KEPT FOR FUTURE REFERENCE.

The child safety gate complies with the DIN EN 1930:2012

WARNING & SAFETY INSTRUCTIONS

1. **WARNING** - Please read the instructions before installing the child safety gate. Incorrect installation can be dangerous.
2. **WARNING** - The child safety gate must be placed on the floor for use and must not be installed in the air.
3. **WARNING** - Please do not leave our little ones unattended when using the child safety gate. The item is suitable for children up to 24 months of age.
4. **WARNING** - The child safety gate must not be used if individual parts are damaged or lost.
5. **WARNING** - Never use without the wall mounting plate!
6. **WARNING** - If the child safety gate is used at the top of the stairs, it should not be fitted below the height of the top step.
7. **WARNING** - The child safety gate must not be attached to windows!
8. **WARNING** - If the child safety gate is used at the bottom of the stairs, it should be fitted at the front of the lowest step.
9. **WARNING** - Use or climbing over the child safety gate by older children can lead to hazards.
10. **WARNING** - The wheel nuts of the child safety gate should be checked and readjusted regularly.
11. **WARNING** - Always check that the child safety gate is properly locked after use.
12. **WARNING** - The child safety gate can be attached to all surfaces with the exception of glass fronts.
13. **WARNING** - Please do not clamp the child safety gate between two glass fronts. The pressure on the glass is too great.
14. **WARNING** - Check the child safety gate regularly to ensure that the fastenings are secure and that it is stable. Ensure that it is functional at all times.
15. **WARNING** - Take care when climbing over the bottom rail.

Care & maintenance



- Do not use harsh cleaning agents
- Clean the child safety gate with a damp cloth.
- Do not use the child safety gate if parts are missing or defective. Only purchase additional or replacement parts from Bomi GmbH.

CONTENT:

For clamping:



4x

Clamping screws



4x

Wall brackets



4x

Sticker

For drilling:



4x

Screws



4x

Wall brackets

Other:



2x

Connecting rail



4x

Connecting bolts

OK!



!

The child safety gate is stabilized by clamping it in place. A slight angle in the bars is intentional and not a manufacturing defect. Trust us. :)

Here's the link to the assembly video:



! Only remove cable ties after final assembly.

02 | ASSEMBLY WITHOUT DRILLING

a. Center the extension between the two door sections using the connecting bolts.

Important:

To make assembly easier, we recommend two people for installing the safety gate.

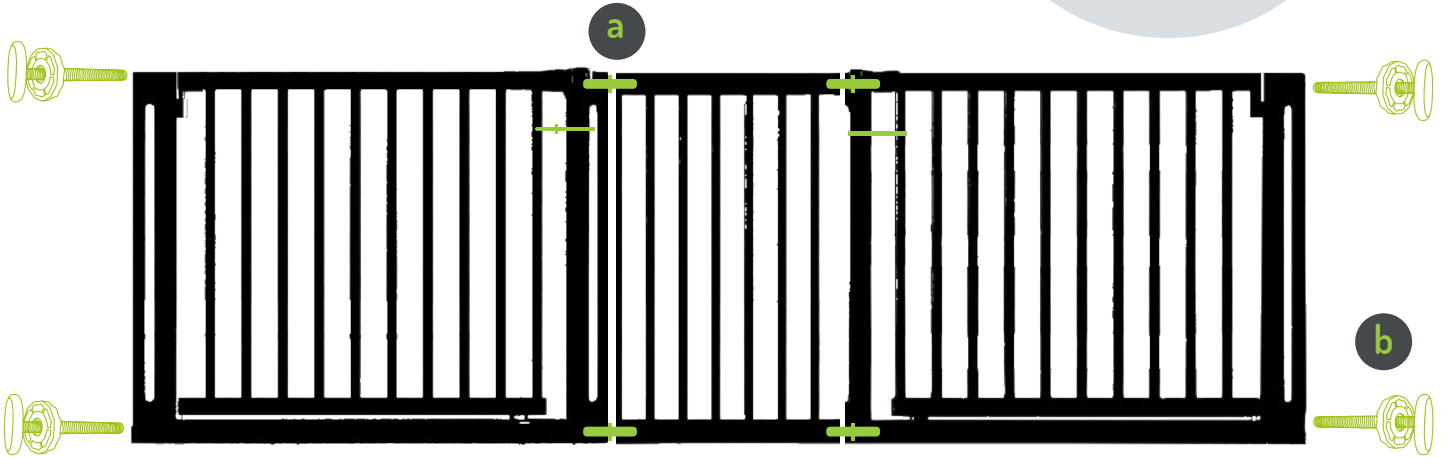

b. Insert all 4 clamping screws into the gate on the outside of the door sections. Caution: There is no thread, it simply plugs in!

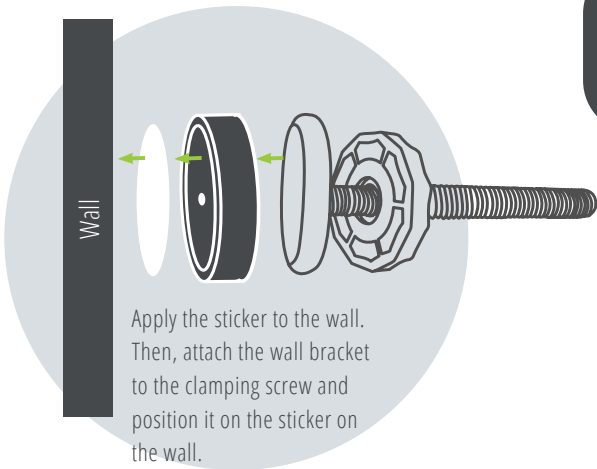

 **+49 176-72117336**

If you have any questions or problems, please contact WhatsApp Support directly with photos and videos.

c. Clamp the connecting rails in the center of the joints.

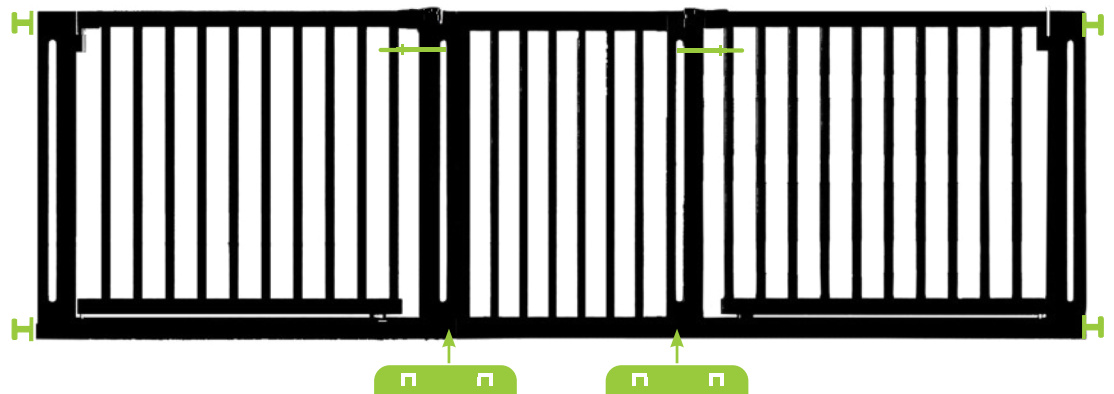

02 | ASSEMBLY WITHOUT DRILLING



d. Place the gate structure in the doorway.

Tighten the clamping screws on b



To ensure the correct function and stability of the child safety gate, it must always be installed straight from wall to wall.

Opening the Miko child safety gate:

Grasp the handle, place your thumb to the side in front of the slider, push the slider to the left, and lift the gate slightly.



e. Tighten the upper clamping screw on the hinge side until the handle is aligned with the lock and the silver pin is inserted into the funnel at the bottom. Align vertically using a spirit level only (do not place it on top of the door!)



f. Remove the attached cable ties on both doors. Does the door close automatically? Perfect! Done :-)



+49 176-72117336

If you have any questions or problems, please contact WhatsApp Support directly with photos and videos.

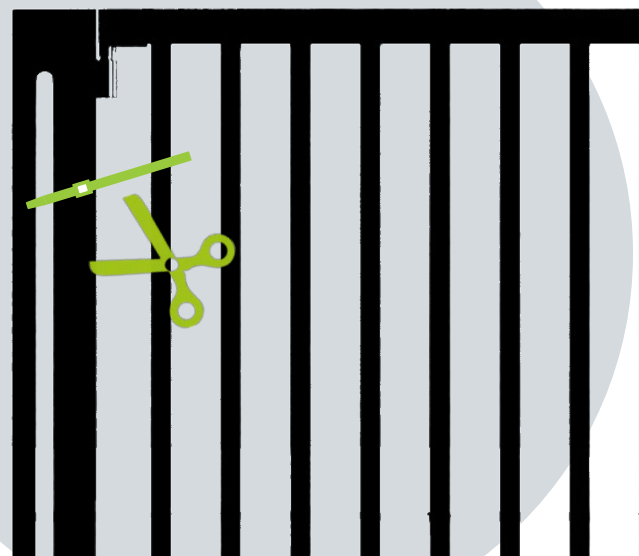

03 | INSTALLATION WITH DRILLING

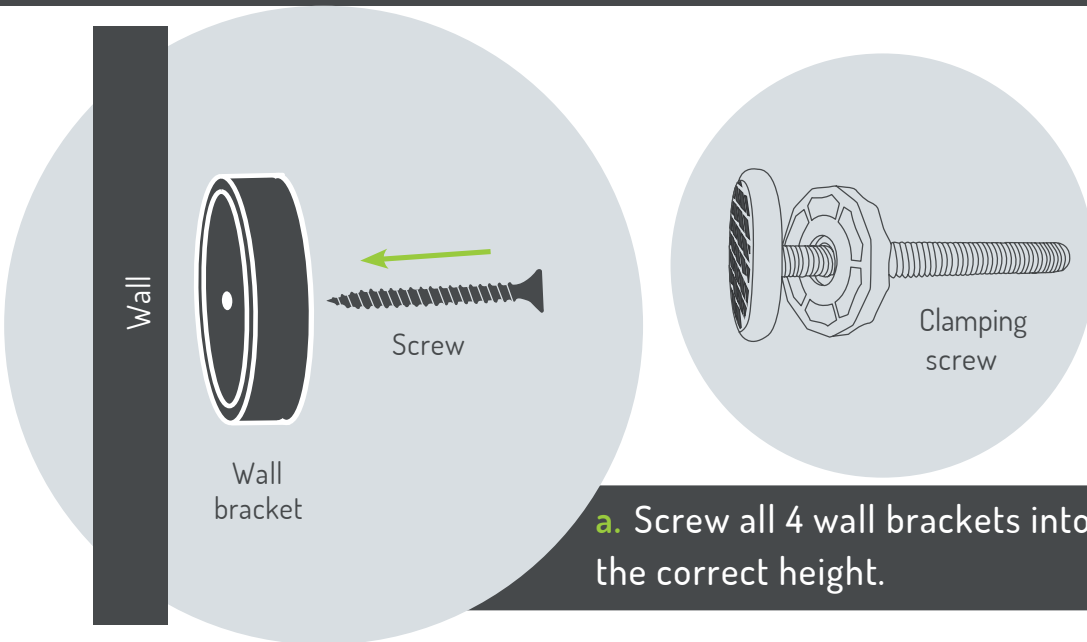

a. Screw all 4 wall brackets into the wall at the correct height.



The gate must not hang in the air at the end. It must stand on the floor.



Simple screws included for wall mounting. Please use suitable screws depending on the wall material!

b. Center the extension between the two door sections using the connecting bolts.

Important:
To make assembly easier, we recommend two people for installing the safety gates.

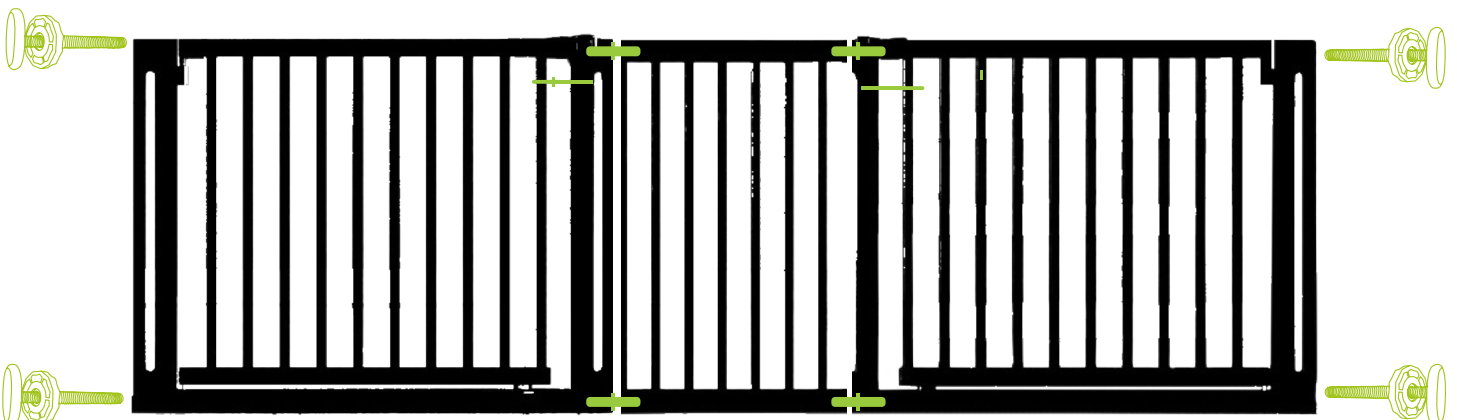

Tip:

Leave the cable ties attached for stability during installation and only remove them in step g.

c. Insert all four clamping screws into the side of the grille on the outside of the door pieces. Caution: No thread, just push it in!

03 | INSTALLATION WITH DRILLING

d. Clamp the connecting rails centrally onto the transitions.

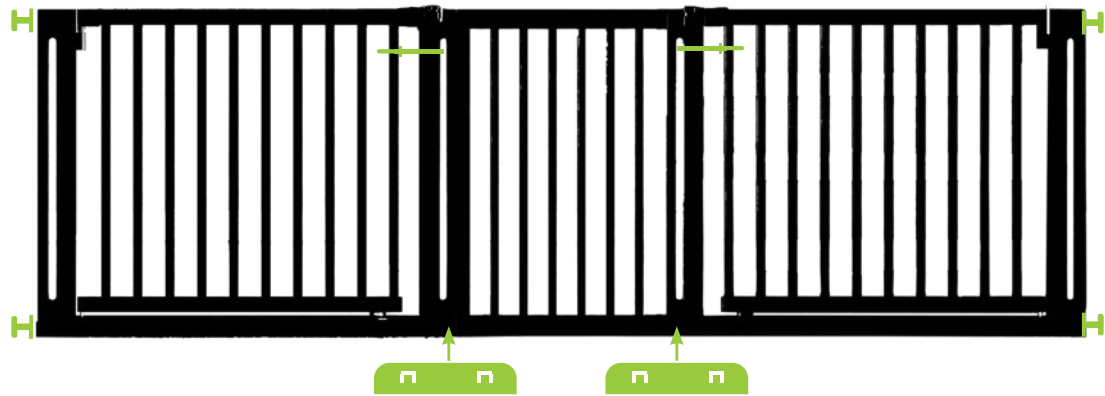

e. Place the gate assembly in the doorway. Tighten the clamping screws on both sides at the bottom.

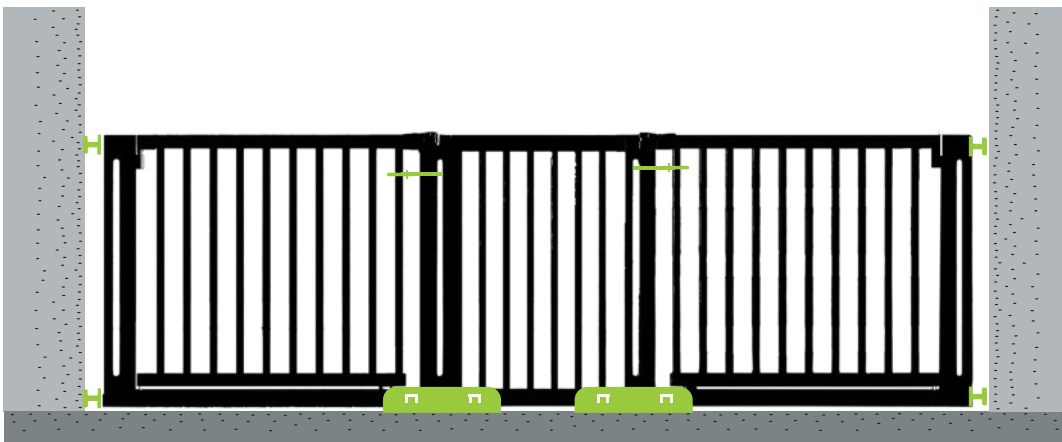

The gate must not be dangling in the air at the end. It must stand on the floor.

f. Tighten the clamping screw on the hinge side until the handle is straight towards the lock and the silver pin is inserted into the funnel at the bottom. Use a spirit level to align it vertically only (do not place it on top of the door!).

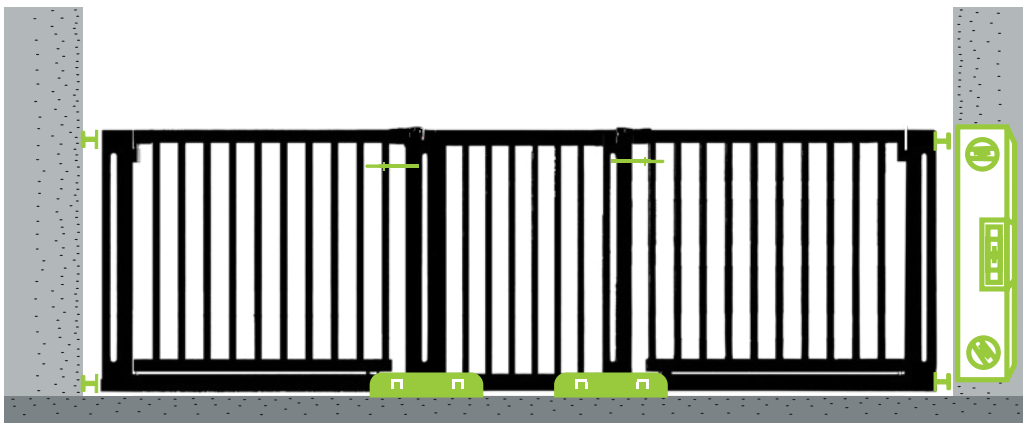

g. Remove the cable ties attached to both doors, and you're done! :-)] The doors must be closed manually.



EXPANSION

for child safety gate Miko

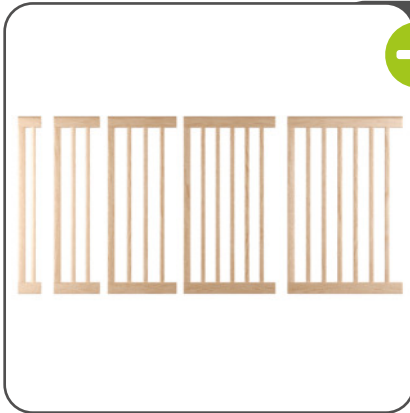

- + In 10 | 20 | 30 | 40 | 50 cm
- + Easy installation without tools

- + Set of 2 or 4 available
- + For balusters with a diameter of up to 60 mm

Y-ADAPTER

for mounting on stair railings



WALL PROTECTION PADS

to protect against cracks & marks



When using round elephant feet, the child safety gate does not rest fully on the floor, depending on the width of the passageway.



Item number: 1342-10

- + Effective protection against damage to walls, grilles, railings and frames
- + No additional tools required
- + Available in a set of 4



Scan here for the wall protection pads installation video:



INSTALLATION OF THE WALL PROTECTION PADS



- + Simply insert between the wall and the clamping screws when installing the grille.

Instead of a clamping screw, fit to the railing side on the grille (top and bottom). Fit the wheel nut as for the clamping screw.

ASSEMBLY OF THE Y-ADAPTER

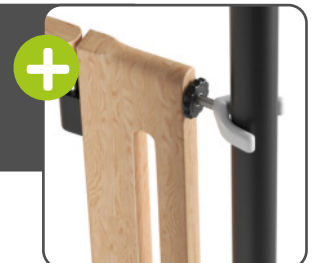

INSTALLATION OF THE EXTENSIONS



- + Insert the extension into the grille in the same way as the clamping screws. Clamp the connecting rail to the bottom of the grille and to the extension.



1.

I have unpacked the protective grille. **It is bent! Is it defective?** 🤔

That is correct. The protective grille is bent after removing the cable ties. Tighten the locking screws to straighten the protective grille. 🤝💪

2.

The adjusting screws are falling through. They have no thread. **How should I tighten them?** 🤔

Yes, that is correct. The adjusting screws are not threaded. As the adjusting screws are clamped in and locked with wheel nuts, they do not need a thread. 🤝

3.

Somehow the protective grille wobbles and is unstable. Have I done something wrong? 🤔

Surely you have already checked whether the protective grille is installed straight, right? One of our U-profiles may help to stabilise it. It's best to send us a photo of the entire installation including the clamping screws by WhatsApp or email. We will then be happy to help. 🤝

4.

The door catches when closing/opening. **BAD!** 🤔

Surely you have already checked whether the protective grille is installed straight, right? One of our U-profiles may help to stabilise it. It's best to send us a photo of the entire installation, including the clamping screws, by WhatsApp or email. We will then be happy to help. 🤝💪

5.

Do you have any other tips for me? 🐱

Of course, do not open the built-in protective grille more than 90°. Otherwise the built-in spring will break and the protective grille will no longer close automatically. 🤝💪 And the protective grille **MUST** be mounted upright on the floor.

6.

OH NO!!! 🤔🤔 WE ORDERED THE WRONG SIZE!!! What now??

If you realise that you have ordered the wrong size, just let us know. We have a solution! We promise. 🌟🤝

Phone: +49 5905-6293536 & service@bomi.de

WhatsApp Support



CONTACT

for Bomi customers

BOMI GMBH

Otto-Hahn-Straße 24

D-48480 Schapen

CONTACT

www.bomi.de

service@bomi.de

Phone: +49 (0) 5905-629 35 36

Whatsapp: +49 176-72 117 336

RETOUR ADDRESS

Bomi GmbH

Otto-Hahn-Straße 24

D-48480 Schapen

FOLLOW US:



#bomi

#bomikindermöbel

#bomisicherheit

Scan code
& order
online

www.bomi.de

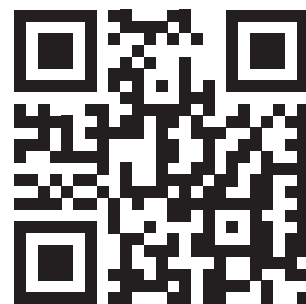



GEBRUIKS- EN MONTAGEVOORSCHRIFT

MIKO trapopgang en -afgang
met handmatige vergrendeling

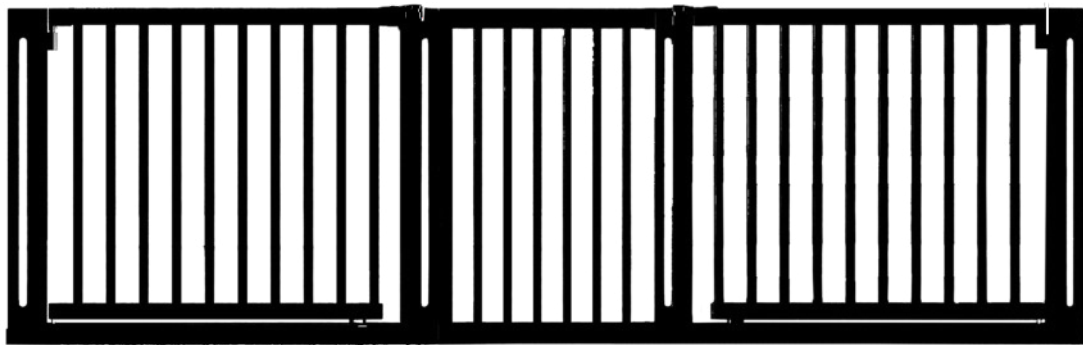

BELANGRIJK: DEZE INSTRUCTIES ZIJN ZORGVULDIG
LEES EN BEWAAR DEZE BRIEF VOOR TOEKOMSTIGE
NASLAG.

Het kinderbeveiligingshek voldoet aan DIN EN 1930:2012

WAARSCHUWINGEN & VEILIGHEIDSINSTRUCTIES

1. **WAARSCHUWING** - Lees de instructies aandachtig voor het monteren van het kinderbeveiligingshek. Onjuiste montage kan gevaarlijk zijn.
2. **WAARSCHUWING** - Het kinderbeveiligingshek moet op de grond staan tijdens gebruik en mag niet zwevend gemonteerd worden.
3. **WAARSCHUWING** - Laat kleine kinderen niet zonder toezicht wanneer u het kinderbeveiligingshek gebruikt. Dit product is geschikt voor kinderen tot 24 maanden.
4. **WAARSCHUWING** - Gebruik het kinderbeveiligingshek niet als onderdelen beschadigd of verloren zijn.
5. **WAARSCHUWING** - Gebruik het hek nooit zonder wandbevestigingsplaten!
6. **WAARSCHUWING** - Wanneer het hek bovenaan een trap wordt geplaatst, mag het niet onder de hoogte van de bovenste trede worden gemonteerd.
7. **WAARSCHUWING** - Het kinderbeveiligingshek mag niet aan ramen bevestigd worden!
8. **WAARSCHUWING** - Wanneer het hek onderaan een trap wordt geplaatst, moet het aan de voorkant van de laagste trede bevestigd worden.
9. **WAARSCHUWING** - Het gebruik of overklimmen van het hek door oudere kinderen kan gevaarlijk zijn.
10. **WAARSCHUWING** - Controleer en stel de moeren van het hek regelmatig bij.
11. **WAARSCHUWING** - Controleer altijd of het hek goed gesloten is na gebruik.
12. **WAARSCHUWING** - Het hek kan op alle oppervlakken bevestigd worden, behalve op glas.
13. **WAARSCHUWING** - Span het hek niet tussen twee glasoppervlakken. De druk op het glas is te groot.
14. **WAARSCHUWING** - Controleer regelmatig de bevestigingen en stabiliteit van het hek. Zorg altijd dat het goed functioneert.
15. **WAARSCHUWING** - Wees voorzichtig bij het overstappen van de onderste lat.

Onderhoud en verzorging



- Gebruik geen agressieve schoonmaakmiddelen.
- Maak het hek schoon met een vochtige doek.
- Gebruik het hek niet als onderdelen ontbreken of defect zijn. Bestel reserveonderdelen alleen bij Bomi GmbH.

INHOUD:

Om te klemmen:



4X

Klemschroeven



4X

Wandbevestigingen



4X

Sticker

Om te boren:



4X

Schroeven



4X

Wandbevestigingen

Overig:



2X

Verbindingsrail



4X

Verbindingsbouten

OK!

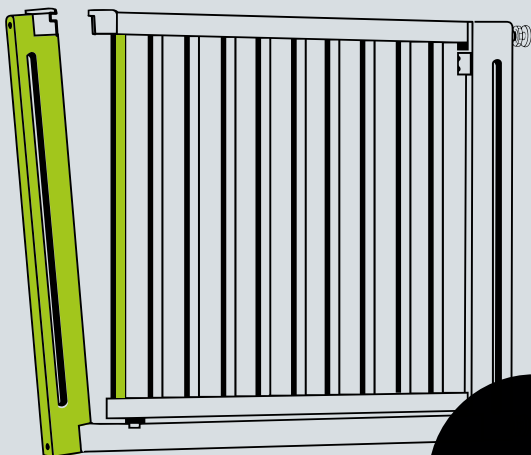

!

Het kinderveiligheidshekje wordt gestabiliseerd door het vast te klemmen. **Een kleine hoek in de spijlen is opzettelijk en geen productiefout. Vertrouw ons maar. :)**

Hier is de link naar de montagevideo:



! Verwijder de kabelbinders pas bij de definitieve installatie.

02 | MONTAGE ZONDER BOOR

a. Plaats de verlenging in het midden tussen de twee deurkozijnen met behulp van de verbindingsbouten.

Belangrijk:
Om de montage te vergemakkelijken, raden we aan om het veiligheidshekje met twee personen te installeren.

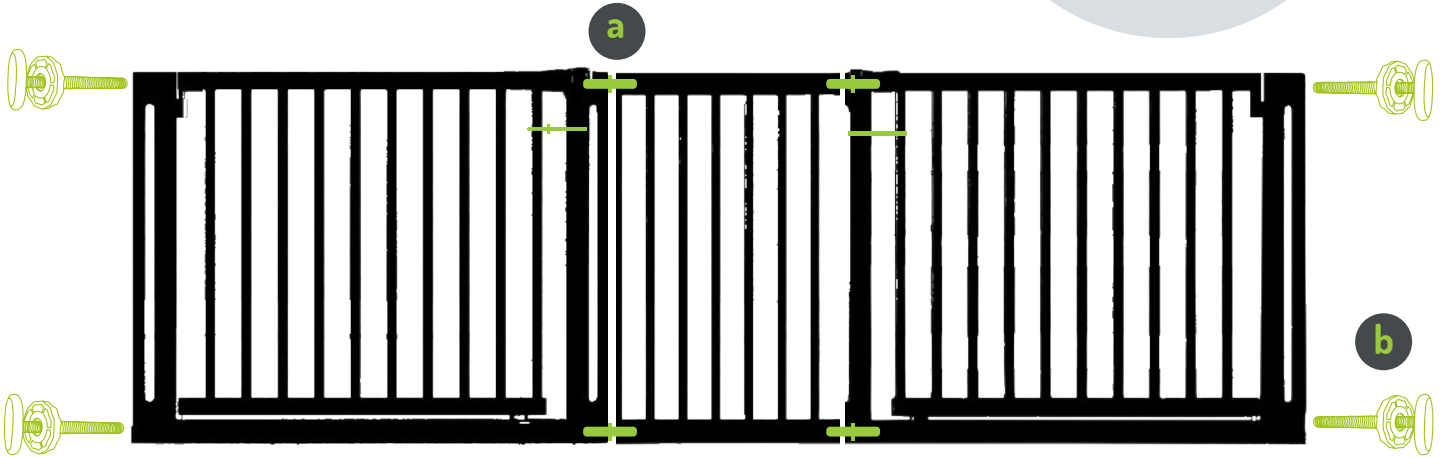

b. Plaats alle vier de klemmschroeven in de zijkanten van de deurkozijnen. Let op: Er is geen schroefdraad; ze schuiven eenvoudig op hun plaats.

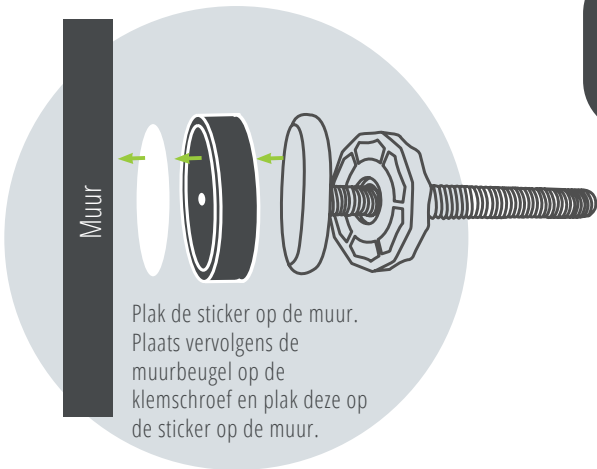

 **+49 176-72117336**

Als u vragen of problemen heeft, kunt u direct contact opnemen met WhatsApp Support met foto's en video's.

c. Klem de verbindingrails in het midden van de voegen.

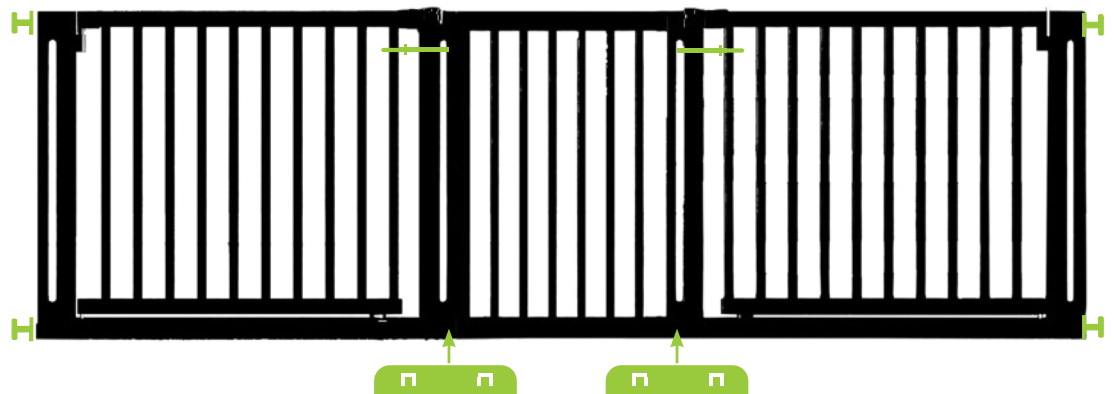

02 | MONTAGE ZONDER BOOR

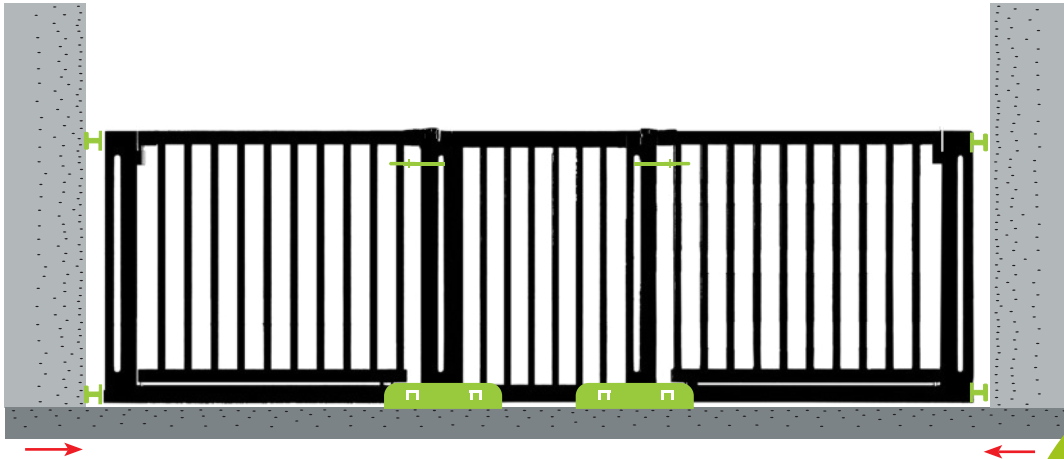

d. Plaats het hekwerk in de deuropening. Draai de klem schroeven aan beide zijden onderaan vast.

Het Miko kinderhekje openen:

Pak de hendel vast, plaats uw vum opzij **V00R** de schuifregelaar duw de schuifregelaar naar links en til het hekje iets op.

! Voor een goede werking en stabiliteit van het kinderhek moet het altijd recht van muur tot muur worden gemonteerd.



e. Draai de bovenste klem schroef aan de scharnierzijde vast totdat de hendel uitgelijnd is met het slot en de zilveren pen onderaan in de trechter is gestoken. Lijn de deur verticaal uit met alleen een waterpas (niet bovenop de deur plaatsen!)

f. Verwijder de kabelbinders van beide deuren en klaar! :-] De deuren moeten handmatig worden gesloten.

 **+49 176-72117336**

Heeft u vragen of problemen?
Neem dan gerust rechtstreeks contact op met WhatsApp Support met foto's en video's.

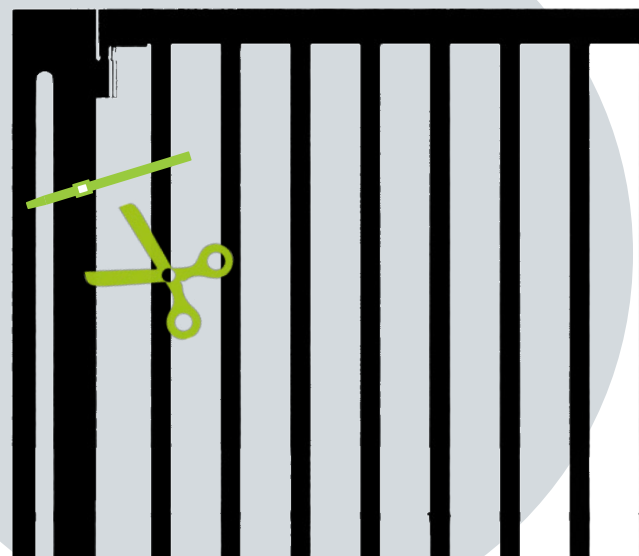

03 | MONTAGE MET BOREN

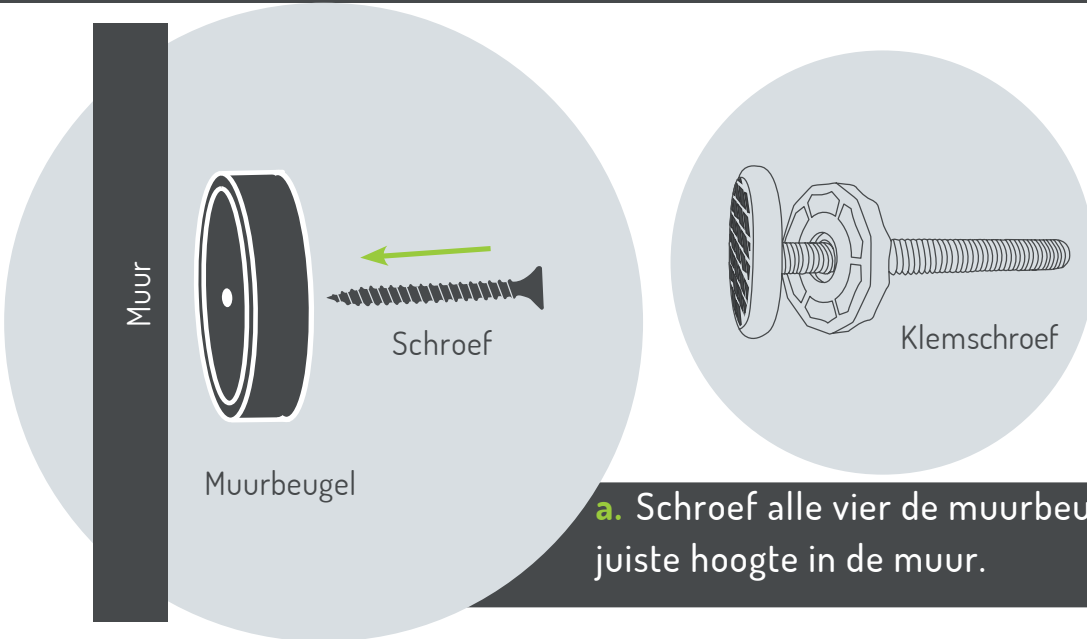

a. Schroef alle vier de muurbeugels op de juiste hoogte in de muur.

- ! De poort mag aan het uiteinde niet in de lucht hangen. Hij moet op de vloer staan.
- ! Voor wandmontage worden eenvoudige schroeven meegeleverd. Gebruik geschikte schroeven, afhankelijk van het materiaal van de muur!

b. Plaats de verlenging centraal tussen de twee deursecties met behulp van de verbindingbouten.

Belangrijk:
Om de montage te vergemakkelijken, raden we aan om het veiligheidshokje met twee personen te installeren.

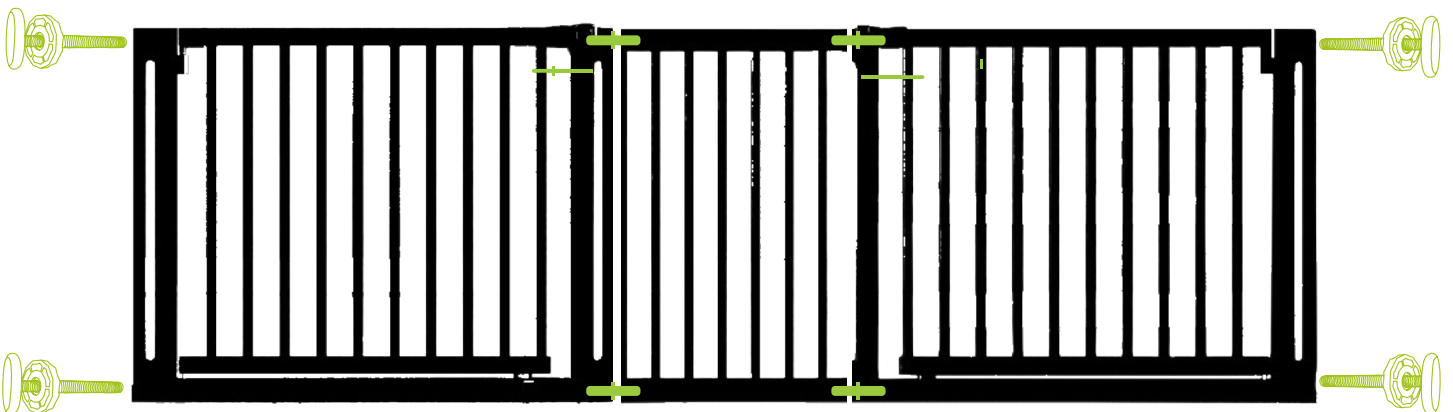

Tip:
Laat de kabelbinders tijdens de installatie zitten voor stabiliteit en verwijder ze pas in stap g.

c. Plaats alle 4 de klenschroeven in de zijkant van de poort aan de buitenkant van de deursecties. Let op: Geen schroefdraad, gewoon erin duwen!

03 | MONTAGE MET BOREN

d. Klem de verbindingsrails centraal op de overgangen.

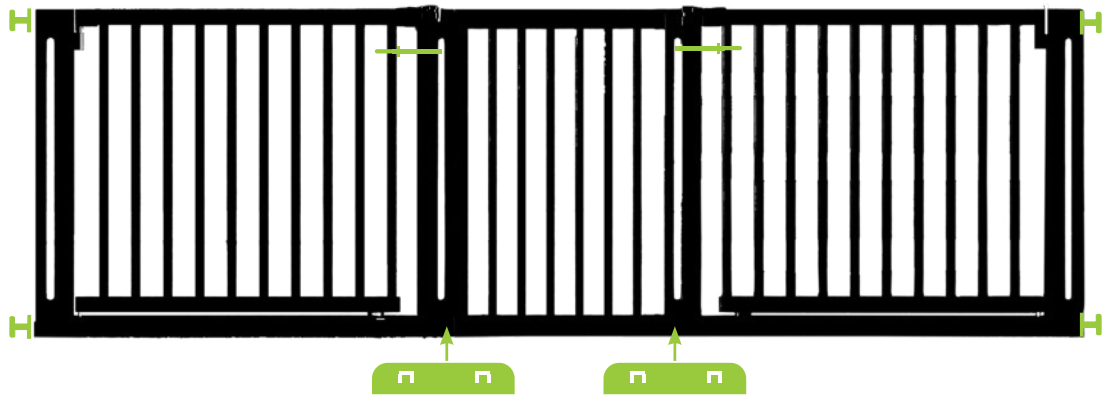

e. Plaats de poortconstructie in de deuropening. Draai de klem schroeven aan beide zijden onderaan vast.

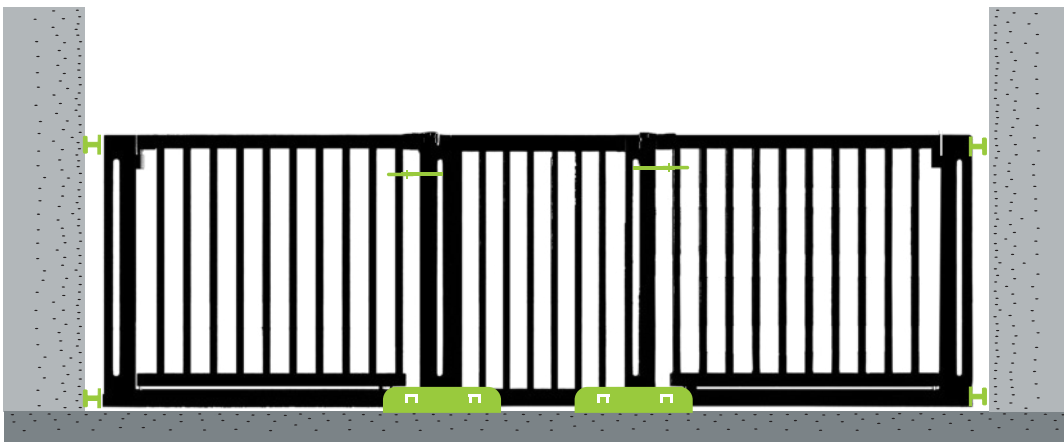

De poort mag aan het uiteinde niet in de lucht bungelen. Hij moet op de grond staan.

f. Draai de klem schroef aan de scharnierzijde vast totdat de kruk recht naar het slot wijst en de zilveren pen onderaan in de trechter zit. Gebruik een waterpas om hem alleen verticaal uit te lijnen (niet bovenop de deur plaatsen!).

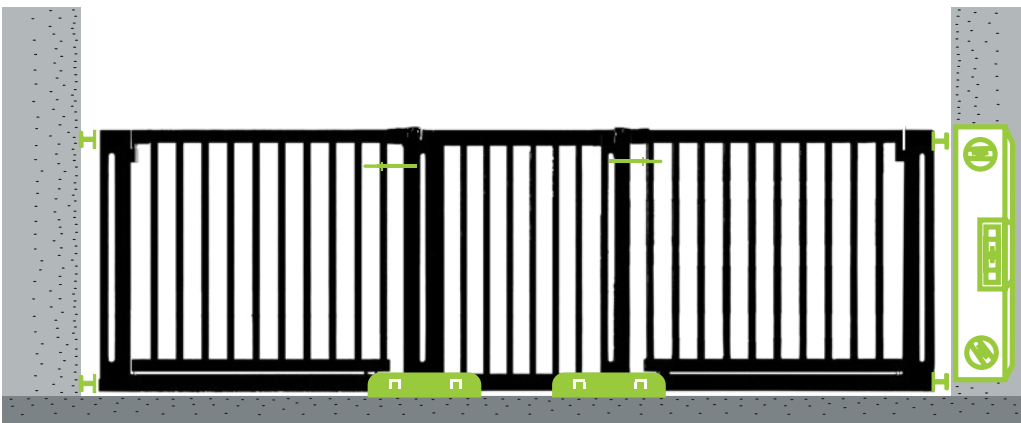

g. Verwijder de kabelbinders van beide deuren en klaar! :-] De deuren moeten handmatig worden gesloten.



VERBREDING

voor kinderveiligheidshekje Miko

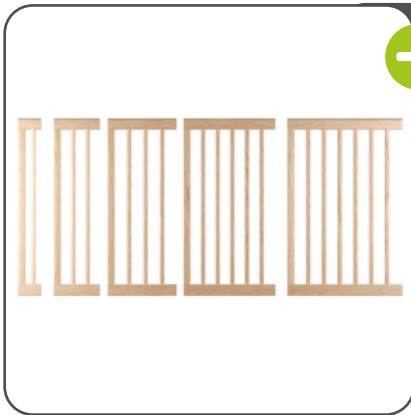

- + In 10 | 20 | 30 | 40 | 50 cm
- + Eenvoudige montage zonder gereedschap

- + Set van 2 of 4 verkrijgbaar
- + Geschikt voor leuningen tot 60 mm diameter

Y-ADAPTER

voor montage op trapleuningen



MUURBESCHERMINGSPADS

Ter voorkoming van beschadigingen



Bij gebruik van ronde olifantpoten kan het zijn dat het kinderhekje, afhankelijk van de breedte van de doorgang, niet volledig op de grond rust.



Artikelnummer: 1342-10

- + Effectieve bescherming van muren, roosters, leuningen en kozijnen tegen beschadigingen
- + Geen extra gereedschap nodig
- + Verkrijgbaar in een set van 4



Klik hier voor de montagevideo van de wandbeschermingspad



INSTALLATIE VAN DE MUURBESCHERMINGSPADS



- + Steek de schroeven eenvoudig tussen de muur en de klem bij het monteren van het rooster

In plaats van een klemschroef, monteer deze aan de relingzijde van het rooster (boven en onder). Bevestig de wielmoer op dezelfde wijze als de klemschroef.

MONTAGE DE Y-ADAPTER



INSTALLATIE VAN DE UITBREIDINGEN



- + Plaats het verlengstuk in het rooster zoals klemschroeven. Klem de verbindingsrail vast aan de onderkant van het rooster en aan het verlengstuk.



1.

Ik pakte het beschermrooster uit. Het is krom! **Is het defect?** 🤔

Dat klopt. Het beschermrooster is verbogen na het verwijderen van de kabelbinders. Door het aandraaien van de borgschroeven zit het beschermrooster recht. 🤝💪

2.

De stelschroeven vallen erdoorheen. Ze hebben geen draad. **Hoe moet ik ze bevestigen?** 🤔

Ja, dat klopt. De stelschroeven hebben geen schroefdraad. Omdat de stelschroeven met wielmoeren worden vastgeklemd en geborgd, is er geen schroefdraad nodig 🤝

3.

Op de een of andere manier wiebelt het beschermrooster en is het instabiel. **Heb ik iets verkeerd gedaan?** 🤔

Je hebt vast al gecontroleerd of het veiligheidshekje recht gemonteerd is, toch? Misschien kan een van onze U-profielen helpen om het hek te stabiliseren. Stuur ons het beste een foto van de complete installatie, inclusief de klemschroeven, via WhatsApp of e-mail. We helpen je graag verder. 🤝

4.

De deur klemt bij het sluiten/openen. **Dom!** 🤔

U hebt toch zeker al gecontroleerd of het veiligheidshekje recht is gemonteerd? Misschien dat een van onze U-profielen helpt om het te stabiliseren. Het beste kunt u ons via WhatsApp of e-mail een foto van de gehele installatie, inclusief klemschroeven, sturen. Wij helpen u graag verder. 🤝💪

5.

Heb je nog andere tips voor mij? 🤔

Uiteraard mag u het ingebouwde beschermrooster niet verder dan 90° openen. Anders breekt de ingebouwde veer en sluit het beschermrooster niet meer automatisch. 🤝💪 En het veiligheidshekje MOET stand op de vloer worden gemonteerd..

6.

O NEEEE!!! 🤔🤔 WE HEBBEN DE VERKEERDE MAAT BESTELD!!! Wat nu?

Als u merkt dat u de verkeerde maat heeft besteld, laat het ons dan weten. Wij hebben een oplossing! Beloofd. 🤝🤝

Tel: +49 5905-6293536 & service@bomi.de

WhatsApp Support



CONTACT

voor Bomi-klanten

BOMI GMBH

Otto-Hahn-Straße 24

D-48480 Schapen

CONTACT

www.bomi.de

service@bomi.de

Tel.: +49 (0) 5905-629 35 36

Whatsapp: +49 176-72 117 336

RETOURADRES

Bomi GmbH

Otto-Hahn-Straße 24

D-48480 Schapen

VOLG ONS:



#bomi

#bomikindermöbel

#bomisicherheit

Scan de
code
& bestel
online:

www.bomi.de

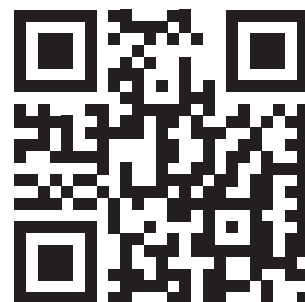



NOTICE D'UTILISATION ET DE MONTAGE

Monte-escalier MIKO avec
système de verrouillage manuel



IMPORTANT: CES INSTRUCTIONS DOIVENT ÊTRE LUES
ATTENTIVEMENT ET CONSERVÉES POUR CONSULTATION
ULTÉRIEURE

La grille de protection pour enfants est conforme à la norme DIN EN 1930:2012

AVERTISSEMENTS ET CONSIGNES DE SÉCURITÉ

1. **ATTENTION** - Veuillez lire les instructions avant de monter la grille de protection pour enfants. Un montage incorrect peut être dangereux.
2. **ATTENTION** - La grille de protection pour enfants doit être posée au sol pour être utilisée et ne doit pas être fixée en l'air.
3. **ATTENTION** - Ne laissez pas les jeunes enfants sans surveillance lorsque vous utilisez la grille de protection. Cet article est adapté aux enfants jusqu'à 24 mois.
4. **ATTENTION** - La grille de protection ne doit pas être utilisée si des pièces sont endommagées ou manquantes.
5. **ATTENTION** - Ne jamais utiliser la grille sans les plaques de fixation murales !
6. **ATTENTION** - Si la grille est installée en haut d'un escalier, elle ne doit pas être placée en dessous de la hauteur de la dernière marche.
7. **ATTENTION** - La grille de protection ne doit pas être installée sur des fenêtres !
8. **ATTENTION** - Si la grille est installée en bas d'un escalier, elle doit être fixée à l'avant de la marche la plus basse.
9. **ATTENTION** - L'utilisation ou l'escalade de la grille par des enfants plus âgés peut présenter des risques.
10. **ATTENTION** - Les écrous de la grille de protection doivent être régulièrement vérifiés et resserrés.
11. **ATTENTION** - Vérifiez toujours que la grille est correctement fermée après utilisation.
12. **ATTENTION** - La grille peut être fixée sur toutes les surfaces, à l'exception des surfaces en verre.
13. **ATTENTION** - Ne tendez pas la grille entre deux surfaces en verre. La pression exercée sur le verre est trop importante.
14. **ATTENTION** - Vérifiez régulièrement la solidité des fixations et la stabilité de la grille. Assurez-vous qu'elle fonctionne correctement à tout moment.
15. **ATTENTION** - Soyez prudent lorsque vous enjambez la barre inférieure.

Entretien et maintenance



- N'utilisez pas de produits de nettoyage abrasifs.
- Nettoyez la grille avec un chiffon humide.
- N'utilisez pas la grille si des pièces sont manquantes ou endommagées. Commandez les pièces supplémentaires ou de rechange uniquement auprès de Bomi GmbH.

CONTENU:

Pour le serrage:



4x

Vis de serrage



4x

Support mural



4x

Autocollant

Pour le perçage:



4x

Vis



4x

Support mural

Autres:



2x

Rail de
raccordement



4x

Boulons de
fixation

OK!

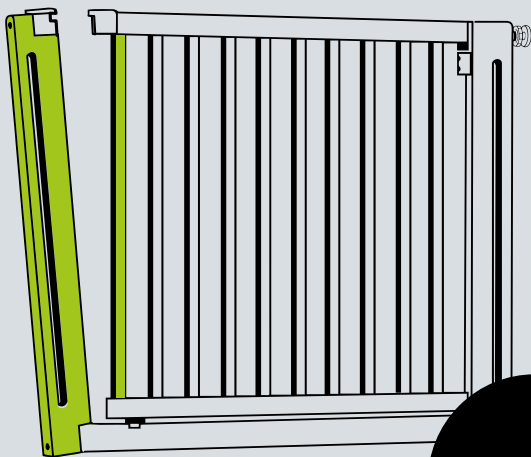

!

La barrière de sécurité pour enfants est stabilisée par un système de fixation.

Un léger angle dans les barreaux est normal et ne constitue pas un défaut de fabrication.

Faites-nous confiance ! :)

Voici le lien vers la vidéo de montage:



! Ne retirez les attaches que après le montage final.

02 | MONTAGE SANS PERÇAGE

a. Placez la rallonge au centre des deux sections de porte à l'aide des boulons de raccordement.

Important :

Pour faciliter le montage, nous recommandons d'être deux pour installer la barrière de sécurité.

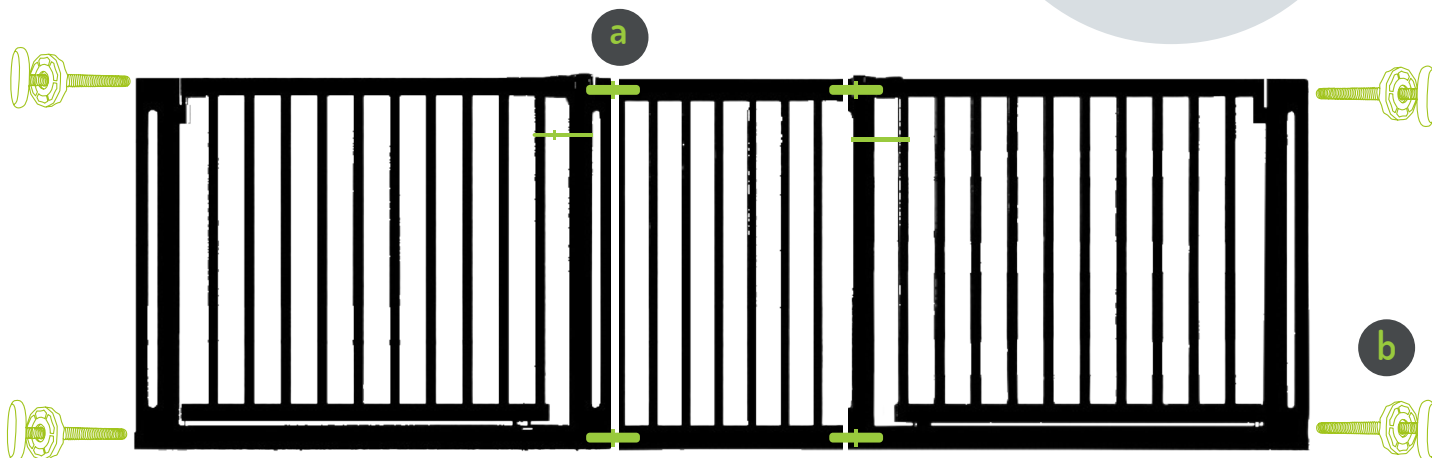

b. Insérez les 4 vis de serrage dans la barrière, à l'extérieur des sections de porte. Attention : Pas de filetage, il suffit d'enfoncer!

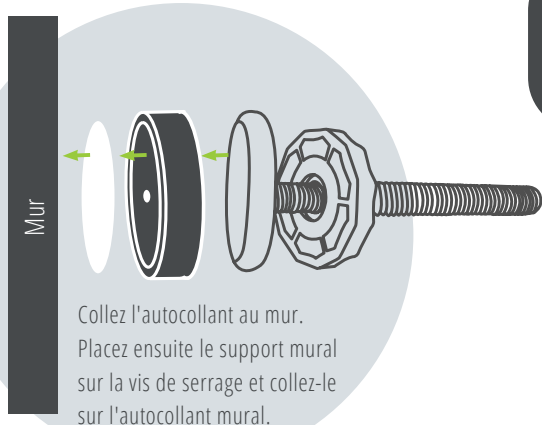

 **+49 176-72117336**

Pour toute question ou tout problème, veuillez contacter directement l'assistance WhatsApp avec des photos et des vidéos.

c. Fixez les rails de raccordement au centre des transitions.



02 | MONTAGE SANS PERÇAGE

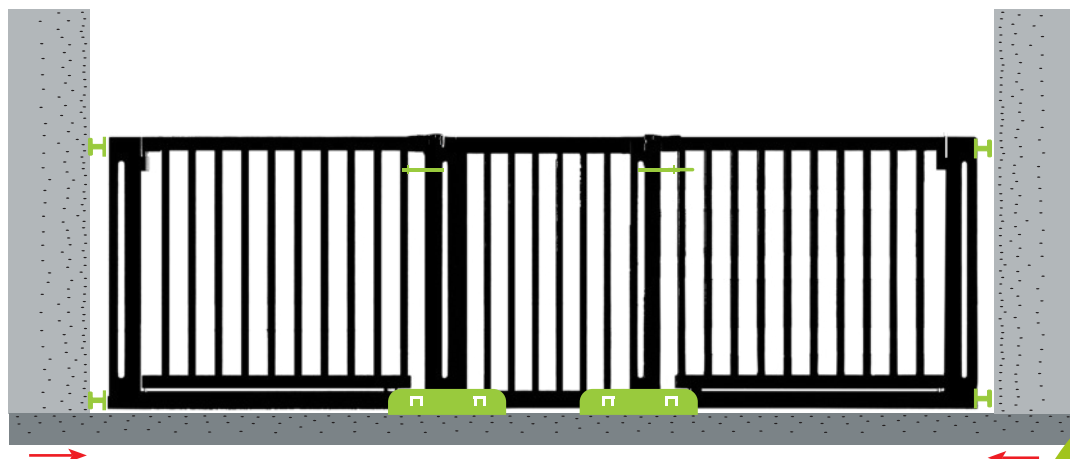

d. Placez la structure de la barrière dans l'embrasure de la porte. Vissez les vis de serrage des deux côtés, en bas.



Pour garantir le bon fonctionnement et la stabilité de la barrière de sécurité, celle-ci doit toujours être installée à l'horizontale, d'un mur à l'autre.

Ouverture de la barrière de sécurité enfant Miko :

Saisissez la poignée, placez votre pouce sur le côté, devant le curseur, poussez le curseur vers la gauche et soulevez légèrement la barrière.



e. Serrez la vis de serrage supérieure côté charnière jusqu'à ce que la poignée soit alignée avec la serrure et que la goupille argentée soit insérée dans l'entonnoir inférieur. Alignez verticalement à l'aide d'un niveau à bulle uniquement (ne le placez pas sur la porte !).



f. Retirez les attaches de câble fixées aux deux portes, et voilà ! :-) Les portes doivent être fermées manuellement.



+49 176-72117336

Pour toute question ou tout problème, n'hésitez pas à contacter l'assistance WhatsApp directement avec des photos et des vidéos.

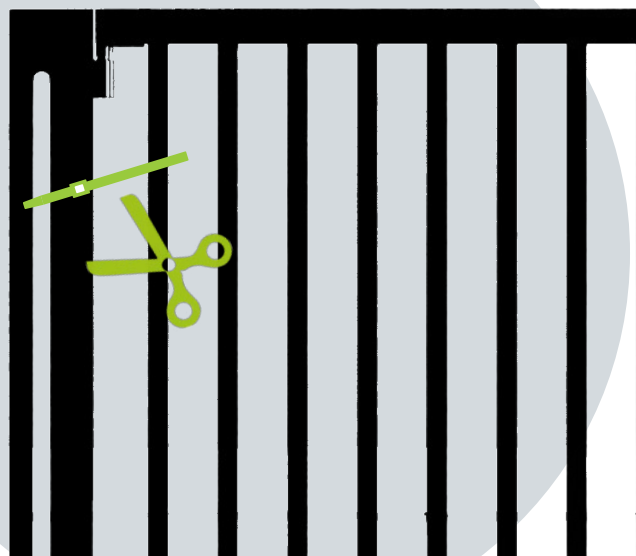

03 | MONTAGE PAR PERÇAGE

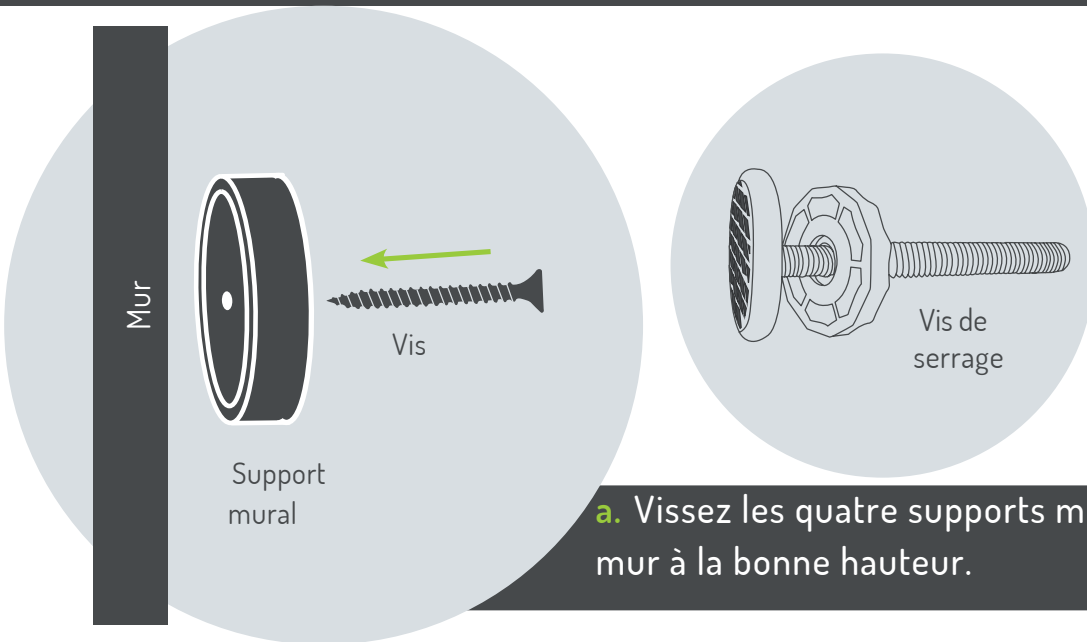

a. Vissez les quatre supports muraux au mur à la bonne hauteur.



La barrière ne doit pas être suspendue à son extrémité. Elle doit reposer au sol.



Vis simples fournies pour la fixation murale. Veuillez utiliser des vis adaptées au matériau du mur !

b. Placez l'extension au centre entre les deux sections de porte à l'aide des boulons d'assemblage.

Important :

Pour faciliter le montage, nous recommandons d'être deux pour installer la barrière de sécurité.

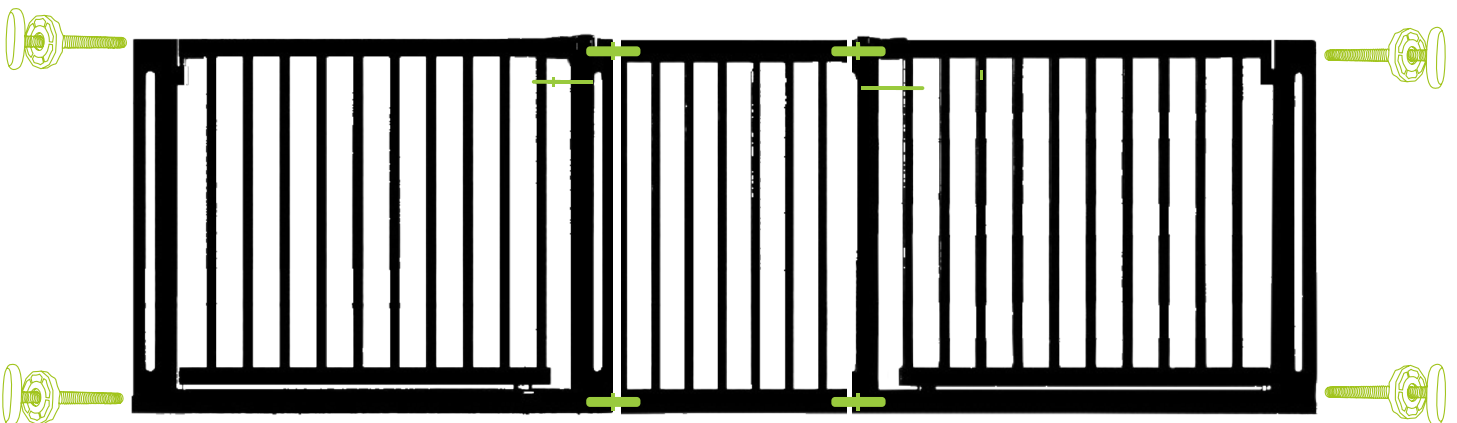

Conseil :

Laissez les serre-câbles fixés pour la stabilité pendant l'installation et ne les retirez qu'à l'étape g.

c. Insérez les 4 vis de serrage dans les côtés du portail, à l'extérieur des sections de porte. Attention : pas de filetage, il suffit de l'enfoncer !

03 | MONTAGE PAR PERÇAGE

d. Fixez les rails de raccordement au centre des transitions.

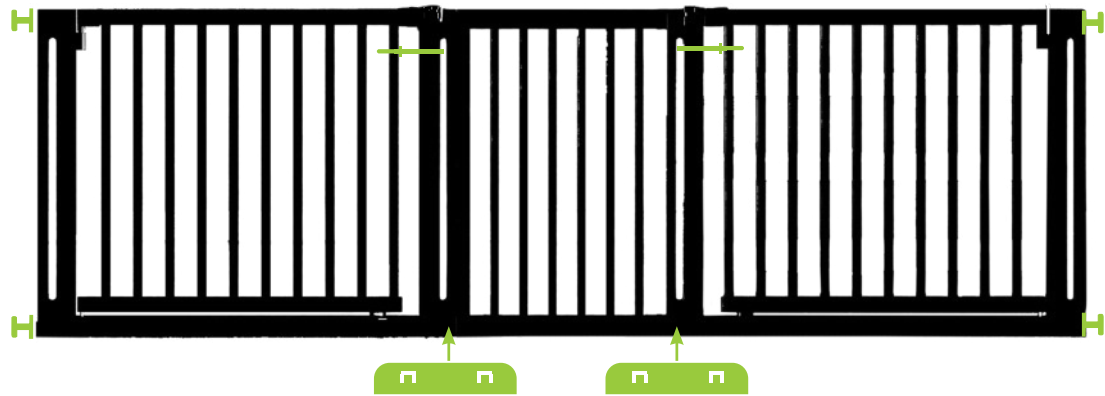

e. Placez le portail dans l'embrasure.
Vissez les vis de serrage des deux côtés, en bas.

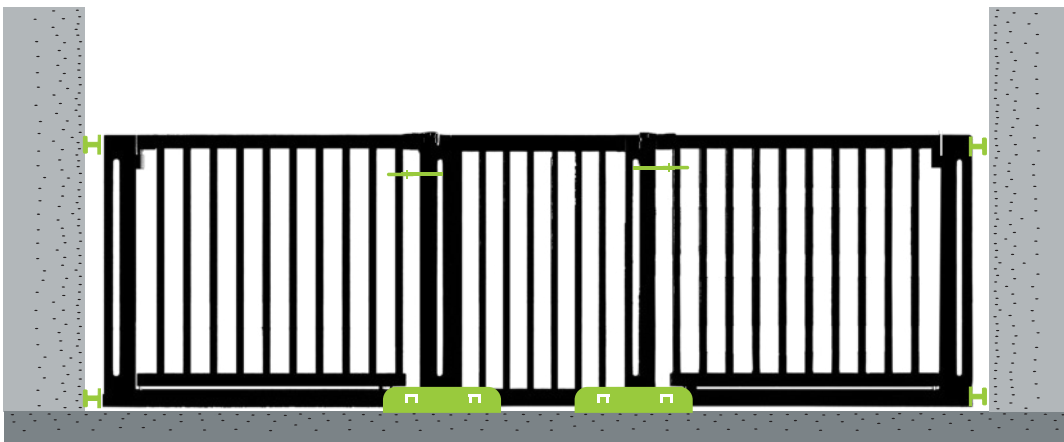

Le portail ne doit pas être suspendu à l'extrémité. Il doit reposer au sol.

f. Serrez la vis de serrage côté charnière jusqu'à ce que la poignée soit orientée vers la serrure et que la goupille argentée soit insérée dans l'entonnoir inférieur. Utilisez un niveau à bulle pour l'aligner verticalement uniquement (ne le placez pas sur le dessus de la porte !).

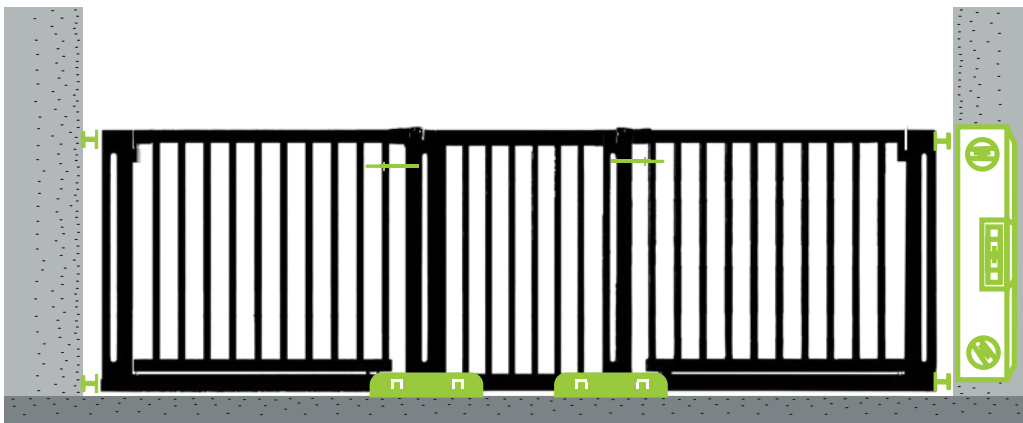

g. Retirez les attaches de câble fixées aux deux portes, et voilà ! :-) Les portes doivent être fermées manuellement.

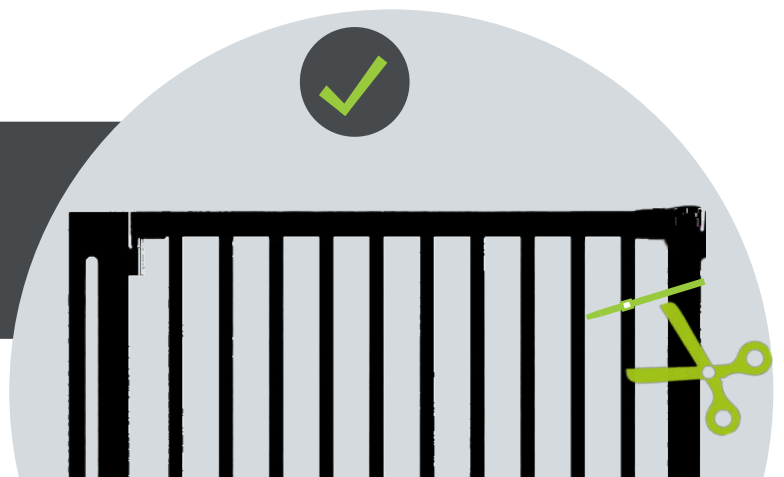

EXTENSION

pour grille de protection Miko

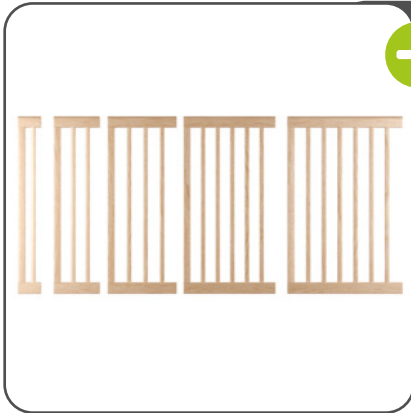

- + Disponible en 10 | 20 | 30 | 40 | 50 cm
- + Montage **facile sans outil**

- + Disponible en lot de 2 ou 4
- + Adaptée aux barres de rampe d'un diamètre allant jusqu'à **60 mm**

ADAPTATEUR EN Y

pour fixation sur les rampes d'escalier



Lors de l'utilisation des pieds ronds en forme de pattes d'éléphant, la grille ne repose pas à plat sur le sol en fonction de la largeur du passage.

PADS DE PROTECTION MURALE

pour éviter les fissures et les marques



Référence : 1342-10

- + **Protection efficace** contre les dommages aux murs, grilles, garde-corps et cadres
- + **Aucun outil supplémentaire requis**
- + Disponible en **lot de 4**



Voici la vidéo de montage des pads de protection murale:



MONTAGE DES PADS DE PROTECTION MURALE



- + Placez-les simplement entre le mur et les vis de serrage lors du montage de la grille.

Fixez-les à la grille à la place d'une vis de serrage du côté de la rampe (en haut et en bas). Serrez l'écrou comme pour une vis de serrage.



MONTAGE DE L'ADAPTATEUR EN Y

MONTAGE DES EXTENSIONS



- + Insérez l'extension dans la grille comme les vis de serrage. Serrez la traverse inférieure sur la grille et l'extension.

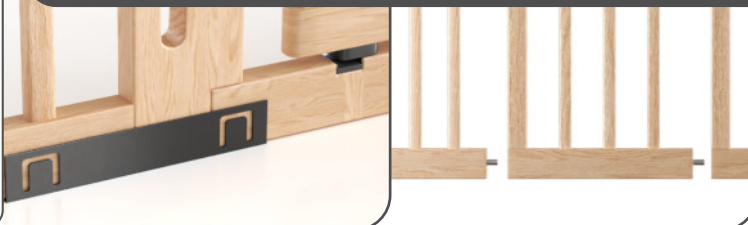

1.

J'ai déballé la grille de protection. Elle est tordue! **Est-elle défectueuse?** 🤔

C'est normal. La grille est tordue après avoir retiré les attaches. En serrant les vis de fixation, la grille se redresse. 🤝👍

2.

Les vis de réglage tombent. Elles n'ont pas de filetage. **Comment les fixer?** 🤔

Oui, c'est normal. Les vis de réglage n'ont pas de filetage. Comme elles sont serrées et bloquées avec des écrous, elles n'en ont pas besoin. 🤝

3.

La grille semble instable et bouge. **Ai-je fait une erreur?** 🤔

Avez-vous vérifié que la grille est bien droite ? Peut-être qu'un de nos profils en U pourrait aider. Envoyez-nous une photo de l'installation avec les vis de serrage via WhatsApp ou par e-mail. Nous vous aiderons volontiers. 🤝

4.

La porte coince lors de l'ouverture/fermeture. 🤔

Cela peut être facilement résolu. Essayez de desserrer la vis de serrage du côté des charnières d'1 à 2 tours. Si le problème persiste, envoyez-nous une photo de l'installation (avec les vis de serrage) via WhatsApp. Nous vous donnerons des conseils. 🤝👍

5.

Avez-vous d'autres conseils à me donner? 🤔

Bien sûr, n'ouvrez pas la grille à plus de 90°. Le ressort intégré pourrait casser et la grille ne se fermerait plus automatiquement. 🤝👍 De plus, la grille DOIT être montée en position debout sur le sol.

6.

OH NON!!! 🤔😭 NOUS AVONS COMMANDÉ LA MAUVAISE TAILLE !!! Que faire ?

Si vous constatez que vous avez commandé la mauvaise taille, contactez-nous simplement. Nous avons une solution ! Promis. 🤝👍

Tél: +49 5905-6293536 & service@bomi.de

WhatsApp Support



CONTACT

pour les clients Bomi

BOMI GMBH

Otto-Hahn-Straße 24

D-48480 Schapen

CONTACT

www.bomi.de

service@bomi.de

Tél.: +49 (0) 5905-629 35 36

Whatsapp: +49 176-72 117 336

ADDRESS DE RETOUR

Bomi GmbH

Otto-Hahn-Straße 24

D-48480 Schapen

SUIVEZ-NOUS:



#bomi

#bomikindermöbel

#bomisicherheit

Scanner
le code &
commander
en ligne

www.bomi.de

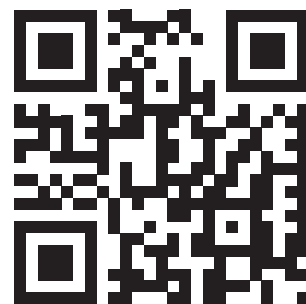



ISTRUZIONI PER L'USO E IL MONTAGGIO

Sistema di salita e discesa scale MIKO
con sistema di bloccaggio manuale



IMPORTANTE: LEGGERE ATTENTAMENTE QUESTE
ISTRUZIONI E CONSERVARLE PER FUTURE CONSULTAZIONI.

Il cancelletto di sicurezza per bambini è conforme alla norma DIN EN 1930:2012

AVVERTENZE E ISTRUZIONI DI SICUREZZA

1. **ATTENZIONE** - Leggere attentamente le istruzioni prima di installare il cancelletto di sicurezza per bambini. Un'installazione non corretta può essere pericolosa.
2. **ATTENZIONE** - Il cancelletto di sicurezza per bambini deve essere posizionato a terra prima di essere utilizzato e non deve essere sospeso in aria.
3. **ATTENZIONE** - Si prega di non lasciare i più piccoli incustoditi quando utilizzano il cancelletto di sicurezza per bambini. L'articolo è adatto a bambini fino a 24 mesi di età.
4. **ATTENZIONE** - Il cancelletto di sicurezza per bambini non deve essere utilizzato se una qualsiasi delle sue parti risulta danneggiata o persa.
5. **ATTENZIONE** - Non utilizzare mai senza piastra di montaggio a parete!
6. **ATTENZIONE** - Se il cancelletto di sicurezza per bambini viene utilizzato in cima alle scale, non deve essere installato al di sotto dell'altezza del gradino più alto.
7. **ATTENZIONE** - Il cancelletto di sicurezza per bambini non deve essere fissato alle finestre!
8. **ATTENZIONE** - Se utilizzato ai piedi delle scale, il cancelletto di sicurezza deve essere montato nella parte anteriore del gradino più basso.
9. **ATTENZIONE** - I bambini più grandi che utilizzano o scavalcano il cancelletto di sicurezza per bambini possono rappresentare un pericolo.
10. **ATTENZIONE** - I dadi delle ruote del cancelletto di sicurezza per bambini devono essere controllati e regolati regolarmente.
11. **ATTENZIONE** - Verificare sempre che il cancelletto di sicurezza per bambini sia ben chiuso dopo l'uso.
12. **ATTENZIONE** - Il cancelletto di sicurezza per bambini può essere fissato a tutte le superfici, eccetto le superfici in vetro.
13. **ATTENZIONE** - Non tendere il cancelletto di sicurezza per bambini tra due vetri frontali. La pressione sul vetro è troppo elevata.
14. **ATTENZIONE** - Controllare regolarmente il cancelletto di sicurezza per bambini per accertarsi che i fissaggi siano sicuri e stabili. Assicuratevi che sia sempre funzionante.
15. **ATTENZIONE** - Prestare attenzione quando si scavalca la barra più bassa.

Cura e manutenzione



- Non utilizzare detergenti aggressivi.
- Pulire il cancelletto di sicurezza per bambini con un panno umido.
- Non utilizzare il cancelletto di sicurezza per bambini se qualche parte risulta mancante o difettosa. Acquistare parti aggiuntive o di ricambio solo da Bomi GmbH.

CONTENUTO:

Per il serraggio:



4x

Viti di serraggio



4x

Supporti da parete



4x

Adesivi

Per la perforazione:



4x

Viti



4x

Supporti da parete

Varie:



2x

Binario
di collegamento



4x

Bulloni di
collegamento

OK!

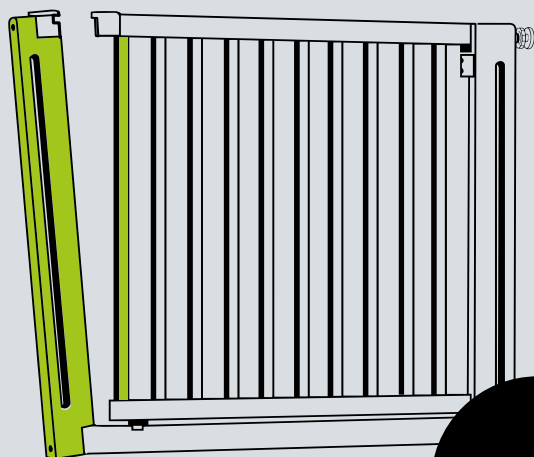

!

Il cancelletto di sicurezza per bambini è stabilizzato tramite un sistema di bloccaggio. Una leggera inclinazione delle barre è intenzionale e non rappresenta un difetto di fabbricazione. Fidatevi di noi. :)

Ecco il link al video
di montaggio:



! Rimuovere le fascette solo dopo il montaggio finale.

02 | MONTAGGIO SENZA FORATURA

a. Posizionare la prolunga centralmente tra le due sezioni della porta utilizzando i bulloni di collegamento.

Importante:
Per facilitare il montaggio, si consiglia di installare i cancelletti di sicurezza in due persone.

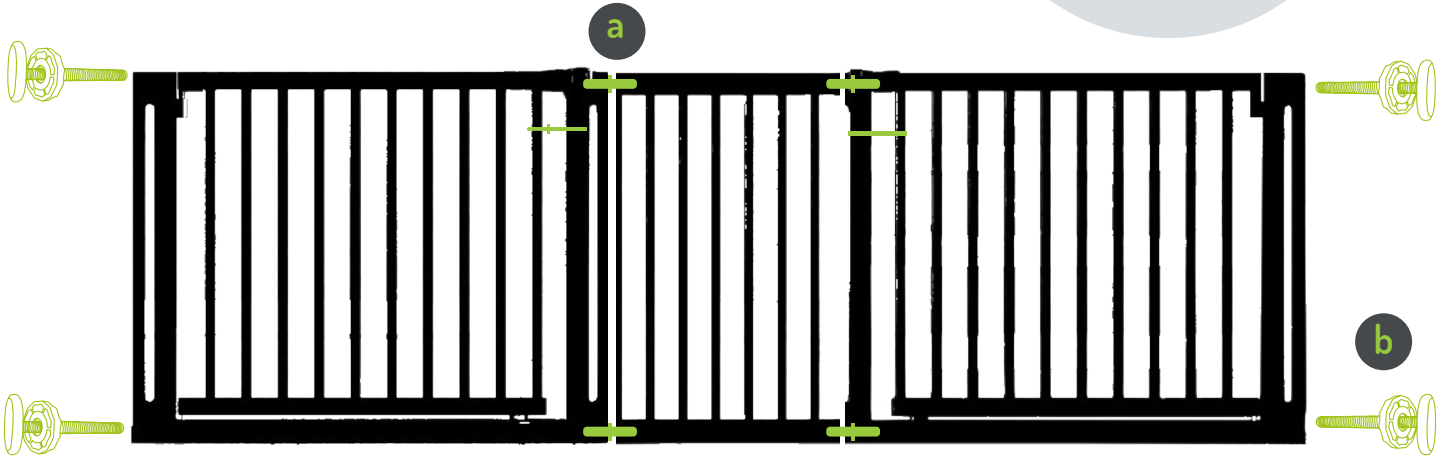

b. Inserire tutte e 4 le viti di serraggio nel cancelletto sul lato esterno delle sezioni della porta. Attenzione: niente filettatura, basta spingere!

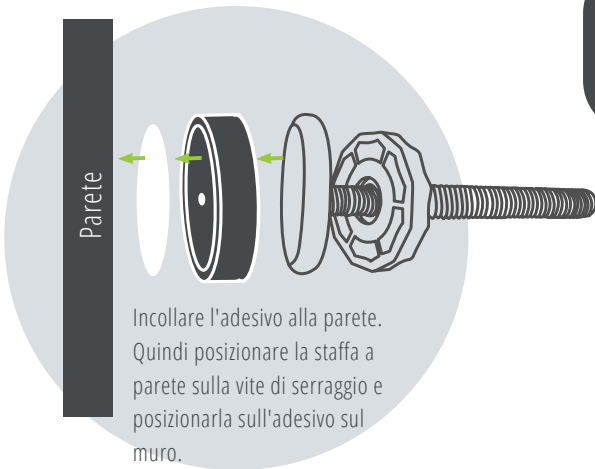

 **+49 176-72117336**

In caso di domande o problemi, contattare direttamente l'assistenza WhatsApp con foto e video.

c. Fissare le guide di collegamento centralmente alle transizioni.

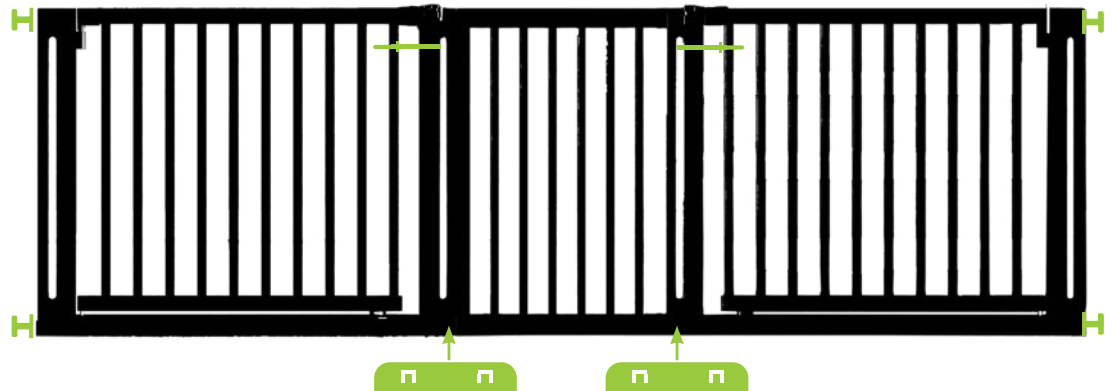

02 | MONTAGGIO SENZA FORATURA



d. Posizionare la struttura del cancelletto nel vano della porta.

Serrare le viti di serraggio su entrambi i lati in basso.

Apertura del cancelletto di sicurezza Miko:

Afferrare la maniglia, posizionare il pollice lateralmente davanti alla guida scorrevole, spingere la guida scorrevole verso sinistra e sollevare leggermente il cancelletto.

! Per garantire il corretto funzionamento e la stabilità del cancelletto di sicurezza per bambini, è necessario installarlo sempre direttamente da parete a parete.



e. Serrare la vite di serraggio superiore sul lato cerniera fino a quando la maniglia non è allineata con la serratura e il perno argentato non è inserito nell'imbuto in basso. Allineare verticalmente utilizzando solo una livella a bolla (non posizionarla sopra la porta!)

f. Rimuovi le fascette stringicavo attaccate a entrambe le porte e il gioco è fatto! :-) Le porte devono essere chiuse manualmente.

 +49 176-72117336

Per qualsiasi domanda o problema, non esitate a contattare direttamente l'assistenza WhatsApp con foto e video.

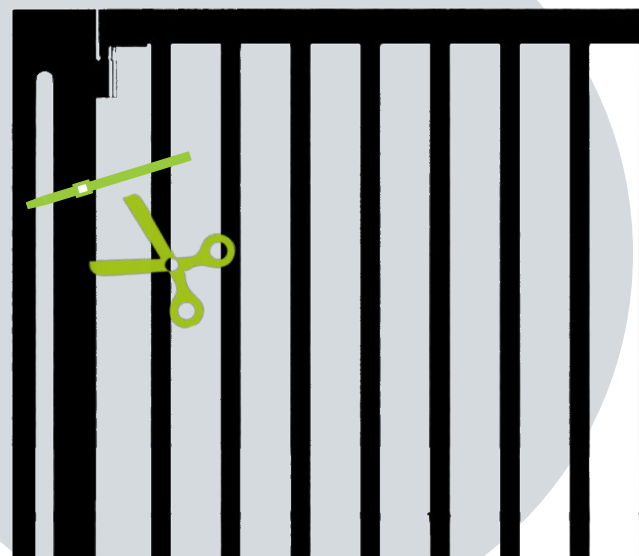

03 | MONTAGGIO CON FORATURA

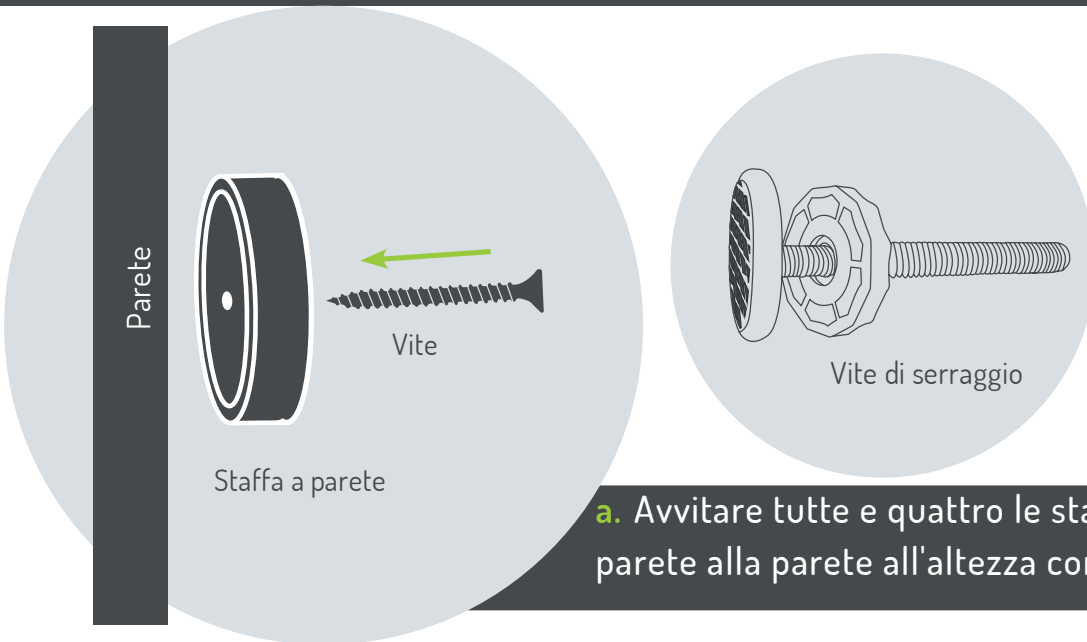

a. Avvitare tutte e quattro le staffe a parete alla parete all'altezza corretta.

- ! Il cancelletto non deve essere sospeso in aria all'estremità. Deve poggiare sul pavimento.
- ! Viti semplici incluse per il montaggio a parete. Utilizzare viti adatte in base al materiale della parete!

b. Posizionare l'estensione centralmente tra le due sezioni della porta utilizzando i bulloni di collegamento.

Importante:
Per facilitare il montaggio, si consiglia di installare i cancelletti di sicurezza in due persone.

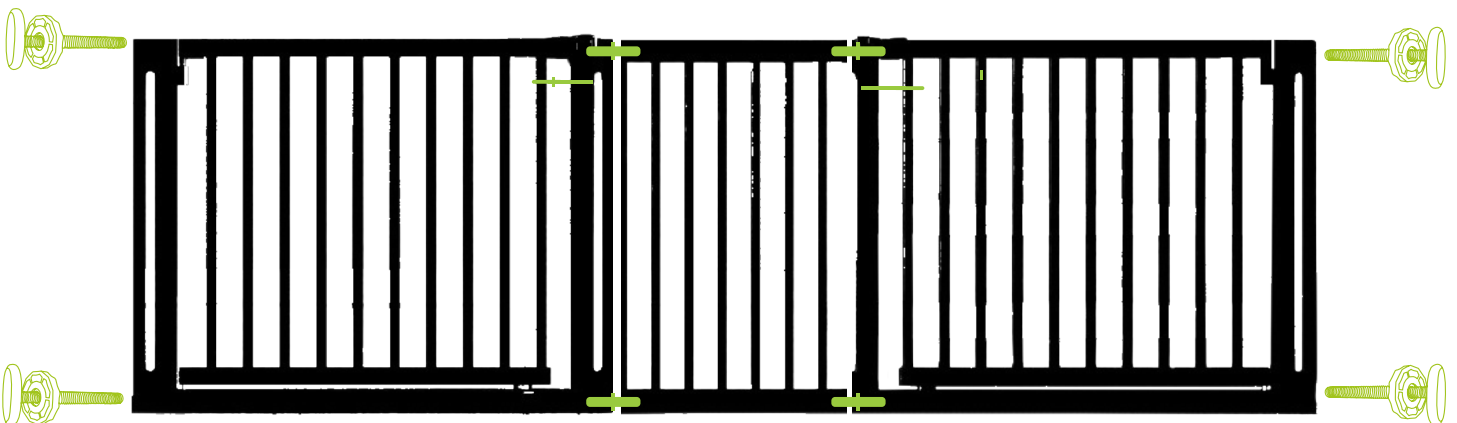

Suggerimento:
Lasciare le fascette stringicavo attaccate per garantire la stabilità durante l'installazione e rimuoverle solo al punto g.

c. Inserire tutte e 4 le viti di serraggio nei lati del cancelletto, all'esterno delle sezioni della porta. Attenzione: niente filettatura, basta inserirla!

03 | MONTAGGIO CON FORATURA

d. Fissare i binari di collegamento centralmente sui raccordi.

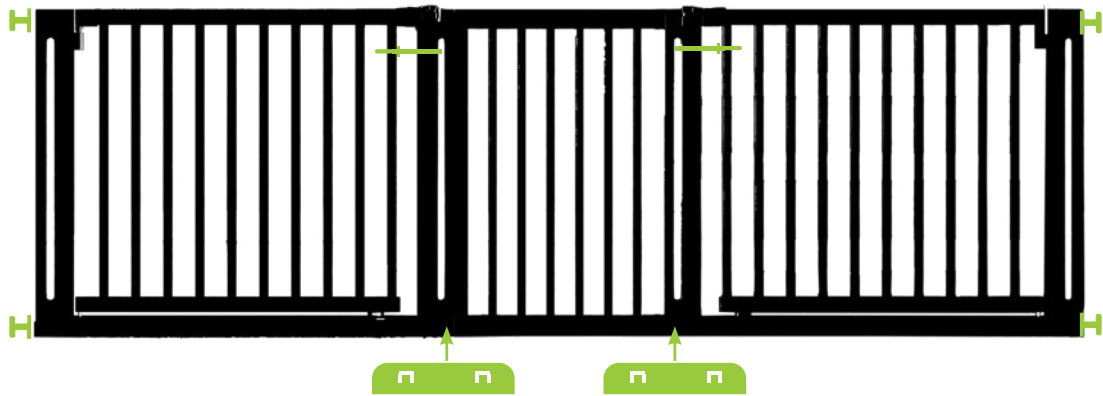

e. Posizionare il cancelletto nel vano della porta.
Serrare le viti di serraggio su entrambi i lati in basso.

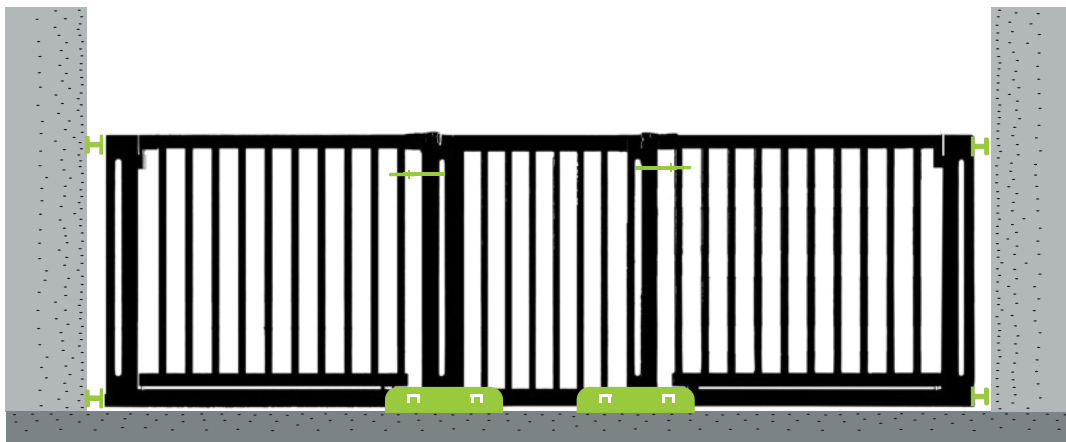

Il cancelletto non deve penzolare in aria all'estremità. Deve poggiare sul pavimento.

f. Serrare la vite di serraggio sul lato cerniera finché la maniglia non è dritta verso la serratura e il perno argentato non è inserito nell'imbuto in basso. Utilizzare una livella a bolla per allinearla solo verticalmente (non posizionarla sopra la porta!).

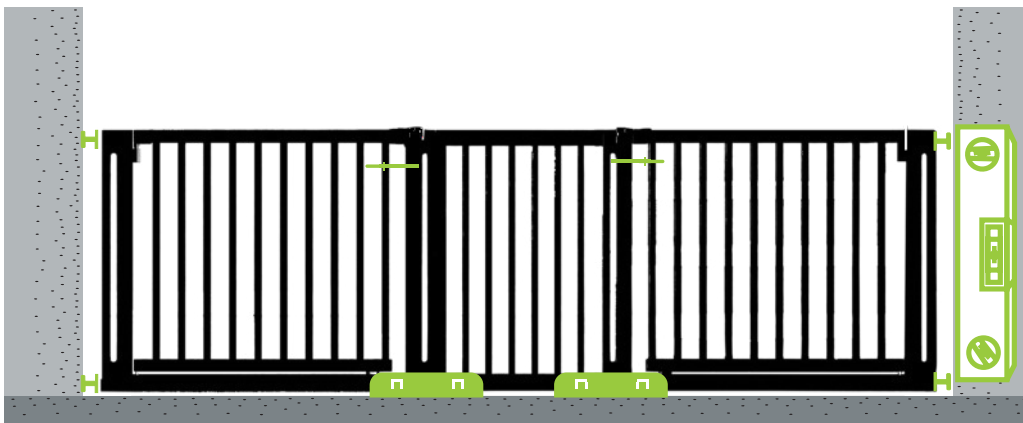

g. Rimuovi le fascette stringicavo attaccate a entrambe le porte e il gioco è fatto! :-)) Le porte devono essere chiuse manualmente.



ALLARGAMENTO

Per cancelletto di sicurezza per bambini Miko

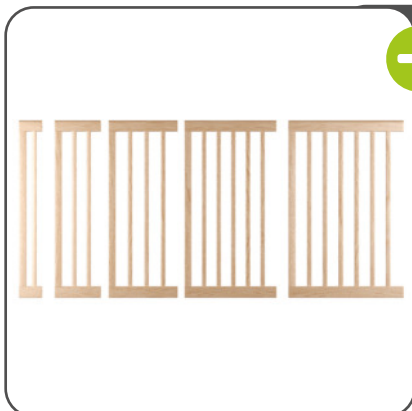

- + In 10 | 20 | 30 | 40 | 50 centimetri
- + Facile **montaggio senza attrezzi**

- + Disponibile set da 2 o 4 pezzi
- + Per balaustre con diametro fino a 60 mm



ADATTATORE Y

per il montaggio sulla ringhiera delle scale

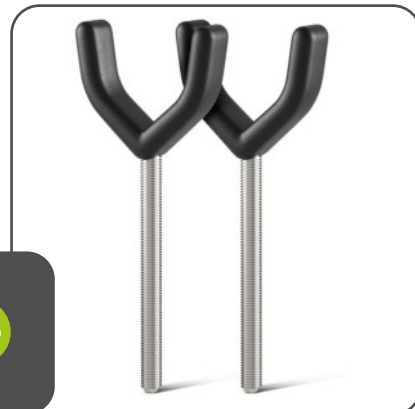

Cuscinetti di protezione per pareti

per proteggere da crepe e segni



Se si utilizzano i piedini rotondi, il cancelletto per bambini potrebbe non poggiare completamente sul pavimento, a seconda della larghezza del passaggio.



Artikelnummer: 1342-10



- + Protezione efficace di pareti, griglie, ringhiere e telai contro i danni
- + **Non sono richiesti strumenti aggiuntivi**
- + Disponibile in **set da 4**



Clicca qui per il video di montaggio del cuscinetto di protezione da parete



INSTALLAZIONE DEI CUSCINETTI DI PROTEZIONE MURALE



Basta inserirlo tra la parete e le viti di serraggio durante il montaggio della griglia.

Invece di una vite di serraggio, montare sul lato della ringhiera della griglia (in alto e in basso). Fissare il dado della ruota come con la vite di serraggio.



INSTALLAZIONE DELL'ADATTATORE Y



INSTALLAZIONE DELLE ESTENSIONI



Inserire la prolunga nella griglia come se si trattasse di viti di serraggio. Fissare la rotaia di collegamento alla parte inferiore della griglia e all'estensione.



1.

Ho tolto la griglia protettiva dalla confezione. È piegato! È difettoso? 🤔

Giusto. Dopo aver rimosso le fascette, la griglia di protezione è piegata. Stringendo le viti di bloccaggio la griglia protettiva rimane dritta. 🤝

2.

Le viti di regolazione cadono. Non hanno alcun filo. Come dovrei collegarli? 🤔

Sì, è corretto. Le viti di regolazione non hanno filettatura. Poiché le viti di regolazione vengono fissate e bloccate con i dadi delle ruote, non necessitano di filettatura. 🤝

3.

In qualche modo la griglia protettiva traballa e diventa instabile. Ho fatto qualcosa di sbagliato? 🤔

Sicuramente hai già controllato se il cancelletto di sicurezza è installato dritto, vero? Forse uno dei nostri profili a U aiuterà a stabilizzarlo. Si consiglia di inviarci una foto dell'intera installazione, comprese le viti di serraggio, tramite WhatsApp o e-mail. Saremo lieti di fornirti ulteriore assistenza. 🤝

4.

La porta si inceppa durante la chiusura/apertura. Attutire! 🤔

Questo problema può certamente essere risolto facilmente. Prova a vedere se la vite di serraggio sul lato della cerniera può essere allentata di 1-2 giri: il problema sarà risolto. In caso contrario: inviaci una foto dell'intero montaggio (incluse le viti di serraggio) tramite WhatsApp. Daremo un'occhiata e ti daremo qualche consiglio. 🤝

5.

Hai altri suggerimenti per me? 🤔

Naturalmente non aprire la griglia di protezione integrata più di 90°. Altrimenti la molla integrata si romperà e la griglia di protezione non si chiuderà più automaticamente. 🤝 Il cancelletto di sicurezza DEVE essere montato in posizione verticale sul pavimento.

6.

OH NO!!! 🤔 ABBIAMO ORDINATO LA TAGLIA SBAGLIATA!!! E adesso?

Se ti accorgi di aver ordinato la taglia sbagliata, faccelo sapere. Abbiamo una soluzione! Promesso. 🤝

Tel: +49 5905-6293536 & service@bomi.de

WhatsApp Support



CONTATTO

per i clienti Bomi

BOMI GMBH

Otto-Hahn-Straße 24

D-48480 Schapen

CONTATTO

www.bomi.de

service@bomi.de

Tel.: +49 5905-629 35 36

Whatsapp: +49 176-72 117 336

INDIRIZZO DI RESO

Bomi GmbH

Otto-Hahn-Straße 24

D-48480 Schapen

SEGUICI:



#bomi

#bomikindermöbel

#bomisicherheit

Scansiona
il codice e
ordina
online

www.bomi.de

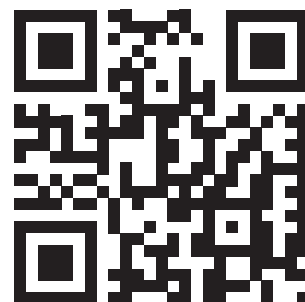



INSTRUCCIONES DE FUNCIONAMIENTO Y MONTAJE

Escalera MIKO con sistema de bloqueo manual para ascenso y descenso

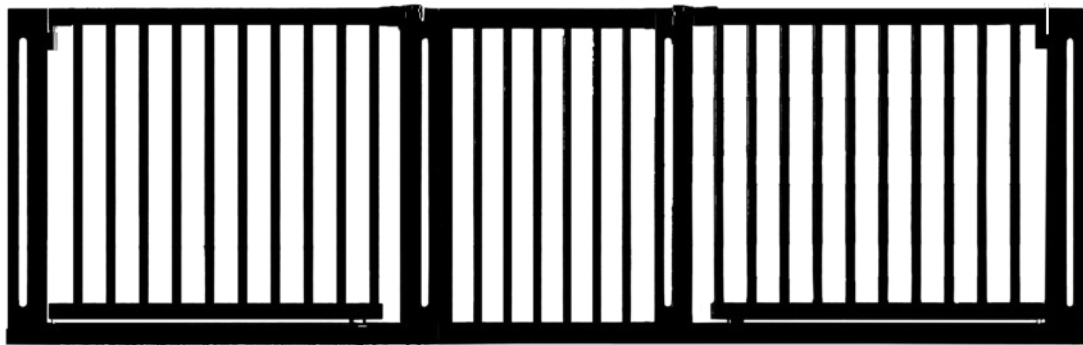

IMPORTANTE: ESTAS INSTRUCCIONES SON DE CUIDADO
LEA Y CONSERVE ESTE COMPROBANTE PARA FUTURA REFERENCIA.

La puerta de seguridad para niños cumple con la norma DIN EN 1930:2012

ADVERTENCIAS E INSTRUCCIONES DE SEGURIDAD

1. **ADVERTENCIA** - Lea las instrucciones antes de instalar la puerta de seguridad para niños. Una instalación incorrecta puede ser peligrosa.
2. **ADVERTENCIA** - La puerta de seguridad para niños debe colocarse en el suelo para su uso y no debe quedar suspendida en el aire.
3. **ADVERTENCIA** - No deje a nuestros pequeños sin supervisión cuando utilicen la puerta de seguridad para niños. El artículo es adecuado para niños de hasta 24 meses de edad.
4. **ADVERTENCIA** - La puerta de seguridad para niños no debe utilizarse si alguna de sus piezas está dañada o perdida.
5. **ADVERTENCIA** - ¡Nunca lo utilice sin placa de montaje en pared!
6. **ADVERTENCIA** - Si la puerta de seguridad para niños se utiliza en la parte superior de las escaleras, no debe instalarse por debajo de la altura del escalón superior.
7. **ADVERTENCIA** - ¡La puerta de seguridad para niños no debe fijarse a las ventanas!
8. **ADVERTENCIA** - Cuando se utilice al pie de las escaleras, la puerta de seguridad debe instalarse en la parte delantera del escalón más bajo.
9. **ADVERTENCIA** - Los niños mayores que utilicen o trepen la puerta de seguridad para niños pueden ser peligrosos.
10. **ADVERTENCIA** - Las tuercas de las ruedas de la puerta de seguridad para niños deben revisarse y reajustarse periódicamente.
11. **ADVERTENCIA** - Compruebe siempre que la puerta de seguridad para niños esté correctamente cerrada después de su uso.
12. **ADVERTENCIA** - La puerta de seguridad para niños se puede fijar a todas las superficies excepto a los frentes de vidrio.
13. **ADVERTENCIA** - No estire la puerta de seguridad para niños entre dos frentes de vidrio. La presión sobre el cristal es demasiado grande.
14. **ADVERTENCIA** - Revise periódicamente la puerta de seguridad para niños para asegurarse de que los cierres estén seguros y que sea estable. Asegúrese de que funcione en todo momento.
15. **ADVERTENCIA** - Tenga cuidado al subirse a la barra más baja.

Cuidado y mantenimiento



- No utilice productos de limpieza agresivos.
- Limpie la puerta de seguridad para niños con un paño húmedo.
- No utilice la puerta de seguridad para niños si faltan piezas o están defectuosas. Compre piezas adicionales o de repuesto únicamente a través de Bomi GmbH.

CONTENIDO:

Para sujetar:



Para taladrar:



Otros:

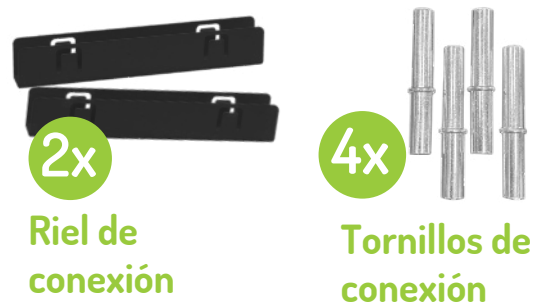

OK!

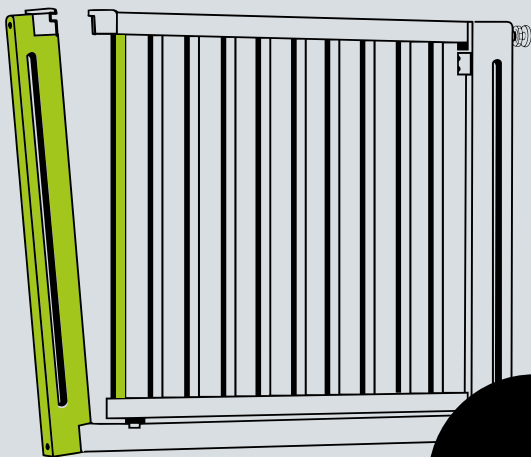

!

La puerta de seguridad infantil se estabiliza mediante abrazaderas. La ligera inclinación de los barrotes es intencional y no un defecto de fabricación. Confíe en nosotros. :)

Aquí tienes el enlace al vídeo de montaje:



! Retire las bridas para cables solo después del ensamblaje final.

02 | MONTAJE SIN TALADRAR

a. Coloque la extensión centrada entre las dos secciones de la puerta utilizando los pernos de conexión.

Importante:

Para facilitar el montaje, recomendamos que dos personas instalen la puerta de seguridad.

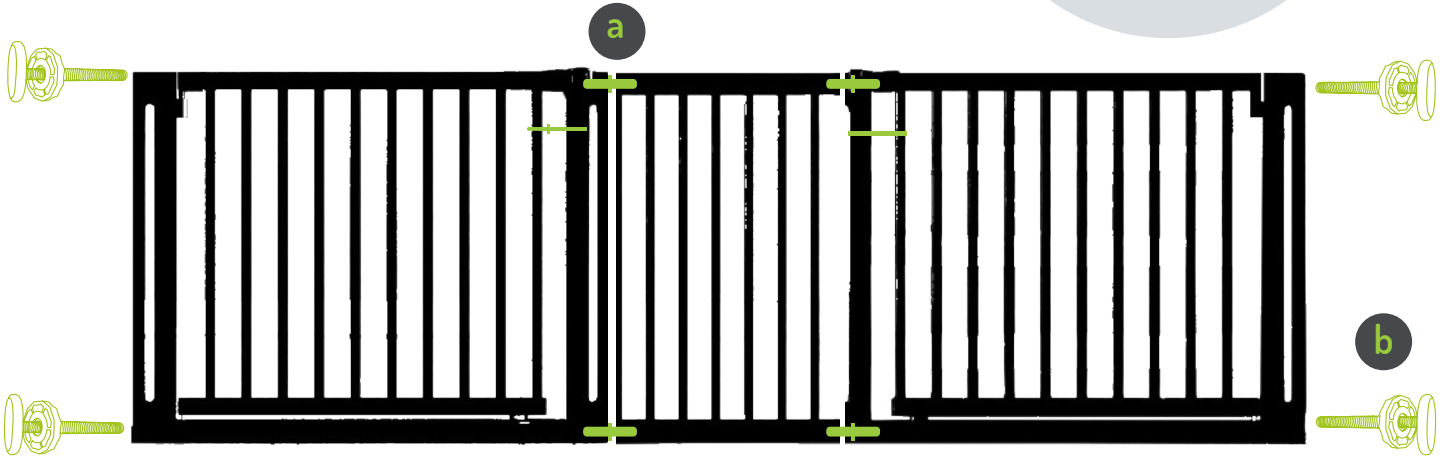

b. Inserte los 4 tornillos de fijación en la puerta, por el exterior de las secciones.
Precaución: ¡Sin rosca, simplemente presione!

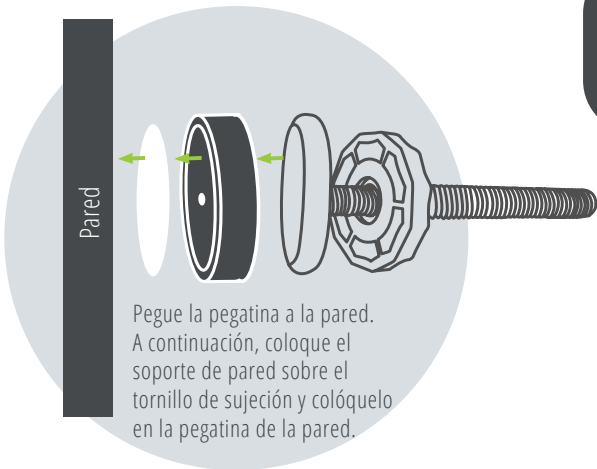

 **+49 176-72117336**

Si tiene alguna pregunta o problema, contacte directamente con el soporte de WhatsApp con fotos y vídeos.

c. Fije los rieles de conexión centralmente en las transiciones.

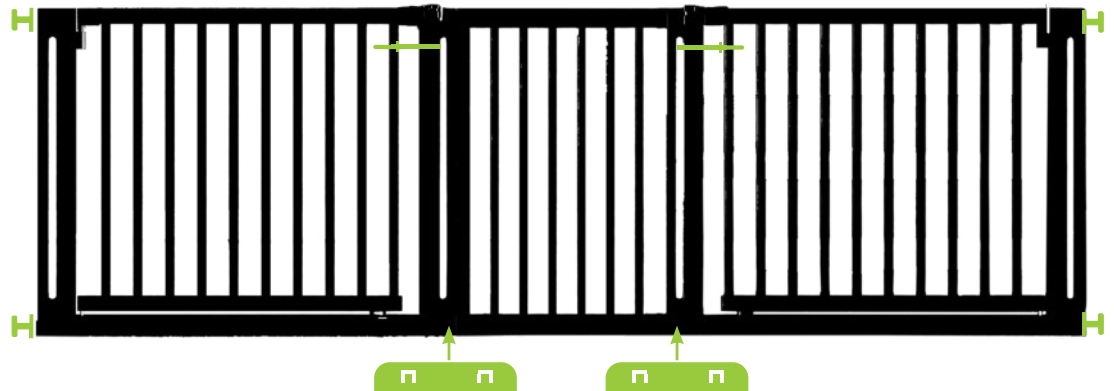

02 | MONTAJE SIN TALADRAR

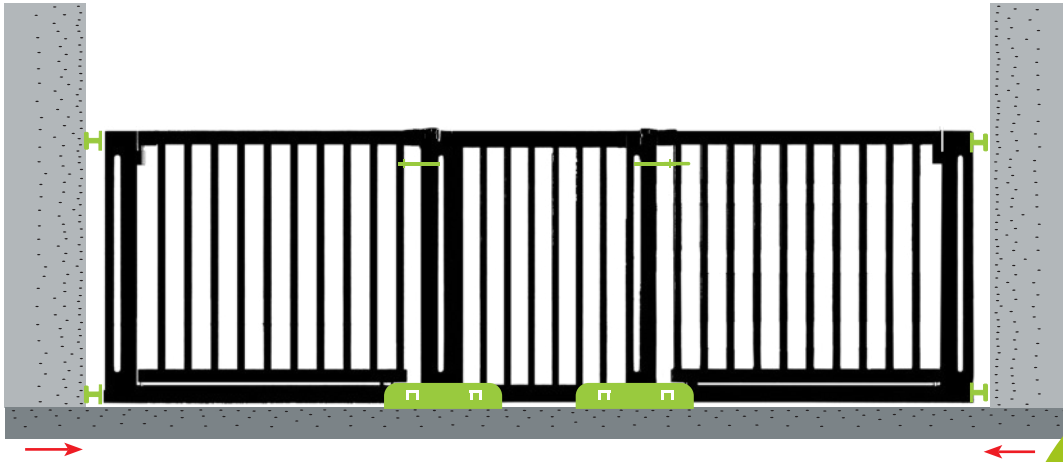

d. Coloque la estructura de la puerta en el marco de la puerta. Apriete los tornillos de sujeción de ambos lados en la parte inferior.

Apertura de la puerta de seguridad Miko:

Sujete el asa, coloque el pulgar a un lado, delante del deslizador, empuje el deslizador hacia la izquierda y levante ligeramente la puerta.

! Para garantizar el correcto funcionamiento y la estabilidad de la puerta de seguridad infantil, debe instalarse siempre de forma recta de pared a pared.



e. Apriete el tornillo de sujeción superior del lado de la bisagra hasta que el tirador quede alineado con la cerradura y el pasador plateado se inserte en el embudo de la parte inferior. Alinee verticalmente usando solo un nivel (¡no lo coloque sobre la puerta!).

f. Retire las bridas de ambas puertas y ¡listo! :-). Las puertas deben cerrarse manualmente.

 **+49 176-72117336**

Si tiene alguna pregunta o problema, contacte directamente con el soporte de WhatsApp con fotos y vídeos.

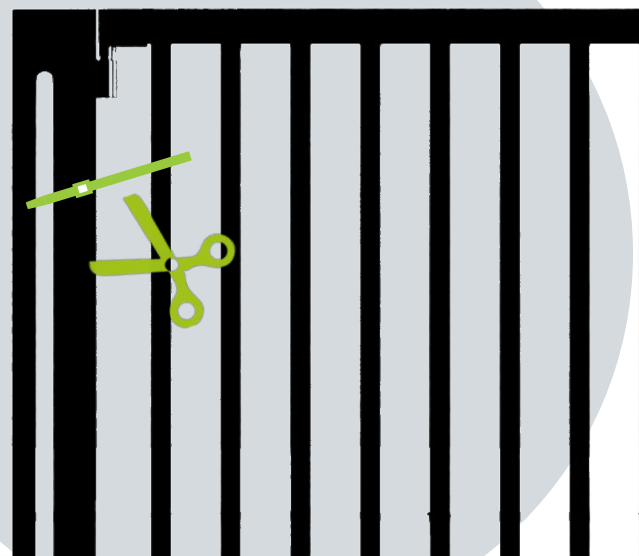

03 | MONTAJE CON TALADRO

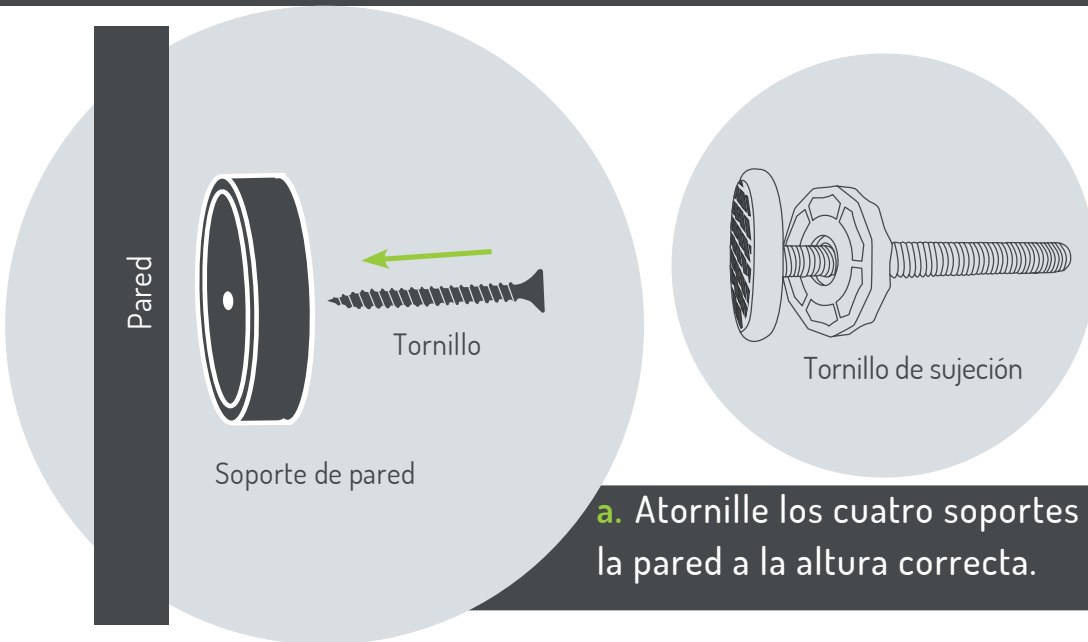

a. Atornille los cuatro soportes de pared a la pared a la altura correcta.

- ! La puerta no debe quedar suspendida en el aire en el extremo. Debe apoyarse en el suelo.
- ! Se incluyen tornillos sencillos para el montaje en pared. Utilice los tornillos adecuados según el material de la pared.

b. Coloque la extensión centrada entre las dos secciones de la puerta usando los pernos de conexión.

Importante:
Para facilitar el montaje, recomendamos que dos personas instalen la puerta de seguridad.

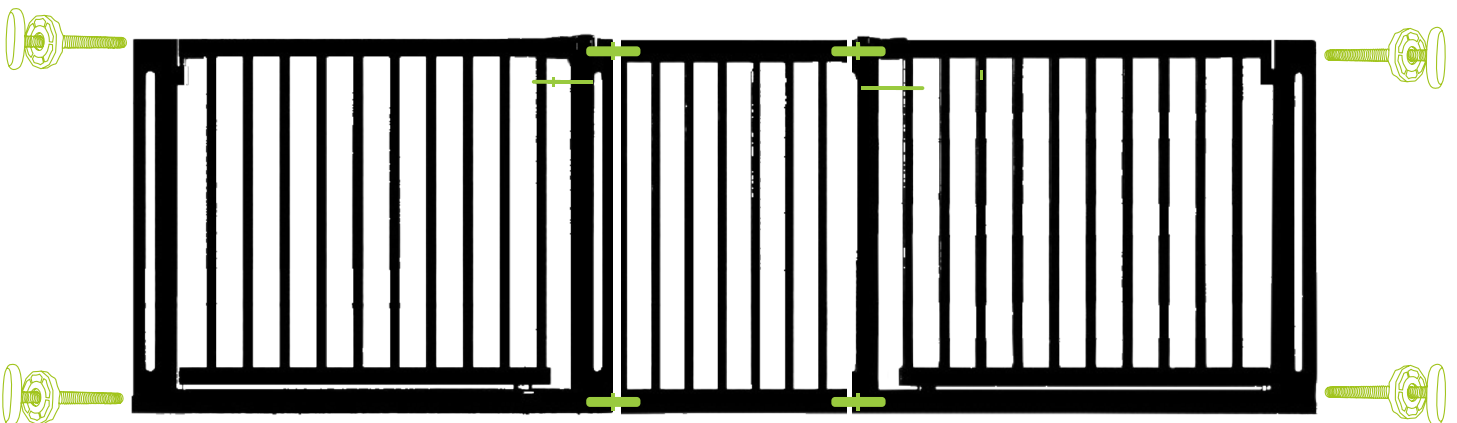

Consejo:
Deje las bridas colocadas para mayor estabilidad durante la instalación y retírelas solo en el paso g.

c. Inserte los 4 tornillos de sujeción en los laterales de la puerta, en la parte exterior de las secciones. Precaución: ¡Sin rosca, simplemente empuje!

03 | MONTAJE CON TALADRO

d. Fije los rieles de conexión centralmente en las transiciones.

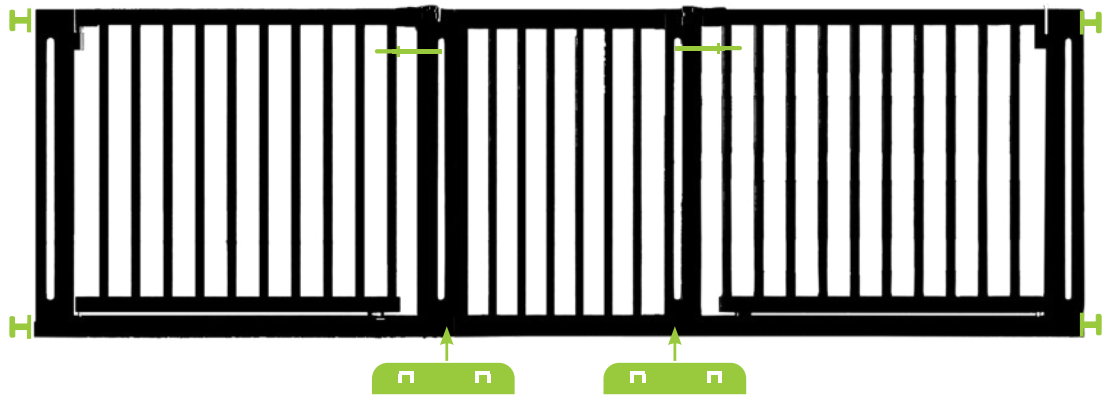

e. Coloque el conjunto de la puerta en el marco de la puerta. Apriete los tornillos de sujeción en ambos lados de la parte inferior.

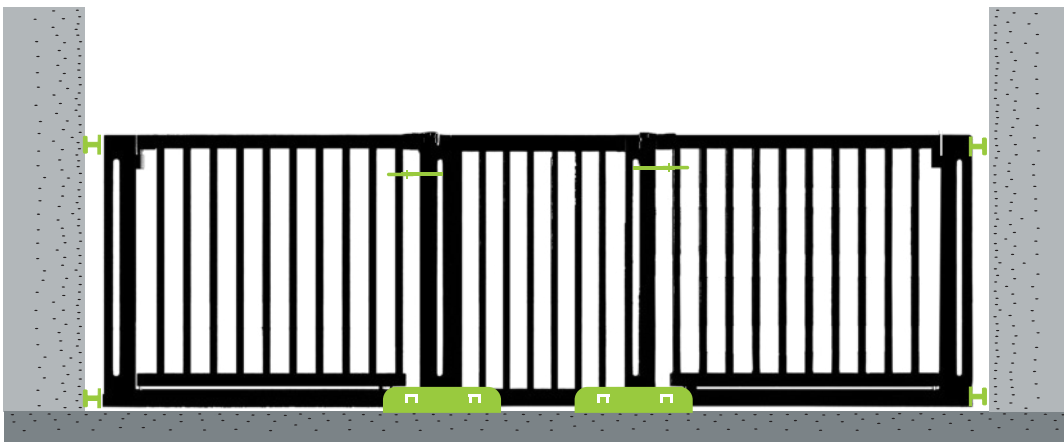

La puerta no debe quedar suspendida en el aire al final. Debe estar apoyada en el suelo.

f. Apriete el tornillo de sujeción en el lado de las bisagras hasta que la manija esté recta hacia la cerradura y el pasador plateado esté insertado en el embudo de la parte inferior. Use un nivel de burbuja para alinearlos verticalmente (¡no lo coloque sobre la puerta!).

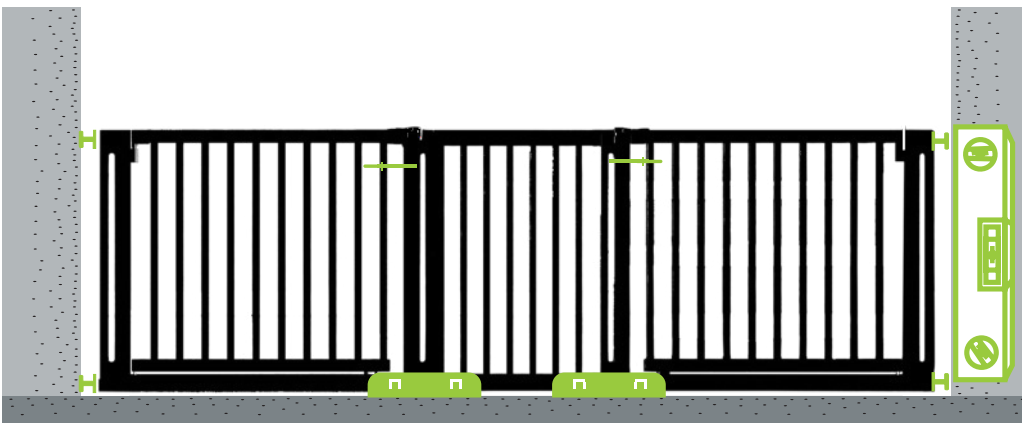

g. Retire las bridas de ambas puertas ¡y listo! :-)
Las puertas deben cerrarse manualmente.



AMPLIACIÓN

Para puerta de seguridad infantil Miko

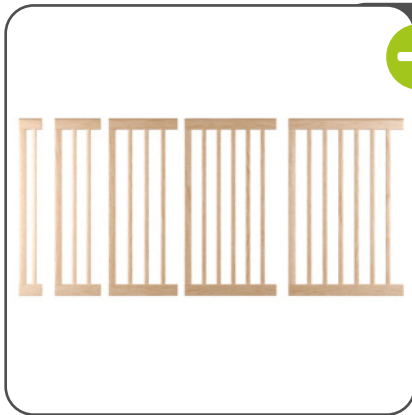

- + En 10 | 20 | 30 | 40 | 50 cm
- + Fácil **montaje sin herramientas**

- + Juego de 2 o 4 disponible
- + Para barandillas de hasta 60 mm de diámetro.



ADAPTADOR EN Y

Para montar en la barandilla de la escalera



Almohadillas de protección de pared

Para proteger contra grietas y marcas



Número de artículo: 1342-10



- + **Protección** eficaz de paredes, rejas, barandillas y marcos contra daños.
- + **No se requieren herramientas adicionales**
- + Disponible en un juego **de 4**



Al utilizar patas de elefante redondas, es posible que la puerta para niños no descansa completamente en el piso, dependiendo del ancho del paso.

Haga clic aquí para ver el vídeo de montaje de la almohadilla de protección de pared



INSTALACIÓN DE LAS ALMOHADILLAS DE PROTECCIÓN DE PARED



Simply insert it between the wall and the mounting screws when installing the gate.

En lugar de un tornillo de sujeción, móntelo en el lado de la barandilla de la rejilla (arriba y abajo). Coloque la tuerca de la rueda como con el tornillo de sujeción.



INSTALACIÓN DE LAS EXTENSIONES

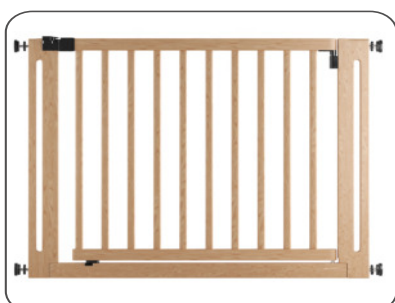

Inserte la extensión en la rejilla como si fueran tornillos de sujeción. Fije el riel de conexión a la parte inferior de la rejilla y a la extensión.



1.

Desempaqué la rejilla protectora. ¡Esta doblado!
¿Es defectuoso? 🤔

Así es. La rejilla protectora está doblada después de quitar las bridas. Al apretar los tornillos de bloqueo la rejilla protectora queda recta. 🤝

2.

Los tornillos de ajuste se caen. No tienen hilo.
¿Cómo debo adjuntarlos? 🤔

Sí, eso es correcto. Los tornillos de ajuste no tienen rosca. Dado que los tornillos de ajuste se sujetan y bloquean con tuercas de rueda, no necesitan rosca. 🤝

3.

De alguna manera la rejilla protectora se tambalea y es inestable. ¿Hice algo mal? 🤔

Seguramente ya has comprobado si la puerta de seguridad está instalada correctamente, ¿verdad? Quizás uno de nuestros perfiles en U ayude a estabilizarlo. Lo mejor es enviarnos una foto de toda la instalación incluidos los tornillos de sujeción vía WhatsApp o correo electrónico. Estaremos encantados de ayudarle más. 🤝

4.

La puerta se atasca al cerrarse/abrirse. ¡Mudo! 🤔

Ciertamente esto se puede arreglar fácilmente. Vea si el tornillo de sujeción en el lado de la bisagra se puede aflojar 1 o 2 vueltas y esto resuelve el problema. En caso contrario: Por favor envíenos una foto de todo el conjunto (incluidos los tornillos de sujeción) vía WhatsApp. Echaremos un vistazo y te daremos algunos consejos. 🤝

5.

¿Tienes algún otro consejo para mí? 🤔

Por supuesto, no abra la rejilla protectora incorporada más de 90°. De lo contrario, el resorte incorporado se romperá y la rejilla protectora ya no se cerrará automáticamente. 🤝
Y la puerta de seguridad DEBE montarse apoyada en el suelo.

6.

¡¡¡OH, NO!!! 🤔 🤔 🤔 ¡¡¡PEDIMOS LA TALLA EQUIVOCADA!!! ¿Y ahora qué?

Si descubre que ha pedido una talla incorrecta, háganoslo saber. ¡Tenemos una solución! Prometido. 🤝

Tel: +49 5905-6293536 & service@bomi.de

WhatsApp Support



CONTACTO

para clientes de Bomi

BOMI GMBH

Otto-Hahn-Straße 24

D-48480 Schapen

CONTACTO

www.bomi.de

service@bomi.de

Tel.: +49 (0) 5905-629 35 36

Whatsapp: +49 176-72 117 336

DIRECCIÓN DEL REMITENTE

Bomi GmbH

Otto-Hahn-Straße 24

D-48480 Schapen

SÍGANOS:



#bomi

#bomikindermöbel

#bomisicherheit

Escanea el
código y
realiza tu
pedido en
línea

www.bomi.de

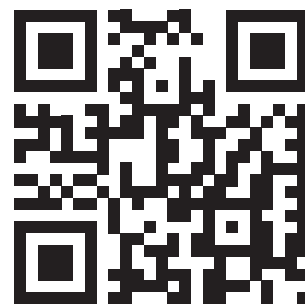



INSTRUKCJA OBSŁUGI I MONTAŻU

Wchodzenie i schodzenie po schodach MIKO
z ręcznym systemem blokowania



WAŻNE: NALEŻY UWAŻNIE PRZECZYTAĆ TĘ INSTRUKCJĘ I
ZACHOWAĆ JĄ DO WGLĄDU W PRZYSZŁOŚCI.

Bramka zabezpieczająca dla dzieci jest zgodna z normą DIN EN 1930:2012

OSTRZEŻENIA I INSTRUKCJE BEZPIECZEŃSTWA

- 1. OSTRZEŻENIE** - Przed zainstalowaniem bramki zabezpieczającej dla dzieci należy zapoznać się z instrukcją. Nieprawidłowa instalacja może być niebezpieczna.
- 2. OSTRZEŻENIE** - Bramka zabezpieczająca dla dzieci musi być umieszczona na ziemi, aby można ją było używać. Nie wolno jej zawieszać w powietrzu.
- 3. OSTRZEŻENIE** - Prosimy nie pozostawiać naszych pociech bez opieki podczas korzystania z bramki zabezpieczającej dla dzieci. Produkt jest odpowiedni dla dzieci do 24 miesiąca życia.
- 4. OSTRZEŻENIE** - Nie wolno używać bramki zabezpieczającej dla dzieci, jeśli jakkolwiek jej część jest uszkodzona lub zagubiona.
- 5. OSTRZEŻENIE** - Nigdy nie używaj bez uchwytu ściennego!
- 6. OSTRZEŻENIE** - Jeśli bramka zabezpieczająca dla dzieci ma być zamontowana u góry schodów, nie należy jej montować poniżej wysokości najwyższego stopnia.
- 7. OSTRZEŻENIE** - Bramki zabezpieczającej dla dzieci nie wolno montować do okien!
- 8. OSTRZEŻENIE** - W przypadku stosowania bramki zabezpieczającej u podnóża schodów, należy ją zamontować z przodu najniższego stopnia.
- 9. OSTRZEŻENIE** - Korzystanie z bramki zabezpieczającej dla dzieci lub wspinanie się na nią przez starsze dzieci może być niebezpieczne.
- 10. OSTRZEŻENIE** - Nakrętki kół bramki zabezpieczającej dla dzieci należy regularnie sprawdzać i regulować.
- 11. OSTRZEŻENIE** - Zawsze sprawdzaj, czy bramka zabezpieczająca dla dzieci jest prawidłowo zamknięta po użyciu.
- 12. OSTRZEŻENIE** - Bramkę zabezpieczającą dla dzieci można zamontować na wszystkich powierzchniach z wyjątkiem szklanych frontów.
- 13. OSTRZEŻENIE** - Nie należy rozciągać bramki zabezpieczającej dla dzieci pomiędzy dwoma szklanymi frontami. Ciśnienie w szkle jest za duże.
- 14. OSTRZEŻENIE** - Regularnie sprawdzaj, czy bramka zabezpieczająca dla dzieci jest dobrze zamocowana i stabilna. Upewnij się, że działa on cały czas.
- 15. OSTRZEŻENIE** - Zachowaj ostrożność podczas przechodzenia przez najniższy drążek.

Pielęgnacja i konserwacja



- Nie używaj silnych środków czyszczących.
- Wyczyść bramkę zabezpieczającą dla dzieci za pomocą wilgotną szmatką.
- Nie używaj bramki zabezpieczającej dla dzieci, jeśli którejkolwiek z jej części brakuje lub jest ona uszkodzona. Części dodatkowe lub zamiennicze należy kupować wyłącznie od firmy Bomi GmbH.

ZAWARTOŚĆ:

Do zaciskania:



4x

Śruby zaciskowe



4x

Uchwyty ścienne



4x

Naklejki

Do wiercenia:



4x

Śruby



4x

Uchwyty ścienne

Inne:



2x

Szyna łącząca



4x

Śruby łączące

OK!

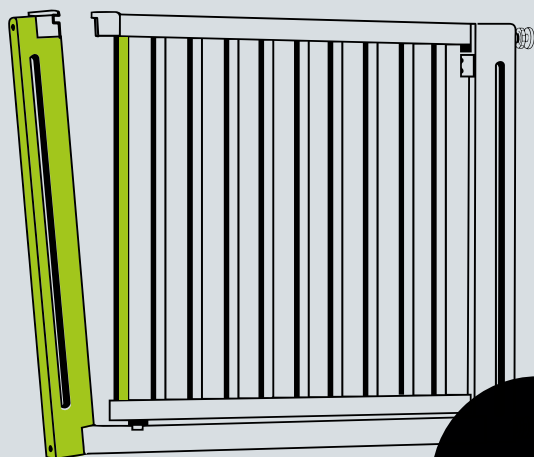

!

Bramka zabezpieczająca dla dzieci jest stabilizowana poprzez zaciskanie. Lekkie odchylenie prętów jest celowe i nie stanowi wady produkcyjnej. Zaufaj nam. :)

Oto link do filmu instruktażowego:



! Opaski zaciskowe należy usunąć dopiero po ostatecznym montażu.

02 | MONTAŻ BEZ WIERCENIA

a. Umieścić przedłużenie centralnie między dwoma segmentami drzwi za pomocą śrub łączących.

Ważne:

Aby ułatwić montaż, zalecamy montaż bramki bezpieczeństwa przez dwie osoby.

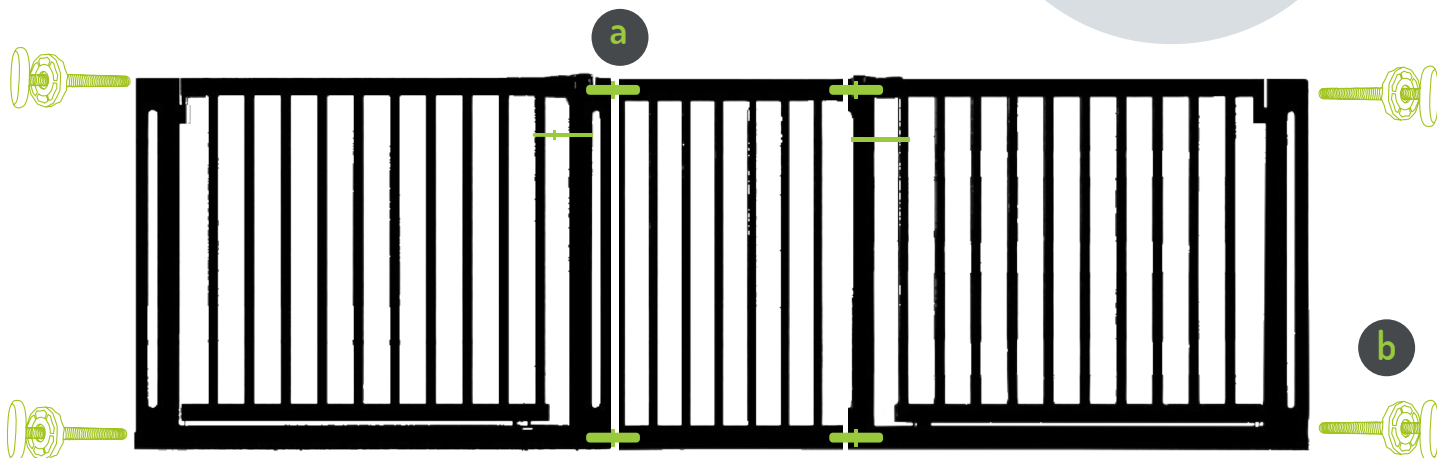

b. Włożyć wszystkie 4 śruby zaciskowe do bramki po zewnętrznej stronie segmentów drzwi. Uwaga: Bez gwintu, wystarczy docisnąć!

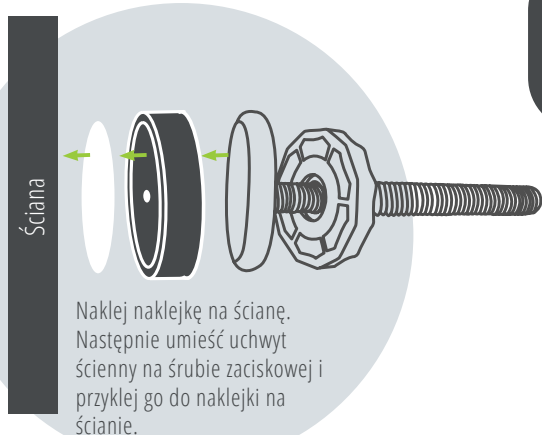

Naklej naklejkę na ścianę. Następnie umieść uchwyt ścienny na śrubie zaciskowej i przyklej go do naklejki na ścianie.

 **+49 176-72117336**

W razie pytań lub problemów skontaktuj się bezpośrednio z pomocą techniczną WhatsApp, przesyłając zdjęcia i filmy.

c. Zamocuj szyny łączące centralnie na przejściach.



02 | MONTAŻ BEZ WIERCENIA

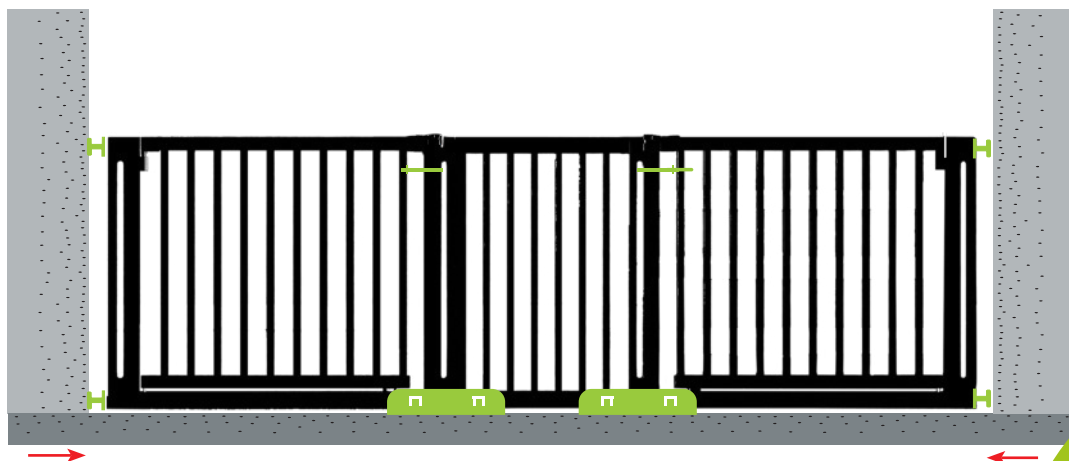

d. Umieść konstrukcję bramki w otworze drzwiowym.

Dokręć śruby zaciskowe po obu stronach u dołu.

Otwieranie bramki bezpieczeństwa Miko:

Chwyć za klamkę, umieść kciuk z boku przed suwakiem, przesunij suwak w lewo i delikatnie unieś bramkę.

! Aby zapewnić prawidłowe działanie i stabilność bramki zabezpieczającej dla dzieci, należy ją zawsze montować prostopadłe do ściany.



e. Dokręć górną śrubę zaciskową po stronie zawiasu, aż uchwyt będzie wyrównany z zamkiem, a srebrny bolec zostanie wsunięty do lejka u dołu. Wyrównaj w pionie używając wyłącznie poziomicy (nie umieszczaj jej na górze drzwi!).

f. Zdejmij dołączone opaski kablowe z obu drzwi i gotowe! :-) Drzwi należy zamknąć ręcznie.



+49 176-72117336

W razie pytań lub problemów skontaktuj się bezpośrednio z pomocą techniczną WhatsApp, przesyłając zdjęcia i filmy.

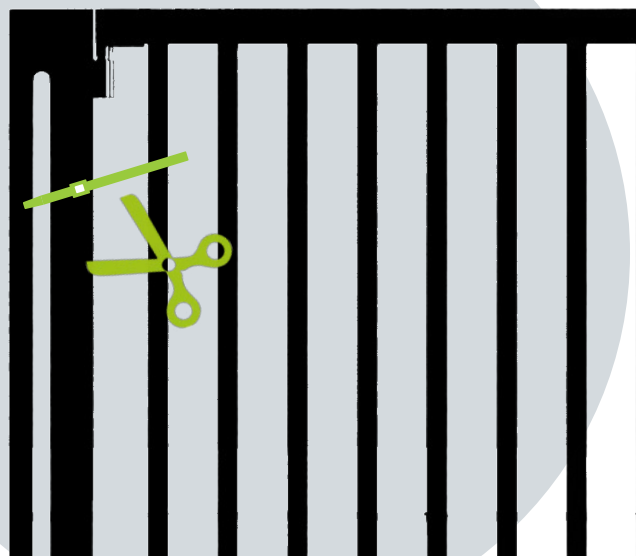

03 | MONTAŻ Z WIERCENIEM



a. Przykręć wszystkie 4 wsporniki ścienne do ściany na odpowiedniej wysokości.



Brama nie może wisieć w powietrzu na końcu. Musi stać na podłodze.



Do montażu na ścianie dołączone są proste śruby. Użyj odpowiednich śrub w zależności od materiału ściany!

b. Umieść przedłużenie centralnie między dwoma sekcjami drzwi za pomocą śrub łączących.

Ważne:

Aby ułatwić montaż, zalecamy montaż bramki bezpieczeństwa przez dwie osoby.

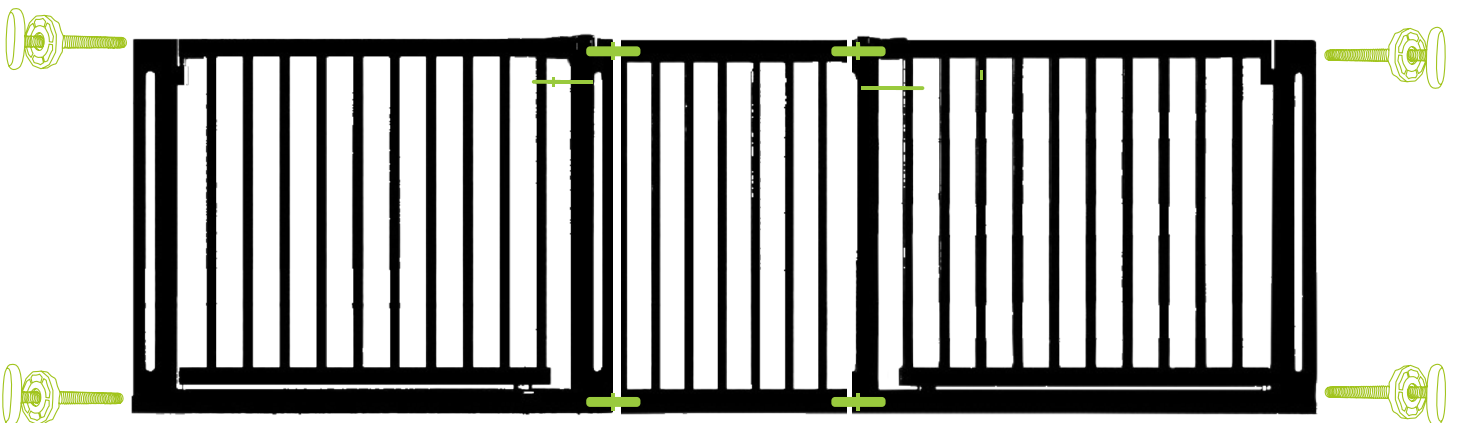

Wskazówka:

Pozostaw opaski kablowe zamocowane dla stabilności podczas montażu i zdejmij je dopiero w kroku g.

c. Włóż wszystkie 4 śruby zaciskowe w boki bramy po zewnętrznej stronie sekcji drzwi. Uwaga: Bez gwintu, po prostu wciśnij!

03 | MONTAŻ Z WIERCENIEM

d. Zaciśnij szyny łączące centralnie na przejściach.

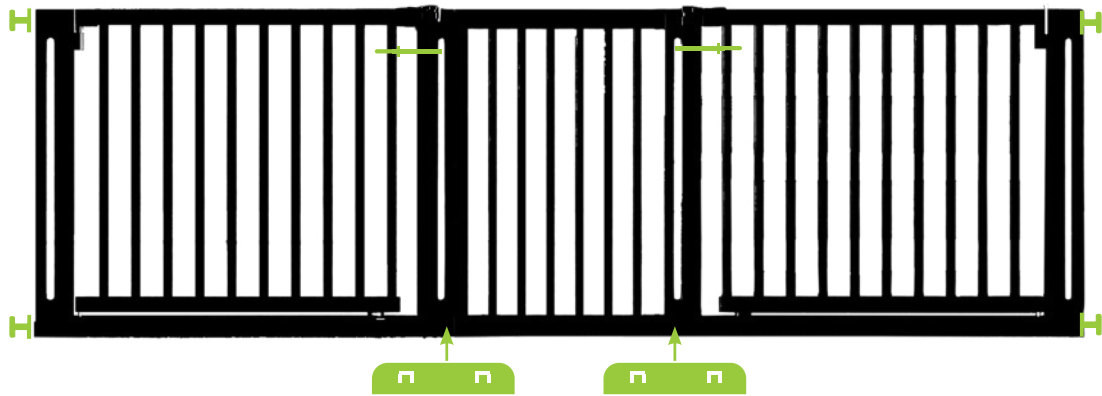

e. Umieść bramę w otworze drzwiowym.
Dokręć śruby zaciskowe po obu stronach u dołu.

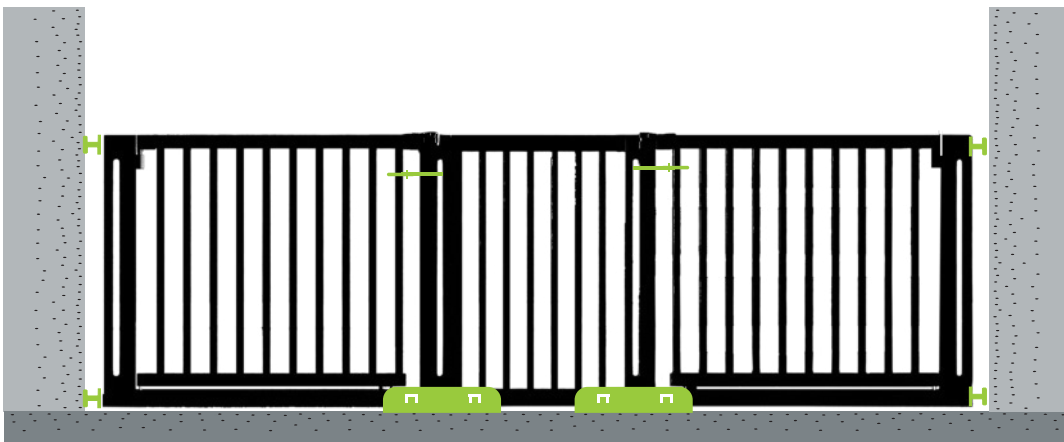

Bramka nie może zwisać w powietrzu na końcu. Musi stać na podłodze.

f. Dokręć śrubę zaciskową po stronie zawiasów, aż klamka będzie ustawiona prostopadle do zamka, a srebrny bolec zostanie wsunięty do leja u dołu. Użyj poziomicy, aby wyrównać ją tylko w pionie (nie umieszczaj jej na górze drzwi!)

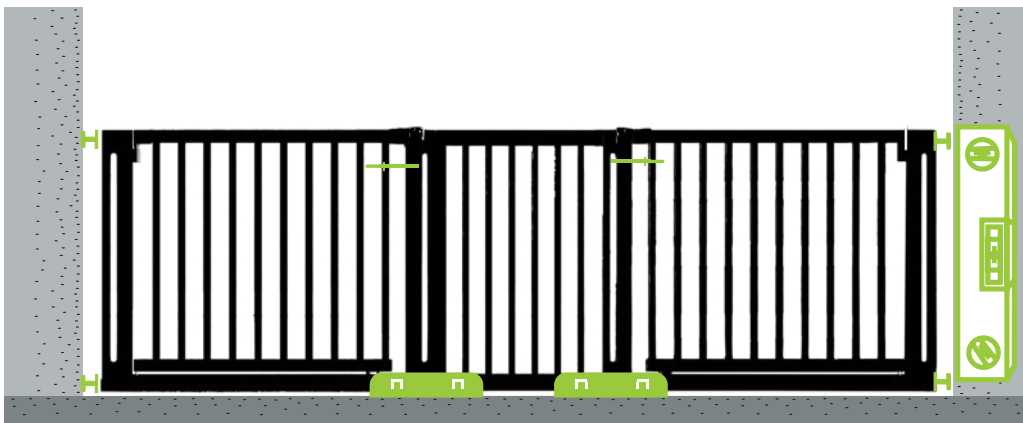

f. Zdejmij dołączone opaski kablowe z obu drzwi i gotowe! :-) Drzwi należy zamknąć ręcznie.



POSZERZANIE

Do bramki zabezpieczającej dla dzieci Miko

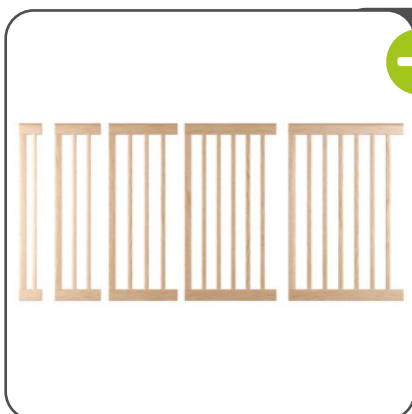

- + W 10 | 20 | 30 | 40 | 50 cm
- + Łatwy montaż bez użycia narzędzi

- + Dostępne zestawy 2 lub 4 sztuk
- + Do tralek o średnicy do 60 mm

Y-ADAPTER do montażu na poręczy schodów

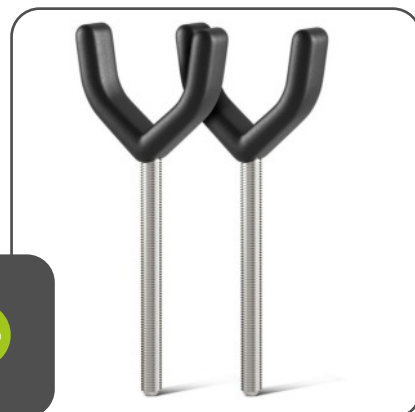

Podkładki ochronne na ścianę w celu ochrony przed pęknięciami i śladami



W przypadku stosowania okrągłych stóp słonia bramka dla dzieci może nie opierać się całkowicie na podłodze, w zależności od szerokości przejścia.



Numer artykułu: 1342-10

- + Skuteczna ochrona ścian, krat, balustrad i ram przed uszkodzeniami
- + Nie są wymagane żadne dodatkowe narzędzia
- + Dostępne w zestawie 4 sztuk



Kliknij tutaj, aby obejrzeć film instruktażowy dotyczący montażu podkładki ochronnej na ścianę



MONTAŻ PODKŁADEK OCHRONNYCH NA ŚCIANĘ



- + Podczas montażu kratki wystarczy wsunąć ją pomiędzy ścianę a śruby zaciskowe.

Zamiast śruby zaciskowej należy zamontować ją po stronie barierek kratki (na górze i na dole). Zamocuj nakrętkę koła w taki sam sposób, jak śrubę zaciskową.

INSTALACJA ADAPTERA Y

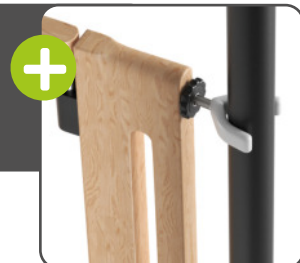

INSTALACJA ROZSZERZEŃ

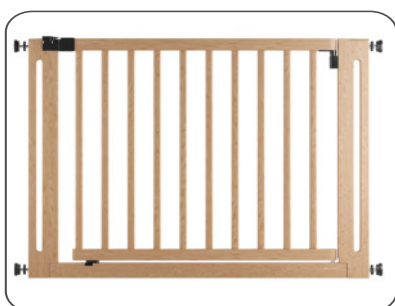

- + Włóż przedłużenie do kratki w taki sam sposób jak śruby zaciskowe. Zamocuj szynę łączącą do dolnej części kratki i do przedłużenia.



1.

Rozpakowałem kratkę ochronną. Jest wygięty! **Czy jest uszkodzony?** 🤔

To prawda. Po zdjęciu opasek kablowych następuje wygięcie kratki ochronnej. Dokręcając śruby blokujące, uzyskujemy proste ustawienie kratki ochronnej. 🤝💪

2.

Śruby regulacyjne przepadają. **Nie mają nici. Jak mam je przymocować?** 🤔

Tak, to prawda. Śruby regulacyjne nie mają gwintu. Ponieważ śruby regulacyjne są zaciskane i blokowane nakrętkami kół, nie wymagają gwintu. 🤝

3.

Z jakiegoś powodu kratka ochronna chwieje się i jest niestabilna. **Czy zrobiłem coś źle?** 🤔

Na pewno sprawdziłeś już, czy bramka zabezpieczająca jest zamontowana prosto, prawda? Być może jeden z naszych profili U pomoże go ustabilizować. Najlepiej jest wysłać nam zdjęcie całej instalacji, łącznie ze śrubami zaciskowymi, przez WhatsApp lub e-mail. Chętnie pomożemy Ci dalej. 🤝

4.

Drzwi zacinają się podczas zamykania/otwierania. **Głupi!** 🤔

Na pewno można to łatwo naprawić. Sprawdź, czy śrubę mocującą po stronie zawiasu można poluzować o 1-2 obroty – to rozwiąże problem. Jeśli nie: Prosimy o przesłanie nam zdjęcia całego zestawu (łącznie ze śrubami zaciskowymi) przez WhatsApp. Przyjrzymy się temu bliżej i damy ci kilka wskazówek. 🤝💪

5.

Czy masz dla mnie jeszcze jakieś wskazówki? 🤔

Oczywiście, nie należy otwierać wbudowanej kratki ochronnej pod kątem większym niż 90°. W przeciwnym wypadku wbudowana sprężyna pęknie i kratka ochronna nie zamknie się automatycznie. 🤝💪 A bramka zabezpieczająca MUSI być zamontowana w pozycji stojącej na podłodze

6.

O NIE!!! 🤔🤔 **ZAMÓWILIŚMY ZŁY ROZMIAR!!!** Co teraz?

Jeśli okaże się, że zamówiłeś niewłaściwy rozmiar, daj nam znać. Mamy rozwiązanie! Obiecane. 🤝💪

Tel: +49 5905-6293536 & service@bomi.de

WhatsApp Support



KONTAKT

dla klientów Bomi

BOMI GMBH

Otto-Hahn-Straße 24

D-48480 Schapen

KONTAKT

www.bomi.de

service@bomi.de

Tel.: +49 5905-629 35 36

Whatsapp: +49 176-72 117 336

ADRES ZWROTNY

Bomi GmbH

Otto-Hahn-Straße 24

D-48480 Schapen

ŚLEDŹ NAS:



#bomi

#bomikindermöbel

#bomisicherheit

Zeskanuj
kod i
zamów
onlinen

www.bomi.de

